

МИНИСТЕРСТВО ОБРАЗОВАНИЯ И НАУКИ РЕСПУБЛИКИ ТАТАРСТАН
ГАПОУ «КАЗАНСКИЙ РАДИОМЕХАНИЧЕСКИЙ КОЛЛЕДЖ»



КАЗАНСКИЙ
РАДИОМЕХАНИЧЕСКИЙ
КОЛЛЕДЖ

Профессиональное образование в условиях современных вызовов

(Электронный сборник материалов
всероссийской научно-практической конференции)

25 марта 2022г.
Казань

Министерство просвещения Российской Федерации
Министерство образования и науки Республики Татарстан
Государственное автономное профессиональное образовательное учреждение
«Казанский радиомеханический колледж»

ПРОФЕССИОНАЛЬНОЕ ОБРАЗОВАНИЕ В УСЛОВИЯХ СОВРЕМЕННЫХ ВЫЗОВОВ

*Материалы Всероссийской научно-практической конференции
«Профессиональное образование в условиях современных вызовов»*

*Казань,
25 марта 2022 года*

УДК 377.6
ББК 74.474
П 84

Составитель: Низамутдинова Е.В.

П 84 Профессиональное образование в условиях современных вызовов: электронный сборник материалов Всероссийской научно-практической конференции (25 марта 2022года)/ Сост. Е.В. Низамутдинова; ГАПОУ «Казанский радиомеханический колледж». – Текст: электронный. – Казань: ГАПОУ «КРМК», 2022. – 316 с., ил.

В настоящий сборник материалов Всероссийской научно-практической конференции включены статьи работников профессиональных образовательных организаций Санкт-Петербурга, Москвы, Татарстана, Чувашской республики, Уральского федерального округа (Свердловской, Челябинской областей), Республики Саха (Якутия), отражающие вопросы профессионального образования в условиях современных вызовов.

Материалы подготовлены с целью тиражирования опыта педагогической деятельности.

Работы могут быть полезны руководителям учебных заведений, преподавателям профессиональных образовательных организаций.

Материалы докладов публикуются в редакции авторов.

Сборник охраняется Законом РФ об авторском праве. Любое воспроизведение материалов, размещенных в сборнике, как на бумажном носителе, так и в виде ксерокопирования, сканирования, записи в память ЭВМ и размещение в Интернете, без согласования авторов запрещается.

За достоверность сведений, изложенных в статьях, ответственность несут авторы публикаций. Мнение редакционной коллегии может не совпадать с мнением авторов.

УДК 377.6
ББК 74.474
П 84

© Низамутдинова Е.В., составитель, 2022
© Коллектив авторов, 2022
©ГАПОУ «Казанский радиомеханический колледж», 2022

МЕТОДИЧЕСКОЕ СОПРОВОЖДЕНИЕ ДЕЯТЕЛЬНОСТИ ПЕДАГОГИЧЕСКИХ РАБОТНИКОВ ОБРАЗОВАТЕЛЬНЫХ ОРГАНИЗАЦИЙ, ЗАДЕЙСТВОВАННЫХ В РЕАЛИЗАЦИИ ИНКЛЮЗИВНОГО ОБРАЗОВАНИЯ

*Агелтдинова Г.М., методист, преподаватель
ГАПОУ «Сармановский аграрный колледж»*

Одним из актуальных и сложных вопросов на сегодняшний день является получение образования для инвалидов и лиц с ограниченными возможностями здоровья в связи с отсутствием специальных условий и недостаточными знаниями преподавательского состава. Получение образования является одним из основных прав человека, а обеспечение качества и доступности образования для инвалидов и лиц с ограниченными возможностями здоровья первостепенная задача для образовательных организаций. Расширение возможностей инвалидов в получении образования – это задача, которая может быть решена совместными усилиями всего коллектива. Цель всех образовательных организаций заключается в организации и осуществлении деятельности, направленной на психолого-педагогическое сопровождение обучающихся с инвалидностью и ограниченными возможностями здоровья при освоении основных образовательных программ, профориентационную работу и содействие трудоустройству выпускников с инвалидностью на современном рынке труда. Также является распространение и разработка инновационных подходов к обучению студентов с инвалидностью, развитие инклюзивной формы образования.

Психолого-педагогическое сопровождение является особой деятельностью преподавателя, осуществляемой в рамках совместных действий с обучающимся. Они направлены на определение его интересов, целей, возможностей и путей преодоления препятствий, мешающих самостоятельно достигать желаемых результатов в обучении, самовоспитании, общении и образе жизни. Таким образом, это один из способов организации образовательного процесса для студентов с инвалидностью и ограниченными возможностями здоровья, который обеспечивает создание специальных условий для принятия студентом оптимальных решений в различных ситуациях образовательно-профессионального выбора, а также позволяющий моделировать и корректировать сам образовательный процесс.

Наша задача рассмотреть психолого-педагогическое сопровождение студентов с инвалидностью как инновационную форму взаимодействия в колледже и как образовательную технологию. Но вместе с тем сделать большой акцент на требования к кадровому составу, осуществляющему психолого-педагогическое сопровождение, так как эта работа требует специальных знаний

и умений. И не каждый педагог сможет обучить студента с инвалидностью, не имея специальных условий: технических средств, адаптированных учебных материалов.

Технология осуществления психолого-педагогического сопровождения студентов с инвалидностью – это сложная трудоемкая работа, но без нее невозможно осуществить инклюзивное образование в колледже.

Современное образование в корне изменило способы воспитания. На смену способам жесткого внешнего воспитательного воздействия, базирующегося на принуждении, следовании установившимся стандартам и стереотипам поведения, преобладающими методами становятся способы, ориентированные на уважение к личности, рассчитанные на активность, нравственные регуляторы сознания и поведения. Психолого-педагогическое сопровождение – это ответ науки и практики на требования общества гарантировать помощь любому обучающемуся в успешном индивидуальном развитии. В педагогической литературе наряду с понятием «педагогическая поддержка» используется понятие «педагогическая помощь». Оно трактуется как «определенная система средств, обеспечивающих самореализацию в различных видах деятельности». Существенное различие состоит в том, что педагогическая помощь осуществляется при непосредственном контакте участников, в то время как поддержка может быть косвенной. При этом в педагогике нередко эти два понятия рассматриваются как взаимозаменяемые.

Психолого-педагогическое сопровождение является тем способом организации образовательного процесса, который обеспечивает создание условий для принятия студентом оптимальных решений в различных ситуациях образовательно-профессионального выбора. Специальные условия необходимы для успешного самоопределения в выбранном направлении образования, формирования профессионального сознания обучающихся, оказания помощи в трудоустройстве и планировании профессиональной карьеры. Задача преподавателя – создать такие условия, в которых студент смог бы увидеть, пережить, примерить на себя различные варианты решения проблем, различные пути самореализации и утверждения себя как будущего профессионала. Показать альтернативные пути, а главное – научить ими пользоваться – в этом смысл профессионально сопровождающей деятельности преподавателя колледжа. Целью системно-ориентированного сопровождения является помощь студентам в освоении и осмыслении нового для них образовательного пространства. Программа такого сопровождения включает создание условий для освоения и личностного принятия новой социальной роли, нового ведущего вида деятельности; условий для реализации индивидуальности, творческого самовыражения, выработки профессиональных смыслов.

Индивидуально-ориентированное сопровождение связано с изучением индивидуальных, личностных, физических особенностей каждого студента и

обеспечением на этой основе внутреннего личностного роста обучающегося за счет самоорганизации его личностного пространства. На этапе адаптации первокурсников к новым условиям жизнедеятельности важно оказать им помощь и поддержку в осознании и принятии этих условий, коррекции профессионального самоопределения. Этап интериоризации в режиме психолого-педагогического сопровождения включает помощь в формировании ценностного отношения к выбранному направлению профессиональной деятельности, выработке профессионально значимых качеств, освоении требуемых компетенций. На завершающем этапе – индивидуализации сопровождается готовность к осознанному, самостоятельному планированию, корректировке и реализации перспектив своего профессионального развития, готовность принимать решение о продолжении образования или трудоустройстве, формируются навыки поведения на рынке труда.

Психолого-педагогическое сопровождение должно осуществляться на протяжении всего периода обучения и зависеть от образовательных задач, решаемых в семестре, учебном году. Система взаимодействия со студентами с инвалидностью и ограниченными возможностями здоровья должна носить адресный характер и определяться адаптационными возможностями личности указанной категории студентов и степенью их интеграции в образовательное пространство колледжа.

Список использованных источников

1. Ахутина, Т. В. Нейропсихолог в школе. Индивидуальный подход к детям с трудностями обучения в условиях общего образования / Т. В. Ахутина, И. О. Камардина, Н. М. Пылаева. – М.: МГППУ, 2013. – 56 с.
2. Баталов, А. С. Использование инклюзивных педагогических технологий в диагностике речевого развития учащихся начальных классов / А. С. Баталов // Начальная школа, 2010. - №7. – С. 101-104.
3. Дубровская, Т. А. Адаптация и реабилитация детей с ограниченными возможностями здоровья: учеб. пособие / Т. А. Дубровская, М. В. Воронцова, В. С. Кукушин. – М.: РГСУ, 2014. – 364 с.
4. Инклюзивное образование. Настольная книга педагога, работающего с детьми с ОВЗ: учебно-методическое пособие / М. С. Староверова, Е. В. Ковалев, А. В. Захарова. – М.: Владос, 2014. – 168 с.

ПАТРИОТИЧЕСКОЕ ВОСПИТАНИЕ СТУДЕНТОВ ПРИ ОБУЧЕНИИ В СИСТЕМЕ СПО

*Акопян Т.А., преподаватель
ГАПОУ «Набережночелнинский педагогический колледж»*

Я, Акопян Тамара Айкарамовна, являюсь преподавателем ОБЖ в ГАПОУ «Набережночелнинский педагогический колледж».

Хочу начать свое выступление с высказывания *Николая Гавриловича Чернышевского*:

«Историческое значение каждого русского великого человека измеряется его заслугами родине, его человеческое достоинство — силою его патриотизма».

В концепции обновления современного российского образования воспитание молодежи рассматривается как один из основных приоритетов деятельности образовательных учреждений.

Проблема воспитания в тесном сочетании с обучением студентов системы СПО в последнее время становится всё более острой. Это обусловлено целым рядом проблем, с которыми сталкивается современное российское общество в целом и образовательные учреждения в частности.

Воспитательная работа со студентами СПО является неотъемлемой частью процесса качественной подготовки специалистов.

Как отмечает С. Н. Копылов, «воспитание в обучении в учреждениях СПО призвано сформировать научное мировоззрение, сориентировать студентов в истинных ценностях, развить общественные и профессиональные интересы и социальную активность, выработать нравственные устои, особенно в рамках свободы и ответственности, сформировать жизненную позицию, обеспечить самоутверждение личности в современной жизни».

Одним из ведущих направлений развития системы СПО является совершенствование воспитания, создание условий для развития, саморазвития и самоорганизации личности студента.

Воспитание есть процесс целенаправленного формирования личности, так как обучение и воспитание взаимосвязаны. Это передача накопленных знаний, нравственных ценностей и социального опыта, а также профессиональное становление студентов колледжа.

Одна из целей преподавания ОБЖ - это воспитание ценностного отношения к здоровью и человеческой жизни; чувства уважения к героическому наследию России и ее государственной символике, патриотизма и долга по защите Отечества.

Основные направления воспитательной работы, используемые мною, как преподавателем – организатором ОБЖ, являются:

- безопасность;
- патриотизм;

- гражданственность;
- нравственность;
- интеллект и общение;
- здоровье и ЗОЖ.

Цель:

Сохранение, укрепление и восстановление здоровья учащихся (физического и психического) с учётом физиологических особенностей.

Задачи:

1. Совершенствовать условия комфортной среды для всех участников учебно-воспитательного процесса, направленной на сохранение и укрепление здоровья;
2. Приоритет духовности в условиях здоровьесберегающего обучения и воспитания;
3. Овладение студентами практическими правилами ЗОЖ;
4. Совершенствование системы работы с семьёй, как главного фактора сохранения и укрепления здоровья и воспитания подрастающего поколения, путём повышения педагогической состоятельности семьи;
5. Сохранение и приумножение историко-культурных традиций колледжа, преемственность в воспитании студенческой молодежи;
6. Формирование личностных и нравственных качеств, необходимых для эффективной профессиональной деятельности, а также гражданской позиции и патриотического сознания, правовой и политической культуры;
7. Развитие ориентации на общечеловеческие ценности и высокие гуманистические идеалы культуры.

Система патриотического воспитания реализуется по всем разделам учебной программы ОБЖ.

Воспитательный процесс на уроках ОБЖ базируется на основе комплексного подхода к решению задач патриотического, гражданского, правового, нравственного, воинского воспитания обучающихся; духовно-нравственное воспитание; физическое развитие и культура здоровья; формирование активной жизненной позиции обучающихся; трудовое и экологическое воспитание; профилактика асоциального и девиантного поведения, правонарушений, противодействие распространению идеологии экстремизма и терроризма, на общечеловеческих ценностях, лучших образцах мировой и национальной культуры, истории Отечества и героических традициях российской армии и флота, Вооруженных сил Российской Федерации.

По каждому из этих направлений проводится целый ряд как традиционных, так и вновь разрабатываемых мероприятий, в которые вовлекаются все обучающиеся.

Процесс воспитания осуществляется непрерывно как во время профессиональной подготовки специалистов, так и во внеучебное время.

1. Взаимодействие с организацией ветеранов Великой Отечественной войны, Вооруженных Сил, воинами-интернационалистами, военкоматом района;
2. Посещение музеев, выставок, концертов;
Введение патриотического компонента в рамках учебных предметов: история, обществознание, русская литература, ОБЖ;
3. Мероприятия по увековечиванию памяти павших в борьбе за независимость нашей Родины (мемориальная акция «Свеча памяти», вахта памяти - возложение цветов к мемориалу);
4. Проведение уроков Мужества (встречи с ветеранами ВОВ, поздравление и выступление с концертами перед ветеранами войны и тыла к Дню Победы);
5. Встречи студентов с ветеранами ВОВ, Афганистана;
6. Особую роль в воспитании патриотизма играет семья (Акция «Бессмертный полк»)

Хочу поделиться опытом работы и доброй традицией нашего города, это *несение вахты* памяти Почетного караула на Посту №1. Непосредственное участие принимают студенты нашего колледжа.

По словам начальника штаба Поста №1: "Главная задача Поста №1- формирование личности, обладающей духовными и нравственными качествами гражданина-патриота России."

В рамках месячника, посвященного патриотическому воспитанию подрастающего поколения, были организованы экскурсии в музей боевой славы, где великодушно встречает нас председатель Региональной военно-патриотической общественной организации по РТ «Полевая почта Герат», Каюмов Наиль Раитович. Он рассказывает ребятам о Вооруженных Силах России, о ВДВ, о службе в Афганистане; смотрим тематические фильмы, отвечает на интересующие ребят вопросы. Затем переходят в зал №2, где находится выставка военных экспонатов, связанных с ВОВ, Афганистаном... Студентам дается возможность прикоснуться руками к экспонатам, примерить форму, сфотографироваться. Ребятам очень нравятся подобные экскурсии.

В рамках проведения мероприятий, посвященных Дню призывника, организовываются с ветеранами Афганистана, так например была организована встреча студентов с майором запаса, кавалером ордена Красной звезды, участником войны в Афганистане – воином–интернационалистом, ликвидатором аварии на Чернобыльской атомной станции - Еговкиным Александром Ивановичем. Красной нитью через его выступление звучит призыв к молодежи о необходимости служить в армии. Почетный гость показывает множество фотографий и делится личными впечатлениями о нелегкой жизни простого афганского народа.

А также проводим традиционный квиз «Я-призывник», где будущие защитники отечества отвечают на вопросы по истории Вооруженных сил РФ, о составе Вооруженных сил РФ, вооружении и военной технике. Вместе со

студентами посещаем торжественные концерты «Служу России» в зале МАУК «ДК «КАМАЗа».

К конкурсным заданиям ребята готовятся заранее. Подготавливают единый стиль одежды. Команды учат песню на военную тематику для визитки. Отрабатывают технику разбора и сборки автомата Калашникова. В результате мероприятия ребята проявляют командный дух и соперничество.

Таким образом, направлены на реализацию практических навыков в повседневной жизни, воспитании конкурентоспособной личности, свободно ориентирующейся и социализирующейся в информационном пространстве и социуме. Если каждый мотивированный педагог, профессионал, будет стремиться в процессе своей деятельности совершенствоваться и повышать свое мастерство, то он сможет вести за собой активных, конкурентоспособных, образованных, нравственных и предприимчивых людей, высоконравственного, патриота своей Родины, способных самостоятельно принимать решения.

Итак, одним из основных принципов современного процесса обучения является единство обучения и воспитания, поэтому педагог системы СПО должен владеть знаниями и умениями организации воспитательного воздействия на студентов, а предмет ОБЖ может содействовать патриотическому воспитанию и гражданскому становлению подрастающего поколения, что сегодня является первостепенной актуальной задачей государства и общества.

Список использованных источников

1. Бондаренко А. Ю., Козырева О. А. Некоторые особенности уточнения понятия «воспитание» в изучении курса «Методика воспитательной работы» // Инновационная наука. - 2016

2. Постановление Правительства РФ от 30 декабря 2015 г. N 1493 "О государственной программе "Патриотическое воспитание граждан Российской Федерации на 2016-2020 годы"(электронный ресурс) <https://base.garant.ru/71296398/>

3. Копылов С.Н. Воспитание как составляющая образовательного процесса в учреждениях СПО // Теоретические и методологические проблемы современных наук: Мат. XV междунар. науч.-практ. конф. / Научн. ред. Е. А. Омельченко. – Новосибирск: Центр содействия развитию научных исследований, 2015

4. Петрова А.А. Психолого-педагогическая сущность понятий «воспитание», «нравственность», «мораль», «духовность», «личность», «нравственное воспитание», «духовно-нравственное воспитание»//. Научный журнал. –2015

ПРАКТИКА ОРГАНИЗАЦИИ ГРАЖДАНСКО-ПАТРИОТИЧЕСКОГО ВОСПИТАНИЯ НА УРОКАХ ИСТОРИИ.

*Алманкина А.А., зав. отд. СПО, преподаватель
ГАПОУ «Казанский авиационно-технический колледж» им. П.В. Дементьева*

Актуальность проблем гражданско-патриотического воспитания студентов учреждения СПО сегодня особенно остро. События последних дней, специальной военной операции на Украине, подтвердила, что экономическая дезинтеграция, социальная дифференциация общества, девальвация духовных ценностей оказали негативное влияние на общественное сознание некоторых социальных, возрастных групп населения прежде всего молодежи. Стало заметно утрата нашим обществом традиционного российского патриотического сознания. Во многом утрачено истинное значение и понимание интернационализма, особенно среди молодежи. В общественном сознании получили широкое распространение равнодушие, эгоизм, цинизм, неуважительное отношение к государству особенно, явно среди представителей шоу-бизнеса, поклонниками которых, являются молодые люди в том числе и наши студенты. Поэтому гражданско-патриотическое воспитание студентов в настоящее время приобретает все более актуальное значение.

Сегодня и учреждениям СПО важно не только готовить специалистов определенной сферой деятельности, но и формировать гражданские качества студентов, формировать у студентов духовно-нравственные ценности, верности конституционному долгу. Необходимо четко сформулировать приоритеты государственной молодежной политики.

Уроки истории всегда были призваны способствовать воспитанию гражданственности, патриотизма обучающихся. Обучение на уроках и внеклассная деятельность осуществляется на основе объективного изучения исторического прошлого. На уроках среди приемов, использую методы убеждения, методы организации деятельности студентов во вне учебное время, нестандартные формы начала урока, применение фотографии и портретов героев нашего Отечества.

На начало специальной военной операции на Украине, я провела опрос студентов: что такое ДНР и ЛНР, где они находятся, чем НАТО отличается от ОБСЕ. Многие из студентов на вопросы не могли ответить. Боюсь, к сожалению, мы поздно спохватились. Разъяснительную работу надо было проводить в то время пока в Донбассе продолжалась война. Сейчас молодежь черпает непроверенную информацию из других источников. Поэтому, я считаю важным каждый урок начинать с политинформации. Студенты готовят материал о состоянии дел по освобождению Украины от нацистских группировок. Задача состоит в разъяснении происходящих событий в стране и мире в настоящее время. Студенты подготовили выступления о военных

операциях НАТО в Югославии, Ираке и Ливии. Просмотрено 32 слайда, и фильм о разрушение города.

Внеклассная работа по истории проводиться по плану.

Содержание внеурочной деятельности «По страницам истории России»

п/п	Наименование тем	кол час	Форма организации внеурочной деятельности
1	«По следам истории России с древнейшего времени до середины XIX века»	2	Тематический классный час
2	Медный всадник (памятник в г. Санкт-Петербург	2	Презентация к внеклассному мероприятию
3	«Русские женщины XIX века»	2	Литературно-историческое чтение
4	Екатерина Великая». Золотой век Российской империи. Выставка «Эрмитаж-Казань»	3	Экскурсия
5	«Личности в истории»	2	Конкурс-викторина
6	«История создания государственных символов»	2	Тематическая беседа
7	Память о «Блокадном Ленинграду»	2	Урок памяти героям ВОВ
8	М. Джалиль, поэт, герой Советского Союза	2	Просмотр фильма «Непрощенные» (с обсуждением)
9	«Жизнь ставшая легендой» (посвященная подвигу М. Девятаеву)	2	Просмотр художественного фильма. Встреча с людьми знавшего летчика.
10.	Героями не рождаются, героями становятся, посвященная (Сталинградской битве)	2	Литературно-историческая композиция
11.	«История зарождения народной милиции». Встреча с ветеранами милиции.	2	Экскурсия в музей МВД
12.	«Мы помним!»	2	Экскурсия в музей ВОВ (Кремль)
13.	Бессмертный полк. «Они внесли свой вклад в победу»	3	Фотогазета, реферат, беседа.
	ИТОГО:	28 ч.	

Время, в которое мы живем не простое. Мир после завершения военной операции на Украине измениться. Прежде всего мы, преподаватели, творцы нового типа личности молодого поколения. Эта историческая миссия нелегка, но задача учебного заведения заключается в формировании ГРАЖДАНИНА, а носителя суммы знания.

Список использованных источников

1. Государственная программа «Патриотическое воспитание граждан РФ на 2011-2015 годы».
2. Алиева И.Е. Воспитание активной гражданской позиции студентов [текст]: приложение к теоретическому и научно-методическому журналу «СПО» / И.Е. Алиева. -2007 г. №6
3. Агапова И.А. – Патриоты. Классные часы и внеклассные мероприятия [текст]: 1-11 классы. – М.: ВАКУ. 2010г.
4. Алисов А.В. Нравственное воспитание учащихся на уроках истории. [Электронный ресурс]. [URL:http://rutasker.org/forum/viewtopic.php](http://rutasker.org/forum/viewtopic.php).

ЦИФРОВЫЕ КОМПЕТЕНЦИИ ПРЕПОДАВАТЕЛЯ

*Амирова С.Ф, преподаватель
ГАПОУ «Казанский авиационно-технический колледж им. П.В. Дементьева»*

Сегодня мы не можем представить современное общество без компьютерных технологий. Телефоны стали продолжением руки, а ноутбук поселился на рабочем столе любого преподавателя. С самого раннего возраста дети привыкают к гаджетам и смартфонам, и когда они приходят за знаниями в учебные заведения, преподавателю необходимо важно уметь ориентироваться в мире современных цифровых технологий.

Цифровые компетенции — это способность решать разнообразные задачи в области использования информационно-коммуникационных технологий.

Перечень компетенций педагога в сфер ИКТ.

· Владение основами методики внедрения цифровых образовательных ресурсов в учебно-воспитательный процесс.

· Владение приемами подготовки дидактических материалов и рабочих документов (раздаточных материалов, заданий при обучении в цифровом формате, презентаций и др.).

· Владение приемами работы с табличными данными.

· Владение методикой создания педагогически эффективных презентаций.

· Владение приемами работы с электронной почтой и телеконференциями.

· Владение простейшими приемами сайтостроения.

В результате овладения соответствующими компетенциями педагог приобретает главный навык 21 века - цифровую компетентность -готовность и

способность уверенно, эффективно, безопасно применять инфокоммуникационные технологии в разных сферах жизнедеятельности.

В связи с этим встает актуальный вопрос о необходимости подготовки в стенах колледжа преподавателей, не обладающих профессиональными компетенциями в сфере цифровых технологий. Новое поколение обучающихся требует педагогов, способных эффективно осуществлять педагогическую деятельность в условиях цифровизации образования.

Опыт последних лет показал, что не все, чему до этого обучались педагоги, и что раньше представлялось нужным, пригодилось на практике. Однако именно благодаря этому уже сейчас обнаружилось ошибки, недостатки и недоработки. А это значит, что сегодня можно заняться их устранением, совершенствованием системы образования в целом и, конечно, развитием новых необходимых компетенций преподавателя. Пандемия показала, что современному преподавателю без цифровых технологий никак не обойтись.

Приоритетный проект «Современная цифровая образовательная среда в Российской Федерации», утверждённый президиумом Совета при Президенте Российской Федерации по стратегическому развитию и приоритетным проектам (протокол от 25 октября 2016 г. № 9) переводит образовательную среду в цифровой формат. Требование создания цифровой образовательной среды в образовательных учреждениях закреплено на государственном уровне. В Российской Федерации цифровая трансформация образования с целью создания общества знаний активизировалась после утверждения Стратегии развития информационного общества в Российской Федерации на 2017–2030 гг. (далее – Стратегия) и программы «Цифровая экономика Российской Федерации».

Для достижения главной цели Стратегии по формированию в нашей стране общества знаний необходимо, прежде всего изменение требований к педагогу. Современный педагог должен уметь привить учащимся навыки грамотного использования цифровых технологий для получения дополнительных знаний из глобальной сети интернет, умения выделять главное из огромного объема информации, находить необходимый материал при решении различных задач. Все это требуется для постоянного самосовершенствования и саморазвития формирующейся личности обучающегося. Данный процесс будет эффективным только при условии, если сам педагог в совершенстве владеет технологическими умениями и практическими навыками работы с использованием ИКТ, знает и умеет применять методику работы с информационно-коммуникационными средствами обучения для использования их в образовательном процессе, о чем пишут многие российские исследователи. Эти требования направлены в первую очередь на повышение качества образования.

Можно выделить семь основных цифровых компетенций, которыми должен овладеть каждый современный российский педагог:

1. Поиск и работа с информацией

В настоящее время большинство педагогов уже сформировали навыки поиска и анализа информации в интернете. Однако у некоторых учителей до сих пор остаются проблемы с созданием цифрового контента.

2. Безопасность в интернете

Педагоги в обязательном порядке должны научиться обеспечивать безопасность себе и своей информации в интернете. К сожалению, многие учителя до сих пор не понимают важность кибербезопасности и срочно должны учиться ее основам. Например, по данным Учи.ру, около 2/3 педагогов имеют незащищенные пароли и небезопасно их хранят.

3. Управление информацией и данными

Информацию необходимо безопасно хранить и правильно ей управлять. Как показывают результаты опроса, многие педагоги не умеют пользоваться облачными системами хранения, а также не осознают, когда нарушают законодательство в отношении персональных данных третьих лиц.

4. Организация обучения в цифровой среде

До введения режима самоизоляции и дистанционного обучения более половины учителей в разной степени уже использовали цифровые ресурсы. Тем не менее ситуация показала, что онлайн-образование — это совершенно новый формат работы, которому надо учиться.

5. Кооперация в цифровой среде

Коллективная работа в цифровой среде — один из залогов эффективного обучения. Учителям необходимо осваивать цифровые инструменты совместной работы с учениками, родителями и коллегами.

6. Коммуникация в цифровой среде

Коммуникация не менее важна для обучения в интернете. Екатерина Латыпова отмечает, что сегодня треть педагогов, участвовавших в опросе, не справляется с параллельным использованием нескольких функций внутри одного и того же сервиса коммуникации, также им сложно взаимодействовать одновременно с несколькими сервисами и приложениями.

7. Саморазвитие в условиях неопределенности

Постоянное саморазвитие, обучение, повышение квалификации, освоение новых навыков и компетенций — это актуальные требования к любому современному специалисту.

В заключении необходимо отметить, что сегодня во всем мире огромное внимание педагогического сообщества направлено на срочное формирование новых цифровых компетенций. Непрерывное обучение — вот к чему сегодня пришел весь мир, и на чем будет строиться наше будущее. Непрерывное обучение и для учеников, и для преподавателей — отныне только при таких условиях мы вырастим образованное, эрудированное новое поколение.

Список использованных источников

1. Выступление В. В. Путина на пленарном заседании ПМЭФ-2017. [Электронный ресурс]. Режим доступа:

<http://www.kremlin.ru/events/president/news/54667> (дата обращения: 04.01.2020).

2. Игнатъев В.П., Иванова А.С., Иванова М.Д. ИКТ-КОМПЕТЕНТНОСТЬ ПЕДАГОГА КАК ОСНОВА ЦИФРОВОЙ ГРАМОТНОСТИ ОБУЧАЮЩИХСЯ // Современные проблемы науки и образования. – 2020. – № 2. ;

3. Колыхматов В. И. Образование будущего: технологии цифровизации / В. И. Колыхматов // Современное образование: содержание, технологии, качество. СПб.: Изд-во СПбГЭТУ «ЛЭТИ», 2019. С. 12-15.

4. Паспорт национального проекта «Образование» (утв. президиумом Совета при Президенте Российской Федерации по стратегическому развитию и национальным проектам (протокол от 24.12.2018 № 16)

5. Профессиональный стандарт "Педагог профессионального обучения, профессионального образования и дополнительного профессионального образования" Приказ Министерства труда и социальной защиты Российской Федерации от 8 сентября 2015 года N 608н

ДРУГАЯ СТОРОНА ЦИФРОВЫХ ТЕХНОЛОГИЙ В ПРОФЕССИОНАЛЬНОМ ОБРАЗОВАНИИ

*Ахмеева А.В., преподаватель информатики
ГАПОУ «Нижекамский многопрофильный колледж»*

В динамичном мире, где непрерывно меняются технологии, отмирают старые и появляются новые профессии, необходимым становится непрерывное образование — «образование на протяжении всей жизни», — которое приходит на смену прежней концепции «образования один раз на всю жизнь».

Развитие образования неразрывно связано с развитием всего общества. Точно так же, как в обществе всегда присутствуют черты прошлого, настоящего и будущего, — присутствуют они и в образовании.

Развитие цифровых технологий способствовало ускорению глобальных изменений и затронуло почти все аспекты личной и общественной жизни. Сегодня большинство социальных взаимодействий перенесены в цифровую среду, что привело к изменению ритма и образа жизни человека и в значительной степени затронуло не только подростков, молодежь, но и все возрастные категории. Многочисленные исследования в основном акцентированы на изучении отдельных ситуаций взаимодействия с интернет-пространством, его психологического влияния на человека, на опасность этого влияния, а также на методических особенностях обучения с использованием

информационно – коммуникативных технологий. Задача по изучению коммуникативных взаимодействий в цифровой среде с нескольких позиций.

Во-первых, различные виды активности (прежде всего, обучение) не происходят исключительно в цифровой среде, «живое» взаимодействие все равно сохраняется; поэтому уместно поставить вопрос о том, что представляет собой сфера деятельности, где объединяются две среды цифровая и до цифровая. И разнообразие цифровых ресурсов современной информационной среды создает не только новые возможности, но определённые риски, понимание которых важно для безопасности субъекта коммуникативных взаимодействий в системе отношений «индивид – информационная (цифровая) среда».

В-третьих, в связи с этим встает вопрос о том, каковы представления различных сообществ (в нашем случае – обучающихся, родителей, педагогов) о рисках Интернета; как происходит «врастание» субъекта в цифровую среду?

Социальную жизнь современного человека, его жизнедеятельность, образование, личностное и профессиональное развитие уже немислимо представить вне коммуникативных взаимодействий с информационной средой, а теперь все чаще говорят – цифровой средой, для обозначения которой используются такие термины, как: информационное пространство, киберпространство, интернет–среда, медиапространство.

По нашему мнению, среди всего многообразия исследований цифровой среды наиболее полной является концепция психологических рисков. Выделяют контентные, коммуникационные, технические, потребительские виды рисков, а также выделяет проблемы, связанные с проявлениями Интернет–зависимого поведения. В таблице 1. представлена проведенная нами классификация данных рисков.

Таблица 1 – Классификация рисков информационной среды

Виды рисков	Основные виды	Характеристика	Локализация
Контентные	Насилие, агрессия, эротика/порно, расовая/этническая ненависть, нецензурная лексика, пропаганда суицида, анирексии азартных игр, наркотических веществ и т.п.	Возможность получения любым пользователем информационных материалов, которые могут содержать угрозы формированию его сознания и социальных навыков	Повсеместно, за исключением специфического научного или профессионального контента, расположенного на защищенных сайтах
Коммуникации	Перевод взаимодействий с ребенком в реальность или	Такие риски связаны с межличностными	Чаты, мессенджеры,

онные	получение персональных данных, киберпреследование, буллинг, сексуальные домогательства, запугивание, эксплуатация, принуждение к действиям сексуального характера	отношениями пользователей Сети и включают возможности подвергнуться направленным преступным действиям со стороны других лиц	виртуально общение со злоумышленником.
Технические	Вредоносное программное обеспечение, зачастую устанавливаемое вопреки желанию пользователей	Возможность повреждения программного обеспечения компьютера, хранящейся на нем информации, нарушения ее конфиденциальности	Весь Интернет
Потребительские	Физический риск (нарушение здоровья); финансовый риск (несоответствие цены и качества товара/услуги); психологический риск (влияние товара/услуги на самосознание и самоуважение); социальный риск (изменение имиджа человека от приобретения данного товара/услуги); потери времени (при выборе, доставке, возврате и ремонте товара)	Потребительские риски связаны непосредственно с действиями по приобретению товара низкого качества, различных подделок, контрафактной и фальсифицированной продукции; потерей денежных средств	Преимущественно сайты, предоставляющие услуги или продающие товары
Зависимость от Интернета	«Синдром отмены»; «потеря контроля в Сети»; «замена реальности» и др. признаки.	Согласно МКБ 11	Игры, чаты

Анализируя риски, возникающие в условиях информационных сред, можно выделить не столько внешние причины (неконтролируемые, например, техническая поломка), сколько связанные с внутренним миром субъекта и, конечно, трансформирующие его. То есть человек в той или иной степени информирован о них и отчасти подвергает себя риску добровольно. Сюда

можно отнести широкий спектр психологических, физиологических и информационных факторов, таких как готовность к риску и его восприятие, степень значимости риска, а также желание ориентироваться на мнение окружающих, недостаток или избыток информации и др.

Перечисленные риски относятся исключительно к области цифровой среды (включая и потребительские, если товар приобретен через недобросовестные интернет–магазины), данная классификация построена на потенциальной возможности стать жертвой злоумышленников в самом широком смысле этого слова. Иными словами, чтобы не быть потенциальной жертвой, нужно фактически не взаимодействовать с информационной средой. Но сегодня это возможно лишь в исключительных условиях: крайней маргинальности либо социальной изоляции.

Очевидным и многократно исследуемым риском является зависимость от Интернета. В 2018 году в международной классификации болезней МКБ–10 интернет–зависимость была выделена как самостоятельное заболевание (МКБ–10, 2018). Научная проблема, заявляемая многими исследователями, здесь заключается в определении нормативов и других показателей по использованию Интернета: сложно дифференцировать патологию и чрезмерное использование Интернета с современной нормой по объемам потребляемой информации из Сети; времени, проводимому в Сети. Все же исследователи при оценке риска зависимости или виктимного поведения в Сети склоняются к учету содержания потребляемой информации (т.е. контентные риски) и/или ее переработки и трансформации (отчасти – коммуникативные риски). Не стоит пренебрегать и необходимостью анализа содержательных особенностей деятельности в Интернете, поскольку от этого зависит характеристика воздействия Сети на пользователя.

Также к числу очевидных угроз Интернета для молодежи и детей исследователи традиционно относят риски зависимости, кибербуллинг, вовлечение в противоправную деятельность, стимулирование к асоциальному и аутодеструктивному поведению.

Интернет–зависимость во всех ее проявлениях является одной из самых частых опасностей виртуального пространства. Наряду с этим ценность виртуального общения у молодежи возрастает во всем мире, а иногда это проявляется и в приоритетах виртуального пространства над реальным, стремлению к репликации образа «Я» в Интернете или воплощению в роль, которая создана в Сети. Этим, например, пользуются преступные сообщества, кросс–культурное взаимодействие молодежи также отражается в особенностях поведения в Интернете.

Риски, которые грозят детям в Интернет–пространстве, имеют свою специфику. Их трудно сравнивать с угрозами реального мира, поскольку те и другие имеют широкий спектр возможных последствий, и часто опасность переходит из виртуального мира в реальный и наоборот. Но не вызывает сомнений, что с развитием информационных технологий многообразие рисков в сети для детей только расширяется и требует детального изучения.

Изучая проблему о рисках которые могут столкнутся обучающиеся в Интернет – пространстве, мы провели анкетирование среди студентов первого курса ГАПОУ «Нижекамский многопрофильный колледж» Приняли участие 48 человек. (Приложение 2,3)

Выводы:

1. Среди участников опроса большинство (65%) ответили, что проводят в Интернете большую часть своего свободного времени, примерно около 9 часов.
2. Все, кто проходил опрос, знают о киберугрозах.
3. Среди самых популярных ответов на вопрос «О каких киберугрозах ты знаешь?» равное количество ответов (по 36%) получили «Троллинг» и «Киберзапугивание».
4. С целью избежания киберугроз большинство респондентов (37%) предложили не размещать персональные данные в сети интернет.

Также для нашего исследования важно отметить, что все психологические концепции и теории риска оперируют с субъективным представлением о риске.

Как отмечал основатель социологии риска У. Бек, мы являемся свидетелями метаморфозы общества, в ходе которой люди освобождаются от социальных форм индустриального общества

– от деления на классы и слои, от традиционных семейных отношений. Одним из очевидных рисков информационного общества является «уход» людей в виртуальность и расслоение на нескольких личностей. Трансформируется и субъект–средовое взаимодействие в условиях информационных сред.

Активная цифровизация современной жизненной среды и связанная с этим трансформация условий для социализации подрастающего поколения ставит перед педагогами и психологами новые задачи, нацеленные на повышение рискологической компетентности обучающихся в пользовании Интернетом. Речь идет не только об уже известной психологической безопасности во взаимодействиях с интернет–средой, а о понимании феномена расширения сознания (в данном случае подростков, молодежи в целом), вызываемого расширением «цифровых» возможностей подрастающего поколения и связанных с этим рисков, что входит в перспективу дальнейших исследований. Что требует дальнейших исследований педагогических взаимодействий с цифровой средой с использованием субъект–средовых взаимодействий.

Список используемых источников:

1. Трофимова Н. М., Дуванова С. П., Трофимова Н. Б., Пушкина Т. Ф. 0-75 Основы специальной педагогики и психологии. — СПб.: Питер, 2006. — 304 с: ил. — (Серия «Учебное пособие»)
2. <https://mediascope.net/news/1250827/>

3. http://www.licei347-540.ru/rod/internet_i_deti.php
4. <https://promopult.ru/library/%D0%A1%D0%BE%D1%86%D0%B8%D0%B0%D0%BB%D1%8C%D0%BD%D0%B0%D1%8F%D1%81%D0%B5%D1%82%D1%8C>

ЧЕМПИОНАТ ПРОФЕССИОНАЛЬНОГО МАСТЕРСТВА СРЕДИ ЛЮДЕЙ С ИНВАЛИДНОСТЬЮ И ОВЗ «АБИЛИМПИКС» КАК СПОСОБ ПОВЫШЕНИЯ УРОВНЯ КОМПЬЮТЕРНОЙ ГРАМОТНОСТИ

*Бикмурзина Р. Ш., Газизуллина А. Р., преподаватели
ГАПОУ «Казанский торгово-экономический техникум»*

Аннотация. В статье представлены результаты исследования возможности движения «Абилимпикс» как способа повышения компьютерной грамотности у лиц с ОВЗ и инвалидностью и обеспечения их дальнейшего трудоустройства. Даны методические рекомендации по организации конкурсных площадок в рамках движения «Абилимпикс», привлечения участников по трем категориям «Школьник», «Студент», «Специалист».

Ключевые слова: информационные технологии, повышение уровня компьютерной грамотности, лица с ограниченными возможностями, Абилимпикс, обработка текста.

За последние десятилетия в стране существенно повысился уровень требований к будущему специалисту в сфере информатизации. Владение навыками уверенного пользователя персональным компьютером является необходимым условием для полноценной социализации человека, что определяет *актуальность* нашего исследования. Кроме того, в Государственной программе «Доступная среда» один из разделов посвящен вопросу обеспечения доступности информационной среды для лиц с ОВЗ и лиц с инвалидностью как фактор более полного включения лиц с ОВЗ в общественные институты [1]. Каждый человек с особенностями развития в процессе обучения должен стать оптимально развитой личностью, способной к комфортному вхождению в социальную среду.

Исследованию данного вопроса посвящены работы следующих ученых: Никольская И.А., Малофеев Н.Н., Зайцева Т.В., Калущкий И. В., Панькова Е. С., Спевачева С. В., Бороненко Т. А., Кайсина А. В., Федотова В. С., Зайцева А. В., Зверева Л. Г., Погодина И. А., Прохорова М. П., Ваганова О. И., Трутанова А. В., Панкратова О. П., Конопко Е. А., Абдуллаев Д. А. считают, что использование ИКТ в учебном процессе позволяет вовлечь обучающихся в активную работу и вызвать у них стремление к получению знаний, а это актуально при работе с детьми с ЗПР, потому что способствует активизации познавательной деятельности учащихся, стимулирует и развивает психические процессы, развитие мышления, восприятия, памяти.

В связи с этим была выделена следующая *проблема*: выявлен низкий уровень владениями информационными технологиями у лиц с ограниченными

возможностями, что снижает возможность социализации этой категории граждан страны, а также обеспечение профессиональной деятельностью.

Наша *гипотеза* заключается в том, что одним из способов решения репрезентированной проблемы является организация конкурсов профессионального мастерства, которые способствуют решению задач повышения качества подготовки специалистов, позволяют создать подходящую среду для развития интеллекта, расширения кругозора, обретения soft и hard skills, развития профессионального и креативного мышления. Ведь главная цель любого подобного мероприятия - репрезентация профессионализма и совершенствование знаний, умений и навыков в выбранном деле; а задачи – выявить способных и креативных обучающихся, придать престижность той или иной профессии, создать условия для профессионального и творческого роста будущих специалистов.

Одним из таких конкурсов для людей с ОВЗ и лиц с инвалидностью является «Абилимпикс», мероприятия по поддержке и развитию которого вошли в государственную программу «Доступная среда». Данное движение в нашей стране существует чуть больше двух лет, однако, несмотря на это, работа проделана большая.

На сегодняшний день перед правительством и учебными заведениями Республики Татарстан (который занял 2 место в общекомандном зачете в 2020 году) поставлена задача – улучшить показатели и вовлечь в данное движение больше лиц с ОВЗ, чтобы открыть перед ними дорогу возможностей. В соответствии с поставленной задачей в ГАПОУ «Казанский торгово-экономический техникум» (который является центром движения «Абилимпикс») было открыто более 10 соревновательных площадок, две из которых «Туризм» и «Обработка текста» включают в себя работу за компьютером, с информационными технологиями. Особое внимание в данном исследовании уделим компетенции «Обработка текста» и ее потенциалу.

Компетенция «Обработка текста» отрабатывает такие профессиональные навыки, как: ввод текстовых документов, их редактирование и форматирование. Во время работы применяются ПК и программы обработки текстов Word и т.д. Специалист должен уметь осуществлять набор и редактировать текст, верстать таблицы, презентировать графические элементы, их ввод. Умение правильно и компетентно создать документ в Word актуально и востребовано во многих сферах экономики. Специалист с такими знаниями сможет найти работу в сферах, связанных с рекламой, в типографиях, издательствах и т.д. [2].

Цель нашего исследования - продемонстрировать возможности движения Абилимпикс как способ повышения компьютерной грамотности у лиц с ОВЗ и инвалидностью и обеспечения их дальнейшего трудоустройства.

Задачи исследования:

- изучить роль движения «Абилимпикс» в мире и в России и его возможности;

- изучить требования к знаниям, умениям и навыкам участников по компетенции «Обработка текста» по трем направлениям («Школьник», «Студент», «Специалист»);
- создать программу курса «Обработка текста»;
- обучить курсантов и создать условия для достижения высоких результатов в конкурсе «Абилимпикс».

Объект исследования - компьютерная грамотность лиц с ограниченными возможностями и инвалидностью.

Предмет исследования - процесс обучения лиц с ограниченными возможностями и инвалидностью в рамках Чемпионата профессионального мастерства среди людей с инвалидностью и ОВЗ «Абилимпикс».

Во время работы были использованы такие *методы*, как: опрос, анкетирование, сбор информации, наблюдение, тестирование, сравнение, анализ и т.д.

Научная новизна нашего исследования заключается в том, что ранее никто не создавал курсы для качественной подготовки участников конкурса «Абилимпикс» и не оценивал возможности влияния конкурсов профессионального мастерства «Абилимпикс» на социализацию людей с ОВЗ и инвалидностью и их дальнейшего профессионального становления.

Теоретическая значимость исследования заключается в том, что результаты проведенной работы демонстрируют важность движения «Абилимпикс» как способа повышения компьютерной грамотности у лиц с ОВЗ и инвалидностью и обеспечения их дальнейшего трудоустройства.

Практическая значимость исследования заключается в том, что разработанные методические рекомендации по организации конкурсных площадок в рамках движения «Абилимпикс», привлечения участников по трем категориям «Школьник», «Студент», «Специалист» можно применять на соревновательных площадках по другим компетенциям, в частности, тех, где необходимы навыки работы ПК. Например, «Туризм», где специалисты разрабатывают туры, ищут гостиницы, круизы и оформляют свои предложения в программе Power Point.

В ходе работы над исследованием было проведено входное анкетирование по выявлению уровня компьютерной грамотности; создан курс по обучению компьютерной грамотности; итоговое тестирование для выявления изменений.

С целью привлечения и обучения лиц с ОВЗ и инвалидностью для участия в Региональном Чемпионате профессионального мастерства среди людей с инвалидностью и ОВЗ «Абилимпикс» по компетенции «Обработка текста» экспертами площадки был создан обучающий курс с одноименным названием, который включал в себя следующие разделы: «Информация и информационные процессы»; «Технологии создания и преобразования информационных объектов»; «Телекоммуникационные технологии». В том числе практические занятия:

1. Информационные ресурсы общества. Образовательные информационные ресурсы;
2. Основные этапы работы в MS Word;
3. Работа с таблицами. Построение диаграмм. Колонки. Колонтитулы. Сноски. Гиперссылки;
4. Назначение и интерфейс MS Excel;
5. Знакомство с основными понятиями MS PowerPoint и приемами создания и оформления презентаций;
6. Поиск информации с использованием компьютера. Программные поисковые сервисы;
7. Браузер. Примеры работы с Интернет-магазином, Интернет-библиотекой. Использование ключевых слов, фраз для поиска информации. Комбинации условия поиска.

В обучении приняли участие 20 человек по всем трем категориям «Школьник», «Студент», «Специалист». Результаты Входное и итоговое тестирование были следующими:

Таблица 1 – Итоги входного и итогового тестирования

	Теоретические знания	Практические умения
До проведения курса	23 балла	26 баллов
После проведения курса	72 балла	80 баллов

По таблице видно, что вначале обучающиеся не имели достаточной компьютерной подготовки. Однако во время проведения занятий курсанты проявили большую заинтересованность и стремление выполнять все задания. Обучающиеся курса начали обучение с самых азов работы с ПК - с навыков работы с компьютером с помощью компьютерной мыши, ознакомление с функционалом клавиатуры, набором текста.

В процессе прохождения курса обучающиеся познакомились с приемами поиска информации в сети Интернет, организацией хранения, передачи, обработки информационных объектов.

Будущие участники конкурса получили навыки работы с самыми востребованными редакторами: составление текстовых документов в редакторе Word, создание презентации в редакторе Power Point, рисование в графическом редакторе Paint и т.д.

Рассмотрим несколько примеров заданий Модуля 1. «Оформление документа». В соответствии следующим требованиям необходимо оформить документ следующим способом:

1.1. Форматирование

1. Весь документ состоит из 2 страниц. Установить для всего документа размер бумаги А4 210x297 мм; поля – обычные: верхнее-1,5, нижнее – 2 см, левое – 2 см, правое – 1,5 см.

2. Установить границы страницы – рамка (ширина 20 пт), положение относительно текста со всех сторон 12 пт, рисунок.

4. Наличие нижнего колонтитула: «Полоски», Текст «ФИО», нумерация страниц – по порядку.

5. На каждой странице подложка – использовать файл Подложка.png, масштаб 85% без обесцвечивания.

1.2. Первая страница

1. Оформить заголовок Компьютер используя WordArt экспресс стиль: градиентная заливка – черная, текст 1, контур – белый, тень снаружи; заменить цвет на лиловый, Акцент 4, более темный оттенок 50%. Шрифт: Mistral, 48 пт, полужирный. Выравнивание по центру, размер объекта: высота 5,53 см; ширина 16,15 см.

2. Основной шрифт текста Times New Roman/14/обычный/1,5интервал, выравнивание по ширине.

3. В абзацах установить первую строку (отступ) 1,25 см.

4. Добавить Рисунок 1 (размер рисунка 5,1x6,7 см) обтекание текстом: вокруг рамки. Дополнительные параметры положения: По горизонтали: 0 см правее Поля, по вертикали: 7,7 см ниже поля.

5. Оформить подзаголовок Основные правила футбола Шрифт: Cambria, 16 пт, полужирный, цвет темно-синий. Выравнивание по центру, добавить интервал перед абзацем 6 пт, после абзаца 8 пт.

Отсутствие необходимых знаний побуждало обучающихся активно добывать необходимую информацию как у преподавателя, так и самостоятельно в сети Интернет.

Результаты повторного тестирования подтвердили предположение, сделанное на этапе проведения занятий, а именно: произошел существенный скачок в показателях - в среднем на 60%. Это свидетельствует о том, что обучающиеся заинтересовались этой деятельностью и с особым стремлением начали подготовку к конкурсу «Абилимпикс» по компетенции «Обработка текста», где необходимы умения и навыки работы в Microsoft Office и в сети Интернет.

Последним этапом стало прохождение участниками отборочных соревнований и участие 15 человек, прошедших обучение на курсах «Обработка текста» в Региональном чемпионате «Абилимпикс», где школьники, студенты и специалисты показали достойные результаты и получили призовые места и возможность участия уже в Национальном чемпионате.

Проделанная работа должна быть продолжена в рамках движения «Абилимпикс» на примере других компетенций. Например, «Туризм» (соревновательная площадка в ГАПОУ «Казанский торгово-экономический техникум» была открыта в 2021 году), где выполнение конкурсного задания также производится на ПК в программе Power Point. Участники конкурса по данной компетенции также могут пройти курс «Обработка текста» для

повышения качества создаваемых презентаций и шанса прохождения Регионального этапа, а затем и Национального чемпионата «Абилимпикс».

Таким образом, удалось пробудить у обучающихся интерес к дальнейшему развитию в этой сфере, показать, насколько увлекательным, доступным оно может быть. Нам кажется, что организация подобных мероприятий способствует успешной социализации и обеспечению профессиональной деятельностью лиц с ОВЗ и инвалидностью. Кроме того, продемонстрированы возможности конкурса по компетенции «Обработка текста», который позволяет участникам показать имеющиеся знания, кругозор, личностные качества, профессиональную этику, культуру социального мышления и т.д.

Список использованных источников

1. Белоглазов А. А., Белоглазова Л. Б., Белоглазова И. А. Информационные технологии в самостоятельном обучении студентов с ограниченными возможностями здоровья //Вестник Московского городского педагогического университета. Серия: Информатика и информатизация образования. – 2018. – №. 3. – С. 74-82.
2. Бороненко Т. А., Кайсина А. В., Федотова В. С. Развитие цифровой грамотности школьников в условиях создания цифровой образовательной среды //Перспективы науки и образования. – 2019. – №. 2 (38).
3. Государственная программа Российской Федерации «Доступная среда» [Электронный ресурс] // URL: <https://mintrud.gov.ru/ministry/programms/3/0> (дата обращения: 06.11.2021).
4. Елецкая О., Матвеева М., Тараканова А. Информационные технологии в специальном образовании. – Litres, 2019.
5. Зайцева А. В. Влияние технического творчества на интегрированность детей с ограниченными возможностями в социальном сообществе //Дисс.... канд. психол. наук. – 2008.
6. Зайцева, Т.В. Коррекционная работа с детьми с задержкой психического развития с использованием информационно-коммуникативных технологий / Т.В. Зайцева// Информационные технологии для Новой школы: мат-лы конференции. – СПб.: ГОУ ДПО ЦПКС СПб «Региональный центр оценки качества образования и информационных технологий», 2011. – С. 56.
7. Зверева Л. Г., Погодина И. А. Компьютерная грамотность как условие становления будущих специалистов в образовании //Вестник Майкопского государственного технологического университета. – 2021. – №. 1. – С. 46-52.
8. Калуцкий И. В., Панькова Е. С., Спевакова С. В. Современные информационно-коммуникационные технологии повышения компьютерной грамотности //Известия Юго-Западного государственного университета. – 2019. – Т. 23. – №. 1. – С. 130-139.

9. Киселев Г. М., Бочкова Р. В. Информационные технологии в педагогическом образовании. – 2018.
10. Князева, Е.В. Применение информационных технологий в специальной (коррекционной) школе VIII вида /Князева Е.В.// Коррекционная педагогика. М.: Просвещение, 2009 - № 4 (34) – С. 29-37.
11. Конкурсное задание по компетенции «Обработка текста» [Электронный ресурс] // URL: <https://abilympics-russia.ru> (дата обращения: 06.11.2021).
12. Малофеев, Н.Н. ИКТ в системе диагностики и поддержки учащихся с ограниченными возможностями здоровья / Н.Н. Малофеев // Информационные технологии для Новой школы: мат-лы конференции. – СПб.: ГОУ ДПО ЦПКС СПб «Региональный центр оценки качества образования и информационных технологий», 2011. – С. 8.

ВЗАИМОДЕЙСТВИЕ УЧРЕЖДЕНИЙ ОБРАЗОВАНИЯ С РАБОТОДАТЕЛЯМИ ОСНОВА КАЧЕСТВА ПОДГОТОВКИ ВОСТРЕБОВАННЫХ СПЕЦИАЛИСТОВ

*Бородина Н.Н., к. э. н., преподаватель
ГАПОУ «Казанский радиомеханический колледж»*

Современные реалии жизни общества обуславливают повышение требований к качеству подготовки специалистов. В этой связи научной общественностью обсуждается вопрос создания условий формирования готовности обучающихся к профессиональной деятельности, реализации потенциальных возможностей и личности. Что необходимо дать выпускнику для того чтобы он был востребован, адаптирован к внешней среде цифровому контенту, чтобы мог работать в коллективе, воспринимать задачи и с легкостью решать их?

Поиск внутренних детерминант формирования готовности будущих специалистов к профессиональной деятельности как неотъемлемой составляющей педагогического процесса системы профессионального образования обусловили проведение теоретического анализа формирования и развития исследуемого понятия. Феномен готовности к профессиональной деятельности изучен с различных позиций. Его генезис обусловлен динамикой отношений между понятиями «готовность к деятельности», «психологическая готовность», «профессиональная готовность», развивавшихся от утверждения автономности данных категорий на личностном и функциональном уровнях до признания их тождественности в системной структуре компонентов.

Проходящая в настоящее время цифровая трансформация предприятий толкают преподавателей на инновационные преобразования в сфере преподавания, в основе которых лежит учебно - дисциплинарный подход в образовании. У современного педагога в наличии и совокупность творческих

способностей, и исследовательские умения, и инициативность, и самостоятельность суждений, а главное нестандартность мышления.

Речь идет о формировании нового педагога, педагога - исследователя, педагога - сподвижника. Система образования - это мост, который обеспечивает переход в цифровую эпоху, связанную с новыми типами труда и ростом созидательных возможностей преподавателя, с повышением его производительности. Цифровая трансформация образования изменяет роль преподавателя. Это все будет возможно, только в том случае, если преподаватель сам готов к заданной трансформации, не противится самообразованию, развивается, может, хочет и даже требует развития в заданном направлении. Когда работодатель способен предоставить вопросы, которые потом встанут перед специалистом, когда он сделает запрос на выпускника, который ему нужен как специалист, только в этом случае вся работа и любая готовность педагога к желанию менять себя и свои занятия для современного мира, не будут бесполезными.

Сегодня пристальное внимание в сфере образования уделяют такой форме наставничества как «работодатель – студент».

Рассматривая данную форму наставничества, предлагающую создание системы взаимодействия организации, осуществляющей деятельность по образовательным программам, и представителя регионального предприятия, можно отметить, что в ней студенты получают навыки, знания для профессиональной реализации и трудоустройства, и в дальнейшем должны стать ключевым элементом обновления производственной системы. Термин «наставник» в речевом обиходе, означает роль сотрудника организации, который берет на себя ответственность за передачу опыта менее опытному сотруднику. Можно сказать, что наставничество – образовательный процесс на рабочем месте. Наставничество – форма обеспечения профессионального становления, развития и адаптации к квалифицированному исполнению должностных обязанностей, в отношении которых осуществляется наставничество.

Примером привязки наставничества к профессиональным стандартам можно увидеть в практике WorldSkills – одного из важнейших инструментов повышения престижа рабочих профессий, и мы к этому относимся с большим уважением.

В настоящее время в сфере управления одним из самых популярных и новейших методов считается коучинг как важный инструмент влияния на результаты деятельности отдельных работников и организации в целом. Современное управление в данном стиле — это взгляд на сотрудников как на стратегический ресурс предприятия в процессе обеспечения его конкурентоспособности на рынке.

Коучинг — это технология, способствующая развитию личностного потенциала, самосознания и чувства ответственности у человека, занятого профессиональной деятельностью, раскрытие потенциала человека с целью максимального повышения эффективности его труда. Коучинг и

наставничество как бы дополняют друг друга, но имеются особенности и отличия в обучении и развитии сотрудников. Если в наставничестве главной целью является ориентация на взаимообмен жизненным опытом, поддержку, обучение и руководство в целях карьерного роста, то коучинг направлен на достижение результата, успеха, цели, на овладение конкретными производственными навыками работы. Он скорее наполнен практикой, чем теорией. Жизненные истории наставника рассказываются к конкретному случаю с целью помощи, в то время как жизненные истории коуча призваны вдохновить или научить.

Коучинг выступает эффективным инструментом взаимодействия руководителя и работника, позволяет работникам максимально быстро адаптироваться к изменениям как внешней, так и внутренней среды, находить пути повышения эффективности собственной деятельности в новых условиях, обнаруживать в себе резервы для быстрой адаптации к новым условиям, достигать максимальной самореализации. Коучинг нельзя трактовать как альтернативу обучению и тренингам, но он гармонично сочетается с ними и позволяет максимально использовать эффект от этого взаимодействия на практике. Коучинг — это то, что позволяет сотрудникам постоянно развиваться в соответствии с меняющимися условиями, продиктованными современной рыночной средой.

Список использованных источников

1. Корпоративный тренинг, наставничество, коучинг: учебное пособие для вузов: для студентов учебных заведений / М. В. Кларин. - Москва: Юрайт, 2020. – 287 с.
2. Коучинг и наставничество: практические методы обучения и развития: перевод с английского / Эрик Парслоу и Мелвилл Лидхем под ред. Дайан Ньюэлл. - 3-е изд. - Москва: Библос, 2021. - 434 с.
3. Мирошниченко А. А. Преодолеваем низкие образовательные результаты: наставничество. - Глазов: Глазовский государственный педагогический институт, 2021. – 74 с.
4. Трудности и перспективы цифровой трансформации образования / А.Ю. Уваров, Э. Гейбл, И.В. Дворецкая и др.; под ред. А.Ю. Уварова, И.Д. Фрумина; нац. исслед. ун-т «Высшая школа экономики», Ин - т образования. - М.: Изд. дом Высшей школы экономики, 2019. – 343 с.
5. Непрерывное образование педагогов: достижения, проблемы, перспективы [Электронный ресурс]: материалы Международных педагогических чтений (Минск, 5 ноября, 2019г.) / М - во образования Респ. Беларусь, ГУО «Акад. после диплом. образования». - Минск: АПО.
6. Министерство труда и социальной защиты Российской Федерации. Методический инструментарий по применению наставничества на государственной гражданской службе. - М, 2013.

ФОРМИРОВАНИЕ ТОЛЕРАНТНОСТИ У СТУДЕНТОВ КОЛЛЕДЖА

*Бронникова Н.Р., преподаватель
ГАПОУ «КНН им. Н.В. Лемаева»*

Слово «толерантность» является производным от английского слова *tolerance* и восходит к латинскому *tolerantia* – «терпение», «терпимость». Один из смыслов этого понятия в современном русском языке: высокое душевное качество, способность личности без внутренней агрессии воспринимать другого, имеющего иные или противоположные ценностные установки (О.М. Михайлова).

Обсуждаемое понятие можно рассматривать исходя из философского, этического, социологического, психологического и иных подходов. Психологический смысл толерантности наиболее полно отражен в англо-русском психологическом словаре: приобретенная устойчивость М. Мацковский выделяет двенадцать сфер толерантности, нас в данном контексте интересует физиологическая толерантность – отношение к больным, инвалидам, физически неполноценным, лицам с внешними недостатками и т.д. «Проявление толерантности, которая созвучна уважению прав человека, означает признание того, что люди по своей природе различаются по внешнему виду, положению, речи, поведению и ценностям, и обладают правом жить в мире и сохранять свою индивидуальность» (Декларация принципов толерантности, ст.1).

В настоящее время количество детей с нарушениями развития очень велико, и, к сожалению, обнаруживается тенденция к его дальнейшему увеличению. Н.С. Морова, основатель научной школы по проблеме «Социально-педагогическая реабилитация детей с ОВЗ», отмечает, что «в Российской Федерации частота детской инвалидности за последние 20 лет увеличилась более, чем в 2 раза. Цифры свидетельствуют, что этот процесс продолжается до сих пор». Отношение общества к инвалидам в нашей стране неоднозначно. В советское время считалось, что инвалидов не было. Такое положение возникало оттого, что люди с ограниченными возможностями в основном сидели дома и получали скудное пособие. В большинстве своем советские люди не имели личного опыта общения с ними.

Действительно, обращаясь к истории, мы видим, что отношение к детям с физическими или психическими недостатками было неоднозначным. Общество испытывало на протяжении всего своего существования очень противоречивые чувства к детям с особенностями — от жалости и сочувствия до злости и ненависти. Как трудно, когда людей терзают, прямо таки разрывают в разные стороны такие противоположные эмоции. Часто это заканчивается тем, что тема вызывающая их просто «закрывается», как будто ее не существует. Проблемы не решаются потому, что спокойнее их просто игнорировать. Но существует закон равновесия, как бы мы этому не противились, и та

информация, которую мы не хотим замечать, появляется перед нами в еще более усложненной форме, а в определенный момент достигает такого содержания, которое уже невозможно не замечать и игнорировать. Детская инвалидность возрастает, принимая катастрофические масштабы, об этом становится все сложнее молчать. Это касается всего общества, это его боль, и общество в определенный момент понимает, что пыталось лечить эту боль не тем способом.

К сожалению, ухудшение экологической обстановки, высокий уровень заболеваемости родителей (особенно матерей), ряд нерешенных социально-экономических, психолого-педагогических и медицинских проблем способствует увеличению числа детей-инвалидов.

Дети-инвалиды, взрослые инвалиды являются наиболее социально незащищенной группой населения, которая наиболее часто подвергается жестокости со стороны окружающих их людей.

Одна из проблем – это негативное отношение к детям с ограниченными возможностями со стороны сверстников, наличия физических и психических барьеров, мешающих повышению качества образования детей данной категории. Проблему усугубляет тот факт, что педагоги иногда сами интолерантно относятся к таким детям. В связи с этим, одной из центральных задач в развитии толерантности по отношению к детям с особыми потребностями является формирование педагогической толерантности, т. е. способности понять и принять ребенка таким, какой он есть, видя в нем носителя иных ценностей, логики мышления, иных форм поведения. В связи с этим, одной из центральных задач колледжа по отношению к детям с особыми потребностями является формирование у педагогов, мастеров производственного обучения, студентов и их родителей толерантности.

Для формирования толерантного отношения к детям с ограниченными возможностями необходимо усилить работу для изменения общественного мнения и неадекватных социальных представлений у студентов колледжа по отношению к детям-инвалидам.

Среди факторов и условий создания высоконравственной воспитательно-образовательной среды в колледже можно выделить:

- 1) высокий уровень нравственной и профессиональной культуры преподавателя;
- 2) доброжелательная атмосфера;
- 3) гуманный стиль общения и поведения;
- 4) сотрудничество, сотворчество;
- 5) создание ситуаций успеха;
- 6) оптимистическое настроение;
- 7) эмоциональный подъем, особенно при выполнении коллективных творческих дел;
- 8) стимулирование интереса к разнообразным видам деятельности обучающихся;
- 9) поощрение инициативы и творчества;

10) поощрение и стимулирование самостоятельности, самопознания, самоуправления, саморазвития и самореализации студентов.

Задачи нравственного развития личности студента, а в частности формирование толерантности, эффективно решаются как в процессе учебной деятельности, так и в процессе воспитательной работы в свободное от занятий время, главное назначение которой заключается в развитии через различные ее формы способностей студентов, в расширении возможностей культурного и духовного роста.

Проблема формирования толерантного отношения к детям с ограниченными возможностями здоровья может выступать в качестве одного из направлений воспитательной работы классного руководителя. Классному руководителю всегда принадлежала основная роль в формировании личности ребенка в колледже, раскрытии его самобытности, способностей и потенциальных возможностей, в защите прав и отстаивании его интересов.

Для формирования в групповом коллективе толерантного отношения к детям с ограниченными возможностями классному руководителю следует проводить классные часы, направленных на воспитание гуманности, сдержанности, тактичности, патриотизма, на формирование профессиональной мотивации («Толерантность», «Чувство вины», «Особенные люди» и др.). Рассказывать о движении волонтеров, участвовать вместе со студентами в благотворительных акциях. Быть самому примером толерантного отношения к людям.

Я надеюсь, что изучение опыта, накопленного в результате такой совместной целенаправленной деятельности по формированию толерантности, поможет расширить границы в позитивном восприятии инвалидов. Это особенно важно для образовательных учреждений нашего региона, которым еще предстоит пройти по этому пути.

Список использованных источников

1. Толерантность: введение в понятие: Учебное пособие / Под ред. А.Ю. Сунгурова. – СПб: Ютас, 2013. – 286 с
2. Образование для всех: политика и практика инклюзии. Сб. научных трудов. – М.: Научная книга, 2012. – 310 с.
3. Морова, Н.С. Социально-педагогическая реабилитация детей с ограниченными возможностями здоровья / Н.С. Морова // Социальная педагогика в России. – 2015. – №2. – С. 33 – 34.
4. Морова, Н.С. Дошкольное образование детей в условиях сельского социума: Концепция / Н.С. Морова. – М.: Институт социально-педагогических проблем сельской школы, 2010. – 64 с.

ОСОБЕННОСТИ РАБОТЫ КУРАТОРА С РОДИТЕЛЯМИ СТУДЕНТОВ

*Бронников С.А., преподаватель
ГАПОУ «КНН им. Н.В. Лемаева»*

Воспитательная работа преподавателя профессионального образовательного учреждения направлена на формирование высоконравственной культуры, профессионально и социально компетентной личности, с активной жизненной позицией, умеющей принимать решения и нести за них ответственность.

Работа с родителями - один из основных аспектов деятельности преподавателя в колледже. Выработка педагогических умений у родителей достигается лишь при активном их участии в разнообразных делах и занятиях, связанным с воспитанием и образованием студентов. Преподаватель должен установить с родителями необходимый контакт и добиться взаимопонимания между самими родителями. И этого можно добиться только в том случае, если он целенаправленно строит общение. Преподаватель должен найти подход к родителям каждого своего студента. Поэтому преподаватель перед тем, как начать руководить группой, должен изучить не только характеристики студентов, но и иметь представление об их родителях. Необходимо изучать семью студента в целях согласования воспитательных и образовательных воздействий. Опыт показывает, что студенты, имеющие осведомительных и активных родителей, лучше подготовлены к жизненным ситуациям. Необходимо, чтобы студент, благодаря совместной работе преподавателя и родителей, знал о способах решения жизненных трудностей и умел справляться с ними. Другими словами, преподаватель на протяжении времени обучения студентов в колледже является организатором воспитательного и образовательного процесса не только студентов группы, но и их родителей.

Работа с родителями студентов направлена на создание благоприятных условий для освоения образовательных профессиональных программ в колледже и предусматривает следующие формы взаимодействия:

- общее собрание для родителей;
- родительские собрания в группах;
- индивидуальная работа с родителями (беседы, консультации);
- привлечение родителей к организации внеклассных мероприятий в группах.

Родительское собрание - это не просто форма связи семьи и колледжа, но это еще и возможность передачи важной педагогической информации, когда преподаватели могут ответить на вопросы родителей, дать индивидуальный совет, рекомендации. Поэтому целесообразно приглашать на родительские собрания преподавателей, ведущих в группе, представителей администрации колледжа.

Важные социальные умения студент может получить не только среди своих сверстников, но и от родителей, именно от преподавателя требуются новые формы общения студентов с родителями, которые позволят всем становиться полноправными участниками образовательного процесса.

Одно из основных направлений работы с семьей в этом аспекте – проведение родительских собраний. Чаще такие встречи сводятся к итогам результатов обучения, иногда с методическими рекомендациями, которые дает преподаватель. Однако полноценное общение происходит, если собрание не ограничивается информированием родителей, а открывает возможности для сотрудничества и поступка.

В течение последних лет я провожу родительские собрания два раза в год: в сентябре (в начале учебного года) и в конце мая (перед последней экзаменационной сессией курса), так как основную информацию об обучении детей родители получают с помощью группы в мессенджере WhatsApp. Родительские собрания, в основном, проводятся на воспитательные темы и темы, связанные с обучением. На первых двух курсах родительские собрания проводятся для того, чтобы и в колледже (преподаватель) и дома (родители) была одна и та же установка – получение профессионального образования. На третьем и четвертом курсе последние в году собрания проводятся совместно с детьми. Считаю, что такие встречи родителей, преподавателя и детей продуктивны, особенно в наше время, когда родители заняты материальным обеспечением семьи. Ведь в большинстве современных семей внимание к воспитанию ребенка чаще сводится к развлечениям или нотациям на тему правильного поведения. Следует помнить, что современные студенты живут в другом социальном окружении и порой просто не понимают своих родителей, им недостаточно кратких запретных требований, они умеют рассуждать, философствовать. Чтобы избежать этого, как раз и проводятся такие совместные родительские собрания.

Родительские собрания, в которых участвуют студенты, становятся для всех местом накопления культурного, социального, родительского опыта. Родители и дети совместно обсуждают трудные вопросы, рассуждают на сложные воспитательные темы, размышляют о поступках, «проигрывают» жизненные ситуации и находят пути выхода из них; совместно решают «игровую» проблему, становясь в позицию родителя и ребенка; учатся работать в больших и малых группах, нести ответственность за группу; студенты учатся общаться со взрослыми; родители «видят» в деятельности не только своего ребенка, а его сверстников и имеют возможность адекватно оценивать их поведение.

Таким образом, каждое родительское собрание переводит процесс воспитания в социально-педагогическое партнёрство, в сотрудничество и делает его открытым.

Каждое собрание требует тщательной подготовки, своего сценария, своей программы. И здесь нет мелочей, всё важно, начиная с оформления кабинета, выставки творческих работ студентов, выпуска специальной стенной газеты,

подготовки презентации и завершая совместно подготовленным приглашением для родителей с указанием вопросов на предстоящей встрече. Важно уделить минутку, чтобы отметить каждого родителя, найдя в нем индивидуальную изюминку в воспитании ребенка. При этом важно помнить о том, что хвалить лучше прилюдно, а порицать целесообразно наедине.

Основным материалом проведения собрания бесспорно, должен стать диалог, ведь у колледжа и семьи одни проблемы, необходимо искать совместные пути их решения.

Индивидуальную работу с родителями желательно строить так, чтобы, придя один раз в колледж, родитель выразил желание посетить его еще раз, так как у него появилась уверенность, что все сказанное классным руководителем или преподавателем заслуживает внимания и защищает интересы его ребенка. Даже ругая подопечного, нужно найти повод для похвалы – это закон работы с родителями вообще и индивидуальной работы в частности.

И традиционные, и нетрадиционные методы, формы взаимодействия преподавателя или классного руководителя с родителями студентов ставят одну общую цель – сделать счастливой подрастающую личность, входящую в современную профессиональную и культурную жизнь.

В своей работе я придерживаюсь следующих утверждений:

Если:

- ребенка постоянно критикуют, он учится ненавидеть;
- ребенка высмеивают, он становится замкнутым;
- ребенка хвалят, он учится быть благородным;
- ребенка поддерживают, он учится ценить себя;
- ребенок растет в упреках, он учится жить с чувством вины;
- ребенок растет в терпимости, он учится понимать других;
- ребенок растет в честности, он учится быть справедливым;
- ребенок растет в безопасности, он учится верить в людей;
- ребенок живет во вражде, он учится быть агрессивным;
- ребенок живет в понимании и дружелюбии, он учится находить любовь

в этом мире.

Эти советы возникли на базе жизненных практических наблюдений, осмысления педагогической практики в школе и колледже, где на протяжении тринадцати лет всегда был классным руководителем групп разных специальностей. Высказанные положения могут использоваться в практической работе с родителями, а также как темы собраний и бесед с ними.

На всех родительских собраниях для родителей своей группы и в других группах всегда говорю:

1. уважайте личность ребенка,
2. почаще проводите досуг вместе с детьми,
3. принимайте участие в делах своих детей и группы,
4. будьте в курсе дел своего ребенка,
5. общайтесь с друзьями своего ребенка.

Выполнение этих правил способствует развитию всесторонне развитой личности и успешному получению профессионального образования.

В конце своего доклада хотелось бы сказать, что только слаженная работа тройки: Преподаватель – Родители – Студент, может сформировать компетентного, профессионального и духовно-нравственного специалиста.

Список используемой литературы

1. Гликман И.З. Теория и методика воспитания/ И.З.Гликман. – М.:ВЛАДОС-ПРЕСС, 2002. – 176 с.
2. Концепция социального воспитания и дополнительного образования детей и молодежи Воронежской области (проект). ВОИПКиПРО. Воронеж, 2011. С.14.
3. Концепция духовно-нравственного развития и воспитания личности гражданина России. Уч. издание /сост. Данилюк А. Я., Кондаков А. М., Тишков В. А.. М - 2014. С.23.
4. Мудрость воспитания. Книга для родителей. /Сост. Б.М. Бим-Бад., Э.Д. Днепров., Г.Б. Корнетов. - М.: Педагогика, 1987. - 288 с. - (Библиотека для родителей).

ДЕМОНСТРАЦИОННЫЙ ЭКЗАМЕН – КАК ФОРМА ОЦЕНКИ КВАЛИФИКАЦИИ УЧЕБНОЙ ПРАКТИКИ ПО СТАНДАРТУ WORLDSKILLS

*Валиуллин С.Х., преподаватель
ГАПОУ «Лениногорский нефтяной техникум»*

Аннотация. В данной статье рассмотрен вопрос проведения демонстрационного экзамена учебной практики для оценки квалификации будущих специалистов с применением методики стандартов WorldSkills.

Ключевые слова: демонстрационный экзамен, WorldSkills, экспертная группа.

Основным приоритетом нашего «Лениногорского нефтяного техникума» является выпуск квалифицированных кадров по различным направлениям(специальностям). Для оценки профессионализма будущих специалистов на базе учебного заведения проводятся демонстрационные экзамены.

Демонстрационный экзамен (ДЭ) – форма оценки соответствия уровня знаний, умений, навыков студентов и выпускников, осваивающих программы подготовки квалифицированных рабочих, служащих, специалистов среднего звена, позволяющих вести профессиональную деятельность в определённой сфере и (или) выполнять работу по конкретным профессиям или специальностям в соответствии со стандартами.

Целью проведения ДЭ является определение соответствия результатов освоения образовательных программ СПО требованиям стандарта WorldSkills и федеральных государственных образовательных стандартов (ФГОС) СПО по соответствующим компетенциям.

Для проведения демонстрационного экзамена применяются следующие этапы:

- Организационный:

1. Определение компетенций, площадок проведения и формирование графика проведения демонстрационного экзамена.

2. Формирование экзаменационной комиссии, организация и обеспечение деятельности экзаменационной комиссии.

3. Разработка регламентирующих документов.

4. Информирование о сроках и порядке проведения демонстрационного экзамена.

5. Подготовка площадки проведения экзамена и установка оборудования.

- Проведение демонстрационного экзамена:

1. Подготовительный этап.

2. Проверка знаний по технике безопасности и электробезопасности.

3. Инструктаж по правилам техники безопасности и электробезопасности.

4. Проведение основных мероприятий демонстрационного экзамена.

формируется на основании каждого модуля находящегося в программе среднего профессионального образования. [1]

В состав экспертной группы входят:

1) Председатель комиссии – эксперт, ответственным по организации и проведению демонстрационного экзамена на определённой площадке по какой-либо компетенции и наделённый соответствующими полномочиями.

2) Технический эксперт – эксперт, отвечающий за техническое состояние оборудования и соблюдение всеми присутствующими на площадке лицами правил и норм охраны труда и техники безопасности (далее - ОТ и ТБ).

3) Экзаменационная комиссия – группа преподавателей специальных дисциплин для оценки выполнения заданий демонстрационного экзамена на площадке по определённой компетенции.

Преимущества ДЭ:

- Студент подтверждает свои умения и знания, а также квалификацию в соответствии с международными стандартами.

- работодатель может присмотреться к своим будущим сотрудникам непосредственно в процессе профессиональной деятельности, что гарантирует студентов по окончании техникума рабочими местами.

- техникум может объективно оценить качество образовательных программ и материально техническую базу.

Для проведения ДЭ применяется следующий перечень материально – технического обеспечения:

1. Электромонтажный инструмент.

2. Монтажные провода.

3. Пускорегулирующая аппаратура.
4. Электроизмерительные приборы.
5. Электротехническая арматура.
6. Электрические двигатели.
7. Электромонтажные кабины.
8. Лабораторные электрифицированные лабораторные стенды (для поиска и устранения неисправностей в электрических схемах).
9. Техническое описание элементов электромонтажных стендов.
10. Принципиальные электрические схемы.
11. Инструкции по выполнению работ.
12. Инструкции по правилам техники безопасности.

Демонстрационный экзамен по компетенции «Электромонтаж» состоит из 2-х частей – теоретической и практической.

Теоретическая часть.

Теоретическая часть экзамена проводится накануне практической части. Проверка знаний по технике безопасности (ТБ) и правилам оказания первой медицинской помощи проходит на компьютере в виде тестирования. Вопросы формируются в случайном порядке, в каждом билете по 20 вопросов. Общее время проследованных ответов на вопросы – 20 минут, т. е на каждый вопрос по 1 минуте. За каждый правильный ответ на вопрос присуждается 1 балл.

Теоретическая часть ДЭ состоит из одного этапа проверки знаний.

По окончании теоретической части составляется протокол прохождения теста по ТБ.

Практическая часть.

Для каждого экзаменуемого путем жеребьевки, определяется персональное место проведения ДЭ с номер модуля (стенда), которое должно быть оборудовано стационарным оттарированным секундомером с электронным табло. Фиксирование времени начала и завершения этапов также дополнительно контролируется экзаменационной комиссией ручным секундомером.

Во время выполнения практической части заполняется индивидуальный лист экзаменуемого.

Основные правила проведения ДЭ:

1) Каждому студенту предоставляется время на ознакомление с экзаменационным заданием, письменные инструкции по заданию, инструменты и приборы, а также разъяснения правил поведения экзамена.

2) Экзаменационные задания выдаются студентам непосредственно перед началом экзамена.

3) На изучение материалов и дополнительные вопросы выделяется время, которое не включается в общее время проведения экзамена.

4) К выполнению экзаменационных заданий студент приступают после указания председателя экзаменационной комиссии.

5) В ходе проведения экзамена студентам запрещаются контакты с другими участниками или членами экзаменационной комиссии без разрешения председателя комиссии.

6) В процессе выполнения работ студенты обязаны неукоснительно соблюдать требования охраны труда и техники безопасности.

По окончании проведения демонстрационного экзамена экспертная комиссия подводит итоги выполнения двух заданий и объявляется результат экзамена и присвоение квалификационных групп.

Список используемых источников

1. Положение о проведении демонстрационного экзамена с учетом требований стандартов WorldSkills по образовательным программам.

ПРОФЕССИОНАЛЬНАЯ ПОДГОТОВКА СТУДЕНТОВ В УСЛОВИЯХ СОЦИАЛЬНОГО ПАРТНЕРСТВА ИЗ ОПЫТА РАБОТЫ КОЛЛЕДЖА

*Валиуллина Т.В. мастер практического обучения
Финохина М.В., зам. директора по учебно-практической работе
ГАПОУ «Казанский авиационно-технический колледж имени П.В. Дементьева»*

Известно, современная ситуация в образовании характеризуется тем, что на протяжении нескольких лет на рынке труда сложился дисбаланс между спросом и предложением на работников квалифицированного труда, на рабочих массовых профессий в производственной сфере.

В настоящее время, когда подготовка специалистов среднего звена, адаптированных к условиям современного производства, приобретает особую значимость, представляется ценным опыт Казанского авиационно-технического колледжа имени П.В. Дементьева по взаимодействию с работодателями.

С 2015 года колледж является Ресурсным центром по подготовке квалифицированных кадров для авиа- и машиностроительной отраслей Республики Татарстан, созданным по государственной программе развития образования и науки РТ.

Предприятиями-партнерами колледжа являются крупные предприятия авиационной и машиностроительной отраслей Республики Татарстан. С ними закреплены договорные отношения:

— программа взаимодействия АО «Казанский вертолетный завод» и ГАПОУ «КАТК им. П. В. Дементьева» на 2021–2025 гг.;

— программа взаимодействия КАЗ им С. П. Горбунова — филиал ПАО «Туполев» и ГАПОУ «КАТК им. П. В. Дементьева» на 2021–2025 гг.;

-договор от 22.11.2019 г. о сетевой форме реализации образовательных программ заключен между ГАПОУ «КАТК им. П. В. Дементьева» и КАЗ им. С. П. Горбунова — филиал ПАО «Туполев»

-регламент организации взаимодействия ГАПОУ «КАТК им. П. В. Дементьева» с КАЗ им С. П. Горбунова — филиал ПАО «Туполев» (бессрочно).

Программы взаимодействия реализуются по направлениям:

1. Разработка содержания по образовательным программам это:

— совместная разработка ОП СПО в части соответствия их современным требованиям производства;

— совместная разработка дополнительных образовательных программ в части соответствия получаемых компетенций профессиональным стандартам;

— совместная разработка контрольно-измерительных материалов для промежуточной аттестации по профессиональным модулям;

— совместная разработка программ государственной итоговой аттестации.

2. Кадровое обеспечение образовательного процесса по образовательным программам:

— участие в работе государственной экзаменационной комиссии, дипломном проектировании;

— привлечение работников предприятий в качестве преподавателей и мастеров производственного обучения на условиях совместительства,

— повышение квалификации в форме стажировки преподавателей и мастеров производственного обучения.

3. Независимая оценка качества подготовки.:

— привлечение сотрудников предприятий в качестве экспертов;

— проведение демонстрационного экзамена по стандартам Ворлдскиллс.

4. Реализация образовательных программ:

— предоставление базы производственной практики;

— практикоориентированная подготовка по дуальной системе.

5. Материально-техническое обеспечение образовательного процесса:

— использование материально-технической базы предприятий на условиях договора о сетевой форме реализации основных и дополнительных образовательных программ;

— оснащение рабочих мест и тренировочных площадок для проведения сетевых и региональных чемпионатов WorldSkills.

Особое внимание уделяется дуальной форме обучения, которая базируется на продуктивном диалоге социальных партнеров - учебного заведения и промышленного предприятия. При этом предприятие участвует в подготовке специалиста, а работа учебного заведения становится адаптивной, практикоориентированной. Заметим, что продолжительность практики при дуальной форме обучения составляет половину учебного времени.

На весь период обучения разработан структурный план, который охватывает все виды производственной (профессиональной) практики. Для каждого вида практики указаны продолжительность, период, виды деятельности студентов, объекты практики, перечень профессий и должностей.

План способствует координации взаимодействия с базовым предприятием и определяет стратегическую линию в организации практики.

Структура практики на различных ее этапах предусматривает освоение студентами одной или нескольких рабочих профессий и все виды деятельности по специальной подготовке: производственно-технологическую, организационно-управленческую, опытно-экспериментальную и квалификационную. Длительная производственная практика является оптимальным вариантом подготовки специалистов для наукоемких производств, готовых с первого дня включиться в профессиональную деятельность, так как практический опыт работы по специальности они приобретают во время учебы в образовательном учреждении.

При организации и проведении производственной практики для студентов необходимо учитывать следующие особенности: значительно увеличивается продолжительность практики; практика охватывает большой период - три учебных года; изменяется содержание практики; ломаются сложившиеся стереотипы к проведению практики; усиливается значение практики в подготовке специалистов для отрасли.

В силу этих особенностей требуется создание новых условий для прохождения производственной (профессиональной) практики. Очевидно, что для студентов, которые в течение трех лет до половины учебного времени проводят на практике, должны существовать выраженные мотивация и стимулирование. Поэтому еще до начала практики до каждого студента и его родителей доводится подробная информация об условиях практики. Эта работа регулярно проводится также с работниками цехов предприятия.

Значительную роль в мотивации интереса студентов к профессии играет то, насколько привлекательными окажутся условия работы на предприятии. Этому способствует тщательный подбор рабочих мест для каждого практиканта с учетом его наклонностей. Базовое предприятие для этого обладает достаточным потенциалом.

Непременным условием стимулирования интереса к практике является оплата труда, которая устанавливается действующим на предприятии положением. Минимальная зарплата на должностях по рабочим профессиям: «КАЗ – филиал ПАО «Туполев» - 30 000 руб., АО КМПО - 20 000 руб., АО «КВЗ» – 15000 -30000 руб., АО «Завод «Элекон» - 12000-25000 руб.

Практическое обучение позволяет студентам хорошо адаптироваться к сложным производственным условиям, освоить разные виды деятельности, проявить свои профессиональные способности.

На протяжении всего периода обучения студенты имеют высокие показатели по успеваемости и по профессиональной деятельности. Всего трудоустроено 359 студентов. Основными работодателями для колледжа являются: ОАО «КМПО»- 98 чел.; «КАЗ им. С.П. Горбунова»- 118 чел.; АО «КВЗ»- 51 чел.; «Элекон» - 27 чел.

За период практики все студенты освоили одну или несколько рабочих профессий, имеют квалификационные разряды от 3 до 5. Отдельные студенты работают на штатных инженерно-технических должностях в качестве инженера-технолога.

Следует отметить, что в вопросе организации эффективной профессиональной деятельности студентов в период производственной практики ведущая роль принадлежит предприятию.

Среди предприятий авиационного кластера в настоящий период наилучший результат в организации практического обучения имеет ОАО «КВЗ», «КАЗ – филиал ПАО «Туполев».

Наши предприятия-партнеры АО «КВЗ», «КАЗ – филиал ПАО «Туполев» заключили целевые договоры со студентами колледжа. Целью договора является дальнейшее трудоустройство студентов на предприятиях, а в период обучения - прохождение производственных практик на данных предприятиях. В дальнейшем студенты легче адаптируются, вливаясь в трудовой коллектив, используя накопленные профессиональные навыки.

На предприятии созданы условия для освоения рабочей профессии. На протяжении всего периода обучения студенты вовлечены в производственный процесс, могут проявлять свои профессиональные способности. Разработана система оплаты труда студентов. Стипендия у студентов - учеников на предприятиях, обучающихся по дуальной системе: КАЗ – филиал ПАО «Туполев» - 23 000 руб., АО КМПО - 15 000 руб., АО КВЗ – 15 000 руб.

Взаимодействие предприятия с колледжем проходит в оперативном порядке. Все выпускники колледжа востребованы на предприятиях отрасли.

СОВРЕМЕННЫЕ ЦИФРОВЫЕ ТЕХНОЛОГИИ И ИНСТРУМЕНТЫ В ОБРАЗОВАНИИ

*Варламова Р.В., Сахабутдинова Г.Р.,
Хаматгалеева Л.Н., преподаватели*

ГАПОУ «Чистопольский сельскохозяйственный техникум им. Г.И. Усманова»

Современное общество перешло на следующий этап развития (после компьютеризации и информатизации) - цифровизация. Цифровизация – это внедрение современных цифровых технологий в различные сферы жизни и производства.[3] В Российской Федерации основные положения и этапы цифровой трансформации обозначены в указах Президента РФ и закреплены в национальной программе «Цифровая экономика Российской Федерации» от 28 июля 2017 года. К основным цифровым технологиям и инструментам, которые перечислены в Программе, относятся такие как искусственный интеллект, информационная безопасность, большие данные, которые напрямую связаны с образованием. Таким образом, современные преподаватели являются активными участниками цифровой трансформации общества, в частности, образования.

В образовательный процесс активно внедряются новые цифровые технологии, инструменты и сервисы. Одной из них является технология смешанного обучения. Смешанное обучение — образовательный подход, который совмещает обучение с участием учителя (лицом к лицу) и онлайн-

обучение. Смешанное обучение предполагает элементы самостоятельного контроля учеником образовательного маршрута, времени, места и темпа обучения, а также интеграцию опыта обучения с учителем и онлайн.[1] Смешанное обучение объединяет дистанционные и традиционные методы обучения. Можно отметить следующие достоинства:

- при обучении лицом к лицу учащиеся взаимодействуют как с преподавателем, так и между собой, при этом создается благоприятная образовательная среда;
- совместное обучение и взаимодействие студентов увеличивает когнитивные способности, развивает эмоциональный интеллект;
- обучающиеся сами выбирают материал, темп, время и место обучения;
- преподаватель обладает большими возможностями в представлении учебных материалов, контроле и оценивании.

К сожалению, существуют определенные препятствия для внедрения смешанного обучения: низкий и разный уровень владения ИКТ у обучающихся и преподавателей; техническое обеспечение учебного кабинета (ПК, планшеты, Wi-Fi и т.д.); затраты на создание видеоматериалов, обучающих программ и тестов. По нашему мнению, смешанное обучение является очень перспективным. В нашем техникуме реализуются элементы смешанного обучения, только вышеперечисленные препятствия останавливают от повсеместного внедрения данной технологии.

В образовательном процессе Чистопольского сельскохозяйственного техникума активно используются и различные цифровые инструменты и сервисы: онлайн-доски, средства для создания инфографики, видеоуроков, презентаций, обучающих онлайн-приложений, онлайн-тестов, мессенджеры, видеоконференции, социальные сети и многое другое.

Во время дистанционного, традиционного или смешанного обучения отличным решением педагогических задач являются онлайн-доски, где можно совместно с обучающимися писать и рисовать, создавать планы и схемы. Но в отличие от традиционной доски, онлайн-доску можно сохранить для дальнейшего использования. На просторах Интернета можно найти большое количество ресурсов, позволяющих организовать работу с онлайн-доской: sBoard, Miro, YouGile, Padlet, Google Jamboard и т.д. Среди всего многообразия можно выделить виртуальную доску Miro. Данный инструмент является разработкой российской компании, ориентированной на запад, имеет англоязычный интерфейс, при этом поддерживает все возможности онлайн-доски. Кроме этого позволяет организовать образовательный аккаунт сотрудникам и студентам образовательных учреждений, с помощью которого можно реализовывать следующие функции: неограниченное количество досок; неограниченные соавторы на доске (члены команды) + незарегистрированные гостевые редакторы; качественное разрешение экспорта без водяных знаков; ручное резервное копирование доски; голосование; таймер.

В своей профессиональной деятельности мы часто используем виртуальную доску для размещения учебно-методических, контрольно-

измерительных и других материалов. Также она дает возможность каждому студенту разместить свою работу на доске, а нам, как преподавателям – оценить каждого. Также с помощью онлайн-доски можно организовать коллективную работу в режиме реального времени.

Мессенджеры играют большую роль в образовательном процессе. Они позволяют организовать учебные группы, обмениваться сообщениями в интерактивном режиме, оперативно передавать документы и другие учебные материалы обучающимся и т.д. По статистике самыми популярными являются Facebook, Viber, WhatsApp, Telegram. На своих занятиях активно используем мессенджеры, особенно в последнее время Telegram. Мы считаем, что на данный момент Telegram является самым мощным мессенджером, так как в нем применяется шифрование сообщений, есть возможность создания публичных каналов, нет ограничений на вложения.

Видеоконференция является неотъемлемой частью урока при дистанционном обучении, а также позволяет работать с обучающимися, находящимися на домашнем обучении по той или иной причине. Существуют большое количество платформ, организующих видеоконференции: Zoom, GoogleMeet, Microsoft Teams и другое. В марте 2021 года российскими разработчиками был представлен новый сервис видеоконференций Сферум. Это отечественный продукт, мобильная версия находится в тестовом режиме, но через персональный компьютер можно работать в полноценном режиме. Сферум позволяет проводить онлайн-занятия, общаться в чатах, делиться важными документами, презентациями, собирать задания, составлять расписание и многое другое. К положительным сторонам можно отнести отсутствие платы, неограниченность по количеству участников и по времени.

Еще одним цифровым инструментом, который очень популярен среди преподавателей техникума, являются рабочие листы для организации учебной деятельности на занятии. Рабочие листы можно создавать на следующих ресурсах: УДОБА, SkillSpace, Worksheets, CoreApp и т.д. Популярность рабочих листов объясняется тем, что они позволяют преподавателю развивать творческие способности, методическое мышление, создавать копилки методических материалов, организовывать быстрый опрос и быстрое оценивание, индивидуальную траекторию развития студента, вовлечь его за счет игровой формы.

Все эти цифровые технологии, инструменты и сервисы органично объединятся на одной цифровой образовательной платформе и образуют единую цифровую образовательную среду. Цифровая образовательная среда (ЦОС) – совокупность программных и технических средств, образовательного контента, необходимых для реализации образовательных программ в том числе с применением электронного обучения, дистанционных образовательных технологий, обеспечивающая доступ к образовательным услугам и сервисам в электронном виде.[3] Техникум использует две платформы, каждая из которых обладает определенными достоинствами и недостатками: Google класс и Moodle.

Цифровые технологии глубоко проникли в различные сферы деятельности человека, в том числе и образование. Они касаются как преподавательского состава, так и обучающихся. Сейчас невозможно представить себе жизнь без социальных сетей, мессенджеров, видеохостингов и других сервисов, которые предоставляет нам цифровое общество. Цифровые сервисы позволяют сделать занятия более интересными, интерактивными, избавить преподавателя от рутинной работы, индивидуализировать процесс обучения.

Список использованных источников

1. Андреева Н.В., Рождественская Л.В., Ярмахов Б.Б. Шаг школы в смешанное обучение. — Москва, 2016.
2. Программа «Цифровая экономика Российской Федерации» // утверждена распоряжением Правительства Российской Федерации от 28 июля 2017 г. № 1632-р.
3. Что такое цифровизация и какие сферы жизни она заденет [электронный ресурс] // URL: <https://center2m.ru/digitalization-technologies> (дата обращения: 10.02.2022 г.).

ТРАНСФОРМАЦИЯ СИСТЕМЫ СРЕДНЕГО ПРОФЕССИОНАЛЬНОГО ОБРАЗОВАНИЯ. ОТКРЫТЫЙ КОЛЛЕДЖ 4.0

*Васина Е.В., д.э.н., директор
Евладова Н.В., к.п.н., зам. директора по УР
Фаленков Д.А., начальник центра информатизации образования СПбГБПОУ
«Петровский колледж»*

Что такое индустрия 4.0 и что нужно о ней знать

Четвертая промышленная революция (Индустрия 4.0) предполагает новый подход к производству, основанный на массовом внедрении информационных технологий в промышленность, масштабной автоматизации бизнес-процессов и распространении искусственного интеллекта.

Преимущества Четвертой промышленной революции очевидны: повышение производительности, большая безопасность работников за счет сокращения рабочих мест в опасных условиях труда, повышение конкурентоспособности, принципиально новые продукты и многое другое.

Технологии индустрии 4.0:

- Интернет вещей
- Виртуальная и дополненная реальность (VR/AR)
- Big Data (большие данные)
- Искусственный интеллект
- Кибербезопасность и privacy

Актуальность

Стратегической целью государственной политики в области образования является повышение доступности качественного профессионального образования, соответствующего требованиям инновационного развития экономики, современным потребностям общества и каждого гражданина.

Залог успешного социально-экономического развития страны невозможен без прохождения сложного, но вместе с тем интересного процесса трансформации профессионального образования, гибко реагирующего на вызовы времени.

Ответом на эти вызовы должна стать трансформация системы среднего профессионального образования предполагающая: цифровизацию учреждений среднего профессионального образования (далее СПО); развитие разноуровневости и вариативности реализуемых образовательных программ СПО; развитие структуры, содержания и технологий учреждений СПО (в т.ч. учебных фабрик/фирм); повышение кадрового потенциала учреждений СПО; создание коммуникативных пространств в учреждениях СПО (в т.ч. «Точки кипения»); развитие инновационной деятельности в учреждениях СПО; активизация работы учреждений СПО со стейкхолдерами¹ развитие экспортного потенциала учреждений СПО.

Целевые установки трансформации определены в Указе Президента Российской Федерации от 7 мая 2018 года, в процессе решения приоритетных задач на всех уровнях системы образования, приоритетном проекте «Образование» по направлению «Подготовка высококвалифицированных специалистов и рабочих кадров с учетом современных стандартов и передовых технологий» («Рабочие кадры для передовых технологий») утвержден президиумом Совета при Президенте Российской Федерации по стратегическому развитию и приоритетным проектам (протокол от 25 октября 2016 г. № 9); Государственной программой Российской Федерации «Развитие образования» на 2018-2025 гг., утверждена постановлением Правительства РФ от 26 декабря 2017 г. № 1642 и др.

Одним из приоритетных направлений трансформации является создание цифровой образовательной среды, реализуемой в рамках приоритетного проекта «Современная цифровая образовательная среда в Российской Федерации» (утверждён президиумом Совета при Президенте Российской Федерации по стратегическому развитию и приоритетным проектам (протокол от 25 октября 2016 г. № 9), включающей в себя: комплекс образовательных ресурсов; обеспечение информационно-методической поддержки учебного процесса, его планирование и ресурсное наполнение; поддержку дистанционного взаимодействия его участников.

¹ Стейкхóлдер (англ. stakeholder), — лицо или организация, имеющая права, долю, требования или интересы относительно системы или её свойств, удовлетворяющих их потребностям и ожиданиям. / Лицо или организация, которые могут воздействовать на осуществление деятельности или принятие решения, быть поддержанными их воздействием или воспринимать себя в качестве последних

В Указе Президента Российской Федерации от 21 июля 2020 г. № 474 «О национальных целях развития Российской Федерации на период до 2030 года» подчеркивается необходимость достижения образовательными организациями «цифровой зрелости», предполагающей не только технологическое переоснащение, но и качественное преобразование образовательных сред, способствующих повышению качества и доступности:

- инфраструктуры, являющейся материальной составляющей цифровой трансформации², в том числе в свободном доступе к Интернету;
- информационной открытости организации;
- ERP-систем, цифровых лабораторий, симуляторов, программного обеспечения для цифровых тренажеров;
- цифровых платформ для взаимодействия с внешними стейкхолдерами.

Цифровая трансформация – серия глубоких, скоординированных изменений, происходящих в деятельности образовательного учреждения, реализуемых высококвалифицированными работниками, внедряющими новые образовательные и операционные модели, приводящие к трансформации институциональных изменений, стратегических направлений и ценностных предложений.

Цифровая трансформация системы среднего профессионального образования, в первую очередь, предполагает оснащение учебных заведений современными цифровыми технологиями, которые призваны повысить доступность обучения и обучающих материалов для всех.

В отличие от автоматизации образовательной среды, предполагающей использование цифровых учебников, видеоуроков и других инструментов, упрощающих учебный процесс, цифровизация предполагает построение новой интерактивной образовательной системы, при которой обучающийся имеет возможность выбирать темп и программу своего обучения в соответствии с наличием свободного времени и исходным уровнем.

Таким образом, стратегической целью цифровой трансформации является повышение эффективности и гибкости применения новейших технологий, способствующих переходу к персонализированному и ориентированному на высокий качественный результат образовательному процессу.

Цифровизация учреждений СПО.

В процессе цифровой трансформации каждое образовательное учреждение проходит определенные этапы своего развития: от автоматизации имеющихся процессов до построение новой интерактивной образовательной системы, предполагающее активное использование в образовательном процессе цифровых лабораторий, учебных симуляторов, тренажеров, виртуальных лабораторий, интерактивных игр, где каждый обучающийся имеет возможность построить индивидуальную образовательную траекторию, образовательный

² Цифровая трансформация – серия глубоких и скоординированных изменений в культуре, персонале и технологиях, которые задействуют новые подходы в управлении и организации деятельности образовательного учреждения

процесс становится гибким, персонализированным и ориентированным на результат.

Первым этапом цифровой трансформации является аудит цифровой зрелости образовательных организаций СПО. Для проведения аудита необходимо определиться с методикой проведения оценки цифровой зрелости. В качестве ключевых параметров рекомендуется взять за основу такие, как: Цифровая культура и процессы управления; Кадры; Цифровые продукты и сервисы, цифровая инфраструктура; Безопасные данные; Цифровой образовательный контент; Описание всех информационных систем с указанием направления потоков данных в виде схемы. Каждый параметр необходимо раскрыть, описав его содержание, для дальнейшего определения значений оценки по каждому параметру и определения коэффициентов значимости в общей оценке. Определение и содержание критериев необходимо согласовывать на уровне курирующего сектора СПО региона это позволит регулировать единый подход к трансформации СПО.

Результаты аудита позволят оценить текущее состояние дел в образовательном учреждении и определить на каком этапе становления Открытого колледжа находится учреждение.

Важно отметить необходимость наличия лидера цифровой трансформации либо в составе курирующего исполнительного органа государственной власти, либо как отдельной структуры или объединения, к примеру организационно-производственного кластера.

Второй этап предполагает автоматизацию бизнес-процессов, на основе унифицированных информационных систем учета контингента, приема, организации образовательного процесса (формирование расписания, планирование учебного процесса, проверка знаний и других), а также развитие и оптимизацию локальной компьютерной сети учреждения.

Информационные системы соответствуют потребностям конкретного образовательного учреждения, они могут быть связаны путем обмена данными или быть полностью самостоятельными при этом имеют различный временной интервал внедрения и использования. На данном этапе осуществляется перевод в электронный формат текущих процессов, но сами процессы, при этом, качественных изменений не претерпевают.

В образовательном процессе происходит процесс замещения и улучшения образовательного контента: осуществляется его оцифровка, появляются электронные курсы по принципу «говорящая голова», в ручном режиме происходит процесс формирования электронного портфолио. Преподаватели осваивают информационные технологии и активно применяют их в образовательном процессе, используют дистанционные образовательные технологии, преимущественно в рамках имеющихся методик обучения.

Требования рынка труда и запросы потенциальных заказчиков образовательных услуг требуют от преподавателей постоянного развития, использования новых технологий обучения.

Третий этап вносит изменения в учебно-воспитательные процессы, меняет подходы к использованию информационных технологий, совмещая их активными и интерактивными методами обучения и воспитания. Реализуется смешанное (очно-дистанционное) обучение с соблюдением определенных пропорций очных и дистанционных занятий.

Активное развитие информационных технологий в образовательных учреждениях способствует изучению уровня удовлетворенности деятельностью учреждения, потребностей участников образовательного процесса, внедрению новых информационных систем и сервисов, в том числе электронных библиотечных систем.

На этом этапе внедряются механизмы автоматического оценивания результатов обучения, автоматически формируется электронное портфолио, в электронный формат переводятся методические материалы

В процессе внедрения информационных систем проводится системный анализ и оптимизация управленческих процессов, претерпевающих существенные качественные изменения.

Четвертый этап характеризуется тем, что информационные системы образуют единое облачное цифровое пространство, действующее по принципу «одного окна». Для визуализации хода образовательного процесса и образовательных результатов активно используются открытые образовательные ресурсы, цифровые платформы, осуществляется планирование и отслеживание индивидуального образовательного маршрута обучающегося. Преподавателями и студентами колледжа активно используются облачные сервисы. С учетом изменившихся требований цифрового общества разрабатываются и внедряются новые методики обучения, активно применяемые преподавателями в образовательном процессе. Таким образом, можно констатировать, что инфраструктура и кадры готовы к последнему этапу перехода к цифровому колледжу.

Завершающий этап: отражает конечное состояние процесса трансформации, предполагающее активное использование в образовательном процессе цифровых лабораторий, учебных симуляторов, тренажеров, виртуальных лабораторий, интерактивных игр, где каждый обучающийся имеет возможность построить индивидуальную образовательную траекторию, а образовательный процесс становится гибким, персонализированным и ориентируемым на результат.

Модель Открытого колледжа 4.0.



Процесс трансформации предполагает запуск изменений не только на уровне образовательного учреждения, но и в целом всей системы СПО региона, так как большей частью носят системный характер, возможный «переход» типовых учреждений среднего профессионального образования, работающих в новом режиме в формат нетиповое учреждение (коллективом нашего колледжа мы условно его называем «Открытый колледж 4.0»).

Основные направления деятельности учреждений в рамках процесса трансформации:

- обновление нормативно-правового обеспечения системы СПО
- цифровизация учреждений;
- развитие инновационной деятельности в учреждениях;
- развитие разноуровневости и вариативности реализуемых образовательных программ СПО; развитие структуры, содержания и технологий учреждений СПО (в т.ч. учебных фабрик/фирм);
- создание коммуникативных пространств в учреждениях СПО (в т.ч. «точки кипения»);
- активизация работы учреждений СПО со стейкхолдерами;
- развитие экспортного потенциала учреждений СПО.

Важно понимать, что процесс трансформации затрагивает всю систему СПО в целом, качественно обновляя основные и вспомогательные процессы, логично «встраивая» ее в процессы социально-экономического развития страны.

Список использованных источников:

1. Государственная программа Российской Федерации «Развитие образования» на 2018-2025 гг. (утверждена постановлением Правительства РФ от 26 декабря 2017 г. № 1642 и др.)
2. Приоритетный проект «Образование» (утвержден президиумом Совета при Президенте Российской Федерации по стратегическому развитию и приоритетным проектам (протокол от 25 октября 2016 г. № 9)

3. Указ Президента Российской Федерации от 7 мая 2018 г. №204 «О национальных целях и стратегических задачах развития Российской Федерации на период до 2024 года».
4. Интернет ресурс «РБК. Тренды.» - Статья индустрия 4.0. <https://trends.rbc.ru/trends/industry/5e740c5b9a79470c22dd13e7>

ИСПОЛЬЗОВАНИЕ QR-КОДА И ЕГО РОЛЬ В ОБРАЗОВАТЕЛЬНОМ ПРОЦЕССЕ ОТДЕЛЕНИЯ МЦПК

*Васильев С.А., Люсиков П.А., преподаватели
ГАПОУ «Канашский транспортно-энергетический техникум»*

По данным экспертов, в ближайшее время около 80 процентов используемых сегодня технологий устареет, при этом четыре пятых работников будут иметь образование, полученное более десяти лет назад. В этой ситуации непрерывное обновление профессиональных компетенций становится необходимостью, определяющей парадигму образования – не на всю жизнь, а через всю жизнь.

Многофункциональный центр профессиональных квалификаций ГАПОУ «КанТЭТ» Минобразования Чувашии начал свою работу с 01 октября 2009 года, как отделение дополнительного образования и на сегодня является одним из самых перспективных направлений деятельности техникума.

За годы работы в МЦПК прошли обучение свыше 50 000 слушателей компании «Транснефть».

Цель МЦПК – обеспечение необходимого квалификационного уровня персонала организаций системы «Транснефть», способного обеспечить эффективную, безопасную и надежную эксплуатацию магистральных нефтепроводов и продуктопроводов.

Кроме работников системы ПАО «Транснефть», МЦПК обучает работников малых нефтяных предприятий Республики Татарстан, предприятий и организаций Чувашской Республики, не связанных с нефтегазовой отраслью, студентов осваивающих программы подготовки квалифицированных рабочих и служащих и специалистов среднего звена.

Многофункциональный центр профессиональных квалификаций Канашского транспортно - энергетического техникума - структурное подразделение, основным видом деятельности которого является организация непрерывного профессионального образования граждан, с целью приобретения и поддержания ими необходимого квалификационного уровня.

Обучение в МЦПК проходит по программам профессионального обучения разработанными методической службой техникума, на основании нормативных документов, типовых программ утвержденных министерством образования и науки Российской Федерации, ПАО «Транснефть».

До недавнего времени, преподаватели МЦПК осуществляли свою педагогическую деятельность очно, как базе Канашского транспортно-

энергетического техникума, так и в ходе выездного обучения на базе районных нефтепроводных управлений организаций системы «Транснефть» (далее ОСТ).



Рис. 1 Кафедра эксплуатации магистральных трубопроводов и сооружений

В связи с распространением коронавирусной инфекции COVID-19, заезд слушателей для обучения и служебные поездки преподавателей МЦПК оказались невозможными, но требования, предъявляемые к организации обучения сотрудников ПАО «Транснефть», остались неизменными. Для того, чтобы выполнить свои обязательства, часть курсов целевого назначения (далее КЦН) были переведены в дистанционный формат. С этой целью был разработан и апробирован портал дистанционного обучения слушателей kantetdist.ru.



Рис. 2 Главная страница портала kantetdist.ru

Обучение на портале проводится как с использованием открытого программного обеспечения для проведения веб-конференций Big Blue Button. Также на данном портале реализована функция самостоятельного выполнения слушателями заданий промежуточного и итогового контроля в рамках реализуемого КЦН.

**2. ПРАКТИЧЕСКОЕ ОБУЧЕНИЕ
ТЕМАТИЧЕСКИЙ ПЛАН**

№	Наименование тем	Количество часов
1	Отработка практических навыков по проведению сердечно-лёгочной реанимации на тренажёре	1
2	Отработка практических навыков по выполнению газоопасных работ в шланговом противогазе -ПШ-1-, -ПШ-2-	1
	ИТОГО	2

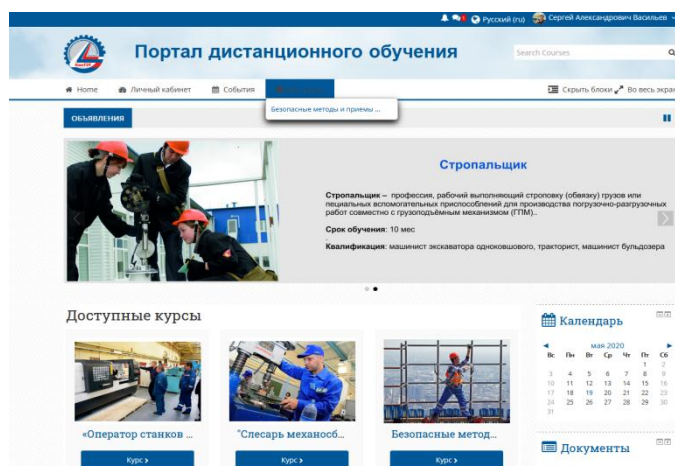
СОДЕРЖАНИЕ ТЕМ

Тема 1. Отработка практических навыков по проведению сердечно-лёгочной реанимации на тренажёре

Правильное размещение пострадавшего для проведения сердечно-лёгочной реанимации. Расположение человека, оказывающего помощь. Отработка навыков оказания помощи одним человеком, группой людей.

Тема 2. Отработка практических навыков по выполнению газоопасных работ в шланговом противогазе -ПШ-1-, -ПШ-2-

Проверка комплектности шлангового противогаза -ПШ-1- и -ПШ-2-. Визуальный осмотр страховочной привязи, сигнально-спасательного каната, проверка дат осмотра, проверка герметичности панорамной маски, воздухоподводящего шланга. Проверка знания системы подачи условных сигналов. Выполнение работ в шланговом противогазе. Правила личной гигиены при использовании противогазов. Способы эвакуации пострадавших при выполнении работ из опасной зоны.

Рис. 3 Программа курса целевого назначения

Большим подспорьем для нас стало использование QR-кодов – явления, прочно вошедшего в нашу жизнь. Появились эти интересные квадратики в 1994 году в Японии, тогда их использовали ведущие автопроизводители для маркировки. Широкое распространение смартфонов, помноженное на постковидную реальность, сделали распространение QR-кодов обыденным делом, для нас же они интересны тем, что очень помогают в обучении. С помощью QR-кодов можно закодировать практически любую информацию, чтобы создать код можно использовать широкий выбор он-лайн сервисов. Минимальный набор для расшифровки таких кодов – планшет, смартфон, оснащенные камерой и программа-сканер. Как QR-коды могут использоваться в процессе обучения? Нас самом деле, примеров их использования множество - вот некоторые из них – можно разместить на странице курса код, отсканировав который, слушатели попадают в группу, где уже собрана важная для них информация по обучению.

Другим примером использования QR-кодов может служить КЦН «Безопасное производство ремонтных работ на линейной части МН рабочими ЦРС, ЛАЭС (АРС)». Следует отметить, что программа курса, помимо занятий теоретической направленности, включает в себя ряд занятий по отработке слушателями практических навыков, что вызывает у слушателей ряд трудностей.

Решение возникшей проблемы было найдено в процессе разработки «Методических указаний для слушателей МЦПК по выполнению практических работ в рамках курса целевого назначения «Безопасное производство ремонтных работ на линейной части магистрального трубопровода рабочими центральной ремонтной службы, линейной аварийно-эксплуатационной службы (аварийной ремонтной службы)», где даны рекомендации по выполнению практических заданий, критерии оценивания слушателей-отсканировав соответствующий код, слушатели могут самостоятельно, в удобное для себя время, ознакомиться с этими рекомендациями.

На наш взгляд, использование QR-кодов в реализации программ дистанционного обучения помогает слушателям курса целевого назначения «Безопасное производство ремонтных работ на линейной части МТ рабочими ЦРС, ЛАЭС (АРС)» в дальнейшей производственной деятельности качественно

и безопасно осуществлять эксплуатацию оборудования на опасных производственных объектах ПАО «Транснефть».

Список использованных источников

1. Официальный сайт Государственного автономного профессионального образовательного учреждения Чувашской Республики «Канашский транспортно-энергетический техникум» Министерства образования и молодежной политики Чувашской Республики. URL: <https://www.kantet.ru/about/struktura-i-organy-upravleniya-oo/mnogofunktsionalnyy-tsentr-professionalnykh-kvalifikatsiy/mtpk/> (дата обращения 02.06.2021)

МЕЖРЕГИОНАЛЬНАЯ ДИСТАНЦИОННАЯ ОЛИМПИАДА ПРОФЕССИОНАЛЬНОГО МАСТЕРСТВА ПО УКРУПНЕННОЙ ГРУППЕ СПЕЦИАЛЬНОСТЕЙ СРЕДНЕГО ПРОФЕССИОНАЛЬНОГО ОБРАЗОВАНИЯ 20.00.00 «ТЕХНОСФЕРНАЯ БЕЗОПАСНОСТЬ И ПРИРОДООБУСТРОЙСТВО»

*Ватутина В.П., зам. директора по научно-методической работе,
преподаватель педагогики и психологии*

*Клюева Е.О., зам. директора по учебно-методической работе,
преподаватель английского языка*

ГАПОУ «Тетюшский государственный колледж гражданской защиты»,

С 2020-2021 учебного года на базе Тетюшского государственного колледжа гражданской защиты организуется и достаточно успешно реализуется образовательный проект межрегиональной дистанционной олимпиады профессионального мастерства по укрупненной группе специальностей среднего профессионального образования 20.00.00 «Техносферная безопасность и природообустройство» с международным участием.

Профильное направление 20.00.00 Техносферная безопасность и природообустройство: 20.02.02 «Защита в чрезвычайных ситуациях»; 20.02.04 «Пожарная безопасность».

Целями и задачами данного мероприятия стало выявление одаренной молодежи в области техносферной безопасности и повышение качества среднего профессионального образования студентов образовательных учреждений Республики Татарстан; проверка способности курсантов к самостоятельной профессиональной деятельности, совершенствование умений эффективного решения профессиональных задач.

Олимпиада была организована в соответствии с календарным планом мероприятий Министерства образования и науки Республики Татарстан.

Олимпиада проводилась в соответствии с частью 2 статьи 77 и частью 22 статьи 34 Федерального закона Российской Федерации «Об образовании в

Российской Федерации» № 273-ФЗ от 29.12.2012 г. и направлена на поддержку творческого потенциала педагогических работников и обучающихся. Конкурсы разработаны с учетом требований Федеральных государственных стандартов образования (ФГОС).

Благодаря цифровым технологиям в олимпиаде приняли участие команды из самых различных регионов Российской Федерации: Республики Татарстан (г. Казань, г. Тетюши, г. Мамадыш, г. Билярск), Чувашской Республики (г. Чебоксары), Республики Башкортостан (г. Уфа), Пермского края (г. Пермь и г. Кунгур), Ростовской области (г. Таганрог), Липецкой области (г. Усмань), а также международные участники - Республика Армения (г. Ереван) и Республика Казахстан (г. Семей).

Открытие Олимпиады с участием всех команд, членов жюри и организационного комитета проходило в режиме видеоконференции в Zoom или на платформе Discord, которая была использована в работе олимпиады в 2020 году. Каждая команда презентовала ролик-визитную карточку, в которой представила свой город и образовательное учреждение.

Принять участие в олимпиаде можно было с любого устройства. Видеосвязь осуществляется через ПО Zoom, для тестирования был необходим любой браузер и зарегистрированный аккаунт в QUIZZZ.

Основные блоки заданий олимпиады были связаны с профильными и базовыми знаниями, умениями и навыками, которыми должны обладать современные спасатели, а также, поскольку олимпиада имеет международный статус, - английского языка, имеющего статус официального и рабочего языка.

Особый акцент на знание английского языка будущими спасателями и пожарными был сделан еще и в связи с тем, что одним из критериев к поисково-спасательным отрядам ИНСАРАГ является наличие персонала, свободно владеющего английским языком.

Во время олимпиады 2020 года с целью моделирования ситуации по проведению поисково-спасательных работ с участием представителей различных стран и организаций было проведено распределение участников по командам для групповых туров путём случайного выбора на сайте <https://ultragenerator.com/splitgroups/>.

Таким образом, была смоделирована ситуация, требующая от участников олимпиады продемонстрировать не только навыки монологической речи (самопрезентация на английском языке), но и способности организовать общение с собеседником, выстроить диалог на иностранном языке.

На олимпиаде 2021 года была реализована идея, основанная на решении ситуационной задачи по организации и консультированию по оказанию доврачебной помощи пострадавшему на английском языке.

Выполнение заданий было организовано как в режиме онлайн, так и с использованием средств видеofиксации, материалы которой оценивало компетентное жюри, в составе представителей Казанского национального исследовательского технического университета, Министерства чрезвычайных ситуаций Республики Татарстан и организаций-работодателей во главе с

доктором педагогических наук, профессором Казанского национального исследовательского технического университета (КНИТУ-КАИ) Еленой Викторовной Муравьевой.

Теоретическое тестирование также было успешно проведено с использованием дистанционных технологий. Все необходимые инструкции к подключению и использованию, а также критерии оценок были разосланы участникам заранее.

Накануне Олимпиады проводятся пробные сеансы связи, что позволяет практически полностью исключить сбои в работе и провести дистанционную олимпиаду на высоком уровне.

Поскольку в основе идеи Олимпиады изначально были заложены не конкуренция, соревнование и соперничество, а, напротив, сотрудничество профессионалов в области техносферной безопасности по образу и подобию сообщества стран и организаций ИНСАРАГ, которое было создано в 1991 году по инициативе международных поисково-спасательных работ, проведённых после землетрясения в Армении в 1988 году (и очень символично, что мы на этой Олимпиаде снова вместе). Применение технологии ИНСАРАГ – интернациональной поисково-спасательной организации, которая в своём арсенале имеет большое количество консультативных групп и благодаря этому использует разнообразные методики для реализации поисково-спасательных работ (ПСР) максимально приближает будущих спасателей к той реальной консультативной работе при выборе методики для осуществления ПСР. Учитывая то, что в разных образовательных учреждениях преподаватели используют разнообразное оборудование и различные технологии – было интересно и познавательно обменяться таким опытом.

Поведение поисково-спасательных работ в районах крупномасштабных катастроф невозможно без общей координации и использования единой методики.

В ходе олимпиады ребята не только соревнуются друг с другом в знаниях английского языка, профессиональных дисциплинах, физической подготовленности, но и знакомятся друг с другом, делятся опытом, сотрудничают.

Результаты Олимпиады, представлены всем участникам в сводном и итоговом протоколах. Апелляций по итогам организаторам не поступало. В отзывах все участники высказали одобрение проведённым мероприятиям и его организации, а также выразили пожелания продолжать проведение Олимпиады на базе нашего колледжа ежегодно.

Список использованных источников

1. Федеральный закон от 29 декабря 2012 г. № 273-ФЗ «Об образовании в Российской Федерации» (Собрание законодательства Российской Федерации, 2012, № 53, ст. 7598; 2020, № 9, ст. 1137).

2. Порядок применения организациями, осуществляющими образовательную деятельность, электронного обучения, дистанционных образовательных технологий при реализации образовательных программ, утвержденным приказом Министерства образования и науки Российской Федерации от 23 августа 2017 г. № 816 (зарегистрирован Министерством юстиции Российской Федерации 18 сентября 2017 г., регистрационный № 48226).

ОСОБЕННОСТИ ИНКЛЮЗИВНОГО ОБРАЗОВАНИЯ В РОССИЙСКОЙ ФЕДЕРАЦИИ

*Галиуллина Г. М., преподаватель
ГАПОУ «Камский государственный автомеханический техникум им. Л. Б. Васильева»*

«Инклюзивное образование в эпоху информационного общества - это реальный путь в будущее, где смогут учиться все, всегда, всю жизнь, для себя и для общества, создавая на основе знаний новое качество жизни людей планеты».

Что же обозначает «инклюзивное образование»?

Термин «инклюзия» в переводе с английского языка означает «включенность». Инклюзивное образование (фр. Inclusif - включающий в себя, лат. include-закрываю, включаю).

Инклюзивное образование - организация процесса обучения, при которой все дети, независимо от их физических, психических, интеллектуальных, культурно-этнических, языковых и иных особенностей, включены в общую систему образования и обучаются по месту жительства вместе со своими сверстниками без инвалидности в образовательных учреждениях общего типа, которые учитывают их особые образовательные потребности и оказывают необходимую специальную поддержку.

Долгое время система образования четко делила детей на обычных и инвалидов. Последние практически не имели возможность получить образование и реализовать себя: их не брали в учреждения, где обучаются обычные дети.

Сейчас же в основу инклюзивного образования положена идеология, которая исключает любую дискриминацию детей с (ОП), а также создания для них особых условий.

Таким образом, возникла необходимость во внедрении совмещенной системы образования, которая создаёт одновременно благоприятные условия для обучения обычных детей и детей инвалидов.

На сегодняшний день образование детей с ограниченными возможностями здоровья - одна из актуальных и дискуссионных проблем современного образования, она обсуждается педагогами, политиками, родителями и общественными организациями. И это также отражается в законе об образовании. На основании Федерального закона от 29.12.2012 г. (№273-

ФЗ), на территории Российской Федерации закреплено право каждого человека на получение образования. В законе «Об образовании» указано, что получить образование могут все дети, вне зависимости от ограничений возможностей их здоровья. Следовательно, образование обучающихся с ограниченными возможностями здоровья теперь может быть организовано не только в отдельных группах или в отдельных организациях, осуществляющих образовательную деятельность, но и совместно с другими обучающимися образовательных организаций (ст. 79 п. 4 ФЗ «Об образовании в Российской Федерации»).

Доказано, что у здоровых детей, проходящих через инклюзивное образование, появляется больше сочувствия, сопереживания и понимания, они становятся общительными и терпимыми, что особенно актуально для общества с крайне низким уровнем толерантности. Инклюзивное образование резко снижает иерархические проявления в учебном коллективе.

Важнейшей задачей развития инклюзивного образования является подготовка руководителей инклюзивных образовательных учреждений, педагогов и специалистов, реализующих практику включающего (инклюзивного) образования.

Для создания эффективной, гибкой, ориентированной на ребенка системы сопровождения в условиях инклюзивной школы важным ресурсом становится тьюторство. Тьютором в инклюзивном образовании сегодня принято считать и помощника-сопровождающего (просто осуществляющего физическое сопровождение), и педагога сопровождения, и специалиста, проводящего дополнительные занятия. Главная задача сопровождающего – поддерживать ребенка в его самостоятельных действиях, чтобы в дальнейшем он мог социализироваться и жить обычной жизнью среди сверстников.

Инклюзивная форма образования присутствует в Российской Федерации уже достаточно длительное время, имеет почти 200-летнюю историю. В 1806 году в городе Павловске возле Санкт-Петербурга было открыто первое учебно-воспитательное учреждение (опытное училище) для 12 глухонемых детей, в 1807 году – образовательное учреждение для слепых детей.

А специальное образование, как государственная система обучения детей с отклонениями, стало развиваться только после 1918 года. Создавались школы для детей глухонемых, тугоухих, слепых, слабовидящих и умственно отсталых. В 1950-е гг. началось обучение детей с нарушением опорно-двигательного аппарата и тяжелыми нарушениями речи. В 1990-х годах начали появляться первые экспериментальные школы, которые принимали на обучение детей с ОВЗ и инвалидностью.

Однако только после 2012 года, когда были внесены изменения в закон об образовании, у таких детей появилась возможность получения образования независимо от состояния здоровья.

Несмотря на то, что инклюзия в России присутствует давно, имеется ряд проблем и трудностей, на которые следует обратить внимание. Достаточно мало общеобразовательных школ в целом по стране, которые предусматривают

возможности дополнительной работы с детьми- инвалидами, недостаточном уровне разработана всероссийская программа социальной интеграции детей с особенностями развития, повышения уровня толерантности, самосознания и помогающего поведения со стороны здоровых людей. Существует серьезная проблема совмещения темпов преподавания и объема знаний, доступных детям с ОВЗ и детям здоровым, нередко из-за отсутствия или занятости педагогов ребенку с ограниченными возможностями приходится самостоятельно разбираться в программе. Ребенок с особенностями развития должен помещаться в ту среду, которая на данный момент соответствует возможностям его обучения.

Трудно и медленно выстраиваются контакты детей с ОВЗ и детей здоровых, отсюда следует, ребенок с аномалиями развития должен быть подготовлен к поступлению в дошкольное и школьное учреждение, то есть в среду со здоровыми детьми. Для этого необходима огромная работа по адаптации среды к его возможностям. И чтобы детей с ОВЗ подготовить к этому должны быть профессиональные специалисты, знающие психологические закономерности и особенности возрастного и личностного развития детей в условиях инклюзивной образовательной среды, психологического и дидактического проектирования учебного процесса для совместного обучения детей с нарушенным и нормальным развитием, умение реализовать различные способы педагогического взаимодействия между всеми субъектами образовательной среды (с детьми группы, родителями, педагогами, специалистами).

Отсутствует специальное медицинское сопровождение в учебном заведении, отсутствует автотранспорт для учеников с ОВЗ, который позволял бы им добираться до места учебы и домой. Слабо работает законодательство, регламентирующее права детей-инвалидов, не эффективны программы по трудоустройству выпускников с ограниченными возможностями.

Инклюзия обязует – трансформировать систему, чтобы она отвечала разнообразным потребностям всех учащихся. А это влечет за собой изменения и модификацию в содержании, подходах, структурах и стратегиях и предполагает много вариантов, а не только одну модель.

Несмотря на наличие подобных проблем в России, ведется большая, активная работа, направленная на то, чтобы каждый учащийся общеобразовательной школы мог получить качественное образование и впоследствии реализовал себя.

Список использованных источников

- 1 Алферова Г.В. Новые подходы к коррекционно-развивающей работе с детьми с ограниченными возможностями здоровья // Дефектология. - 2001. - №3. - С. 10-17.
- 2 Баева И.А. Обеспечение психологической безопасности в образовательном учреждении. – СПб, 2006 – 94 с.

- 3 Инклюзивное образование в России и Москве. Статистика и справочные материалы.
- 4 Ярская-Смирнова Е. Р. Интеграция в условиях дифференциации: проблемы инклюзивного обучения детей-инвалидов / Е. Р. Ярская-Смирнова, И. И. Лошакова // Социально-психологические проблемы образования нетипичных детей. – Саратов, 2002
- 5 Козырева О.А. Создание инклюзивной образовательной среды как социально-педагогическая проблема.
- 6 Малофеев Н.Н., Гончаров Е.Л., Никольская О.С., Кукушкина О.И. Специальный федеральный государственный стандарт общего образования детей с ограниченными возможностями здоровья, основные положения концепции // Дефектология, 2009, № 1. С. 5-19.
- 7 <https://medconfer.com/node/5388>

СОЗДАНИЕ УСЛОВИЙ ДЛЯ КАЧЕСТВЕННОЙ ПРОФЕССИОНАЛЬНОЙ ПОДГОТОВКИ БУДУЩИХ СПЕЦИАЛИСТОВ НА ОСНОВЕ СОЦИАЛЬНОГО ПАРТНЕРСТВА»

Газиева Н.Г.

ГАПОУ «Колледж нефтехимии и нефтепереработки им. Н. В. Лемаева»

В настоящее время тезис от качества условий к качеству результата очень актуален для педагогических работников «Колледжа нефтехимии и нефтепереработки им. Н. В. Лемаева».

В образовательном учреждении обучается более 2000 человек. Основными заказчиками на подготовку специалистов являются АО «ТАНЕКО», ПАО «Нижнекамскнефтехим», ОАО «ТАИФ-НК», с которыми заключены договора о взаимном сотрудничестве, на подготовку кадров, на прохождение производственной практики. Обучение ведется по 8 рабочим профессиям, 2 специальностям, 34 образовательным программам дополнительного профессионального образования – подготовка, переподготовка, повышение квалификации.

Принципы дуального образования заключаются в следующих моментах:

- Устранение недостатков традиционных форм и методов обучения – разрыв между теорией и практикой;
- Высокая мотивация получения знаний и приобретения навыков в работе;
- Заинтересованность руководителей предприятий в практическом обучении своего будущего работника;
- Работа учебного заведения в тесном контакте с заказчиком, учитывая требования, предъявляемые работодателем.

Необходимость взаимодействия ГАПОУ «КНН им. Н. В. Лемаева» как образовательного учреждения и социальных партнеров определена тем, что образовательные процессы впервые анализируются и проводятся в условиях

государственно-частного партнерства с участием совершенно новых организаций различных форм собственности. С одной стороны, образовательное учреждение подготовки кадров для предприятий нефтехимической промышленности, на базе образовательного учреждения, является средством реализации государственной политики, и, с другой стороны, колледж выступает как средство реализации корпоративно-отраслевых интересов партнерской сети предприятий нефтехимического производства.

Здесь целесообразно подойти к новому формату взаимодействия – от рамочного договора к составлению дорожной карты совместных действий. Какие были предложения: расширить сетевое взаимодействие колледжа, в частности создать единую электронную платформу «Сетевое взаимодействие ссузов, градообразующих предприятий» для совместного наполнения либо обмена учебными курсами, образовательными технологиями, полными циклами учебно-методического сопровождения курсов, профессиональных модулей, практических занятий с возможностью совместного использования в режиме закрытого персонифицированного авторизованного доступа. Следующим шагом для развития колледжа должна стать организация учебного процесса, которая может осуществляться в разных формах, например, посредством совместных образовательных программ, включенного обучения, стажировок.

Самым главным являются подходы к обучению как со стороны образовательного учреждения, так и со стороны работодателя. Учебные планы и программы по профессиональной подготовке специалистов среднего звена и квалифицированных рабочих и служащих, дополнительному профобразованию и повышению квалификации в образовательном учреждении адаптированы к конкретным производствам, а при обучении студентов учитывается не только отечественный, но и зарубежный опыт. Согласно Республиканской программе «Килэчэк» на оснащение материально-технической базы ГАПОУ «Колледж нефтехимии и нефтепереработки им. Н.В. Лемаева» было выделено 29,6 млн. рублей, что позволило привести ресурсную базу в соответствие с требованиями опережающего производства. В стороне не остались и наши работодатели - ОАО ТАНЕКО субсидировало 6 250 тыс. рублей на совершенствование материально-технической базы. ПАО «Нижнекамскнефтехим» и по настоящее время продолжает совершенствовать учебные мастерские образовательного учреждения.

Результатом взаимодействия нашего колледжа с предприятиями является: пересмотр содержания обучения с учетом новых производственных и информационно-коммуникационных технологий (в вариативную часть программ – по предложению работодателей включены дисциплины «Сосуды, работающие под давлением», «Трубопроводы пара и горячей воды», «Правила промышленной безопасности опасных производственных объектов, на которых используется оборудование, работающее под избыточным давлением»); работает мини-операторная с 3-Д тренажерами на 90% повторяющая

технологический процесс производства; корректировка рабочих учебных планов и программ с учетом требований заказчиков кадров - в настоящее время совершенствуется дуальная подготовка по направлениям – аппаратчик – оператор производства неорганических веществ, машинист технологических насосов и компрессоров, слесарь контрольно-измерительных приборов и автоматики и слесаря-ремонтники.

Знания обучающийся получает в образовательной организации, а навыки и компетенции на том предприятии, где планирует работать в будущем. По данным направлениям подготовки обучаются 255 человек. В настоящее время развитие дуального образования идет достаточно поступательно, но необходимо понимать, что дуальное обучение – это и решение вопросов разделения полномочий между колледжем и предприятием, и ответственности через финансовые механизмы. Мы живем по закону и по стандартам, предприятие по правилам холдинга и курса доллара; и не всегда специалисты на рабочих местах, умеющие проводить занятия со студентами не всегда имеют возможность их проводить, так как графики посещений студентами предприятия не всегда совпадают с графиками работы наставников.

Сдача на допуск – одна из основных острых проблем, стоящая перед коллективами образовательного учреждения и предприятием. Ее решение открыло бы возможность для повышения качества обучения, ориентации на профессию и сокращения периода последующей адаптации выпускника - будущего сотрудника к месту работы. Необходимо стимулировать градообразующие предприятия к активному участию в развитии дуального обучения с учетом налоговых преференций, а также ориентировать подрастающее поколение юных нижекамцев на выбор профессий, востребованных реальным сектором экономики - осуществление преподавания спецкурсов самими работодателями - в настоящее время спецдисциплины и профессиональные модули преподаются специалистами: мастерами и работниками ИТР АО "ТАНЕКО", ПАО "Нижекамскнефтехим", ОАО "ТАИФ-НК" (17 специалистов); внесение изменений в профессиональные квалификационные характеристики; разработка дополнительных требований к выпускникам; предоставление обучающимся возможности прохождения различных этапов практики на предприятиях; закрепление за учебными группами и практикантами опытных наставников; привлечение работодателей к работе при промежуточной, текущей аттестации, в государственной аттестационной комиссии и трудоустройству выпускников.

Предприятия вкладывают средства в оборудование учебно-производственных мастерских техникума, приобретение необходимого сырья и материалов для учебной практики, укрепление материально-технической и учебно-методической базы, осуществляют стажировку инженерно-педагогических работников в своих цехах, учреждают именные стипендии обучающимся.

Отрадно, что монополярная система, в которой заказчик, исполнитель и контролер, представленные в одном лице - лице государства – уходит в

прошлое; а формат работы «заказчик–подрядчик» набирает силу: заказчик-работодатель формулирует количественный и качественный заказ на кадры, подрядчик (Министерство образования и науки РТ, ГАПОУ «Колледж нефтехимии и нефтепереработки им. Н.В. Лемаева») готовит кадры по сформированному заказу в соответствии с требованиями реального сектора экономики.

ОСНОВЫ ЦИФРОВОЙ КОМПЕТЕНТНОСТИ ПРЕПОДАВАТЕЛЕЙ КАЗАНСКОГО ТОРГОВО-ЭКОНОМИЧЕСКОГО ТЕХНИКУМА

*Газизуллина А.Р., к.ф.н., преподаватель
ГАПОУ «Казанский торгово-экономический техникум»*

Сегодня развитие цифровой экономики является ключевой. Главная задача - подготовка высококвалифицированных кадров к 2024 г. В связи с чем появилась необходимость в создании современной цифровой образовательной среды, ориентированной на обеспечение качественного и доступного образования. Однако подготовка конкурентоспособного специалиста, который отвечает требованиям цифровой экономики, в системе СПО требует цифровой компетентности, прежде всего, от преподавателя. В связи с этим цифровая компетентность преподавателя, способного воспитать конкурентоспособного специалиста, становится актуальной проблемой педагогики профессионального образования.

Требования к основам цифровой компетентности будущих специалистов заложены в ФГОС СПО. То, какими знаниями, умениями и навыками должен обладать выпускник профессионального учебного заведения, может определить компетентностный подход. Существует множество определений, но мы будем придерживаться следующего: под компетентностью педагога понимается развивающийся процесс, остро реагирующий на современные вызовы общества. В связи с этим наиболее актуальной проблемой в СПО становится процесс формирования цифровой компетентности педагога как неотъемлемой составляющей профессиональной компетентности современного преподавателя.

Многие исследователи, изучающие проблему цифровой компетентности педагогов, заявляют, что она включает в себя такие умения, навыки и компетенции, как: умение работать с цифровыми устройствами; умение творчески преобразовывать полученную информацию, способность соблюдать авторское право и обеспечивать защиту от вирусов и интернет-атак; умение программировать, разрабатывать приложения и т.д. [1, с. 142].

Сегодня высочайшей цифровой компетентностью обязаны обладать те преподаватели, которым приходится работать со студентами в дистанционном режиме. Кроме умения вести онлайн-занятия (посредством цифровых платформ Zoom, Meet, Teams и т.д.), преподаватель обязан умело контролировать, оценивать деятельность студентов, осуществлять электронную связь,

использовать в работе цифровые педагогические технологии, методы мотивации, современные формы и методы обучения и представления учебного материала (посредством цифровых платформ Quizziz, Kahoot, Online Test Pad, РЭШ, МЭШ, SkySmart, ЯКласс и т.д.), редактировать учебный материал, организовывать групповое/ индивидуальное обучение и т.д.

Следовательно, цифровая компетентность преподавателя СПО - это знание о цифровых образовательных ресурсах и платформах; умение создавать задания в интерактивном режиме на основе различных цифровых приложений\платформ; навыки проведения учебных занятий в дистанционном режиме с использованием разнообразных инструментов; способность мотивировать студентов к развитию цифровых компетенций.

С целью изучения процесса развития цифровой компетентности педагога в системе СПО в ГАПОУ «Казанский торгово-экономический техникум» нами проведено наблюдение над преподавателями общеобразовательных дисциплин с осени 2020 года до осени 2021 года. Исследованием было охвачено более 40 преподавателей СПО. Были выделены 3 уровня: базовый – умение пользоваться разнообразными цифровыми устройствами для достижения педагогических целей и задач; средний – умение творчески решать педагогические цели и задачи в ситуации, приближенной к производственному процессу; высокий – умение решать педагогические задачи с использованием производственных ситуаций, связанных с цифровой экономикой.

Анализ показал, что весной в 2020 году базовым уровнем обладали 54% преподавателей, средним уровнем – 36%, высоким – 10%. В 2021 году уровень цифровой компетентности преподавателей качественно изменился. У 65% респондентов наблюдался средний уровень развития цифровой компетентности, у 20% – высокий и только у 15% – базовый уровень.

Репрезентированные результаты свидетельствуют о качественном развитии цифровой компетентности преподавателей СПО. К причинам можно отнести развитие цифровой экономики, а также вынужденный переход на дистанционный формат обучения в связи с пандемией.

Рассмотрим результаты освоения преподавателями ГАПОУ «Казанский торгово-экономический техникум» цифровых платформ, которые сегодня являются неотъемлемой частью образовательного процесса. Это и Online Test Pad, Quizziz, Kahoot!, SkySmart, ЯКласс и т.д. Данные обучающие платформы известны и популярны как среди школьников, так и студентов ВПО и СПО. Они удобны для проведения самостоятельных и практических работ, опросов, экзаменов, а также для создания викторин и многообразных познавательных обучающих игр для обучающихся всех возрастов и любых курсов.

Так, Kahoot! активно используется при обучении русскому языку и проведении промежуточной и итоговой аттестации.

При создании своего теста или викторины в данном приложении преподаватель может сам определить время ответа учащимися. Этот ресурс поможет разнообразить урок и провести текущий контроль в увлекательно-познавательной форме. По времени такие игры занимают от 5 до 10 минут. Они

помогают подвести итог по изученному материалу и при этом сохранить интерес студентов к процессу получения знаний. Такая форма подведения итога нравится практически всем, так как студенты любят дух соревнований, и они заинтересованы в своём конечном результате. Обучающиеся понимают, что знание иностранного языка сегодня является определяющим в профессиональном мире.

По окончании выполнения тестирования на платформе Kahoot! преподаватель видит список обучающихся, принявших в нем участие, их результаты и ошибки, что дает возможность сразу же оценить работу, поставить оценки без проверки тетрадей и облегчить работу преподавателя.

Приложение Kahoot! часто используется на уроках русского языка для осуществления текущего контроля знаний, который может проводиться на любом из видов учебных занятий. Задания на рассматриваемой платформе позволяют заменить индивидуальный устный опрос на лекциях, практических занятиях на коллективный формат; осуществить проверку выполнения письменных домашних заданий, практических работ; контрольных работ; проведение тестирования, выполнение самостоятельных работ; терминологических и словарных диктантов и т.д.

С момента введения дистанционного обучения в 2020 году стало возможным проведение даже промежуточной аттестации на цифровых платформах. Нами, преподавателями русского языка, были созданы экзаменационные билеты в формате ЕГЭ в приложении Kahoot! Как показал опыт, контроль с помощью технических средств и информационных систем позволяет оперативно получать объективную информацию об усвоении студентами контролируемого материала, дает возможность персонализировано представить эту информацию преподавателю, привить обучающимся практические умения и навыки работы с информационными ресурсами и средствами, что особо востребовано сегодня на рынке труда.

Экзаменационные билеты по русскому языку созданы в формате викторины «Кто хочет автомат по русскому языку» (пройдя по ссылке <https://create.kahoot.it/details/b29f90a8-6bf7-42be-82d4-9bd9f333c81f>, вы можете лично поучаствовать в викторине), которая воссоздает атмосферу телевизионной игры, но при этом не лишена серьезности, так как является итоговой работой по изучаемой дисциплине. Студенту дается шанс выполнить 20 заданий, где на каждое выделено по 3 минуты.

Задания даны по всем разделам русского языка: «Орфоэпия», «Лексикология», «Грамматика (синтаксис и морфология)», «Орфография», «Пунктуация», «Словообразование» и т.д. Продемонстрируем примеры заданий.

«В каком слове верно выделена буква, обозначающая ударный гласный звук?» – 1) тОрты, 2) докУмент, 3) кухОнный, 4) обОстришь.

«В каком ряду во всех словах пропущена безударная проверяемая гласная корня?» - 1) вызв...лить, выр...стающий, предст...вительный; 2) пок...ряющий, з...ря, провозгл...шать и т.д.

«В каком ряду во всех словах пропущена одна и та же буква?» - 1) пред...явитель, неот...емлемый, трех...язычный»; 2) пр...уныл, пр...образился, гостепр...имный и т.д.

«Выберите грамматически правильное продолжение предложения. Возражая против отдельных положений доклада,» - 1) присутствующие в целомсогласились с докладчиком; 2) выступление в целом произвело хорошее впечатление; 3) большую роль играет культураспора; 4) началась дискуссия.

«Укажите предложение с грамматической ошибкой (с нарушением синтаксической нормы)» - 1) Мойдодыр, написанный Корнеем Чуковским, стал одним из любимых произведений; 2) Те, кто с детства стремится к мечте, часто реализуют свои жизненные планы и т.д.

В каких словах пишется Н? «В картинах некоторая упрощё(1)ость: фигуры выхваче(2)ы из темноты неопределё(3)ого пространства лучом яркого света» - 1) 2; 2) 12; 3) 123; 4) 23.

«В каком предложении НЕ со словом пишется слитно?» - 1) Бунин рисует в рассказе (не)определённую личность, а некий социальный тип; 2) Трава, ещё (не)успевшая вытянуться, окружала почерневшие пни и т.д.

«В каком предложении оба выделенных слова пишутся слитно?» - 1) Раневская приезжает, ЧТО(БЫ) покаяться в грехах, а ТАК(ЖЕ) найти покой; 2) (ПРИ)ТОМ пищей для её ума были (КАК)БУДТО все предметы и т.д.

Расставьте знаки препинания: «Эпоха (1) начавшаяся (2) после открытий Галилея (3) и завершившаяся работами Ньютона (4) обозначила новый этап» - 1) 14; 2) 13; 3) 1234; 4) 4.

Задания в формате ЕГЭ - всегда непростой формат заданий. Но преобразование экзамена в викторину в приложении Kahoot! превращает экзамен в увлекательную игру, придает студентам легкость и уверенность в своих знаниях.

На уроках английского языка очень полезен Quizizz: позволяет провести игры и викторины, соревнования, практические задания, тесты, контрольные работы; организовать домашнюю работу и живой онлайн урок; предоставить автоматическую обратную связь с каждым студенту; дает шанс отследить результат и проверить ответы сразу. Таким образом, включение Quizizz геймифицирует процесс обучения, что в наше время особо актуально среди подростков. Кроме того, Quizizz легок в использовании как для преподавателя, так и для студента. Рутинное выполнение заданий превращается в игру, а психологическое напряжение спадает и переходит в увлекательное соревнование. Оно позволяет присоединиться к уроку даже тому, кто в данный момент находится на больничном. Соответственно студент закрепит вместе со всеми изученный материал.

Занятия в Quizizz можно проводить в трех режимах: живая игра, живой урок и практика. В режиме живая игра мы выполняем задание в классе, где каждый студент со своего мобильного устройства входит в приложение и начинает отвечать на вопросы, выполнять задания и т.д. Иногда студентов можно объединить в команды, если идет закрепление темы, что очень удобно,

если не у всех есть мобильные устройства или интернет. К тому же это развивает компетенцию «умение работать в команде», где ребята садятся рядом и помогают тем, кто чего-то недопонял. По окончании изучения той или иной темы задания даются в режиме контрольной работы. В режиме «живой урок» задания построены по тому же принципу, что и выше, но ответ дается после каждого задания сразу на экране компьютера. Чаще всего так выполняются задания, суть которых в наблюдении над новыми лексемами, грамматическими особенностями и т.д.

Для проверки знания новых слов обычно дается перевод слов с английского на русский или наоборот: «Jacket» – это 1) рубашка, 2) куртка, 3) брюки; или «брюки» – это 1) pans, 2) shorts, 3) trousers;

Можно использовать функцию «Напиши слово», «Исключите лишнее», в котором создается ряд из новых слов и вставляется что-то, не относящееся к изучаемой теме. На примере данного задания студенты не только повторяют изученную лексику, но и следят за грамматическими явлениями на пример новых слов;

Задание «Дополните предложения новыми словами» тоже является достаточным сложным, так как проверяется не только знание слов, но и навыки перевода и логического мышления. Например, «Violette, do you like to buy a long or short ...?» и даны ответы «a blouse, shorts, a skirt or tights». Конечно же, ответом будет «skirt» (по смыслу предложения).

В этом приложении также можно выполнять задания по грамматике. Это интереснее для студентов, ведь не надо писать упражнения по старинке в тетрадь. Удобно проверять и знания по прочитанному тексту. Можно вставить задания формата «Найдите правильный ответ на вопрос», «Выберите правильное продолжение мысли\предложения», «Впишите краткие ответы» и т.д. Не стоит забывать и про развитие аудитивных навыков, которые тоже можно выработать при помощи данного приложения.

Таким образом, цифровые платформы просты в использовании, для присоединения к ним не нужно иметь при себе тетрадь и ручку, а лишь смартфон с Интернетом. Данные сервисы помогают мотивировать студентов к изучению языков, облегчает работу преподавателя при проверке работ и подведении итогов по изученному материалу. Kahoot! развивает в обучающихся здоровый дух соревнования.

Список использованных источников

1. Винокурова М.И., Игнатъев В.П., Дарамаева А.А. Цифровая компетентность преподавателя как необходимое условие подготовки студентов в системе СПО // Современные наукоемкие технологии. – 2020. – № 11-2. – С. 348-352.
2. Мосина М. Использование интернет-сервиса «Kahoot!» при создании игрофицированной образовательной среды на уроке английского языка [Электронный ресурс]: – статья – Режим доступа:

<https://cyberleninka.ru/article/n/ispolzovanie-internet-servisa-kahoot-pri-sozdanii-igrofitsirovannoy-obrazovatelnoy-sredy-na-uroke-angliyskogo-yazyka> (Дата обращения – 09.03.2022)

3. Короленко С. Quizizz – веб-инструмент для создания интерактивных викторин [Электронный ресурс]: - статья - Режим доступа: <http://ivanovoedutechnology.blogspot.ru/2015/12/quizizz-httpquizizz.html>. (Дата обращения – 09.03.2022)

ПРИМЕНЕНИЕ ЦИФРОВЫХ ТЕХНОЛОГИЙ ОБУЧЕНИЯ ДИСЦИПЛИНАМ ЕСТЕСТВЕННОНАУЧНОГО ЦИКЛА В ПРОФЕССИОНАЛЬНОМ ОБРАЗОВАНИИ

*Гайнутдинова Л. П., преподаватель химии
ГАПОУ “Казанский радиомеханический колледж”
Садыкова Р. З., преподаватель математики
ГАПОУ “Казанский радиомеханический колледж”*

Сегодня цифровые технологии активно входят в жизнь общества и различные сферы жизнедеятельности современного человека. Исходя из этого, образовательные организации профессионального образования выстраивают траекторию своего развития по направлению цифровизации и информатизации образования. Об этом свидетельствует и принятый в 2016 году Приоритетный проект “Современная образовательная среда”, который предполагает “модернизировать систему образования и профессиональной подготовки, привести образовательные программы в соответствие с нуждами цифровой экономики, широко внедрить цифровые инструменты учебной деятельности и целостно включить их в информационную среду, обеспечить возможность обучения граждан по индивидуальному учебному плану в течение всей жизни – в любое время и в любом месте”. [4].

Применение цифровых и информационно-коммуникационных технологий в образовательном процессе профессиональных образовательных организаций позволит подготовить конкурентноспособных и востребованных на рынке труда специалистов.

Постепенное вхождение цифровых технологий во все сферы жизни людей требует подготовки соответствующих специалистов, и следовательно, приводит к серьезным изменениям в сфере образования.

И уже в настоящее время обучение в профессиональных образовательных организациях невозможно без использования цифровой образовательной среды, благодаря которой образовательный процесс становится доступным и интерактивным. При этом работу по цифровизации проводят преподаватели всех дисциплин образовательного процесса, но в большей степени, непосредственно преподаватели тех дисциплин, которые разрабатывают методические рекомендации по их применению.

Рассмотрим применение цифровых технологий в образовательном процессе среднего профессионального учебного заведения на примере дисциплин “Математика” и “Химия”, которые относятся к дисциплинам естественно-научного цикла.

На 2 – ом курсе по программе подготовки специалистов среднего звена по специальностям среднего профессионального образования “Технология машиностроения”, “Радиоаппаратостроение”, “Электронные приборы и устройства” изучается дисциплина “Математика”. В целях и задачах учебной дисциплины ЕН 01 Математика дополнительно можно обозначить такие умения и знания, как:

1) Применять при решении задач программные продукты, интернет-ресурсы, обучающие системы (Excel, Power Points, Maxima, Zoom, Foxford, Яндекс Класс);

2) Осуществлять поиск информации посредством электронных ресурсов, официальных сайтов.

3) Знать возможности интернет-ресурсов и программных продуктов, обучающих систем при решении профессиональных задач (Excel, Power Points, Maxima, Zoom, Foxford, Яндекс Класс).

К профессиональным/общим компетенциям (ПК/ОК) можно добавить следующие дополнения:

1) ОК 4. Осуществлять поиск и использование информации, необходимой для эффективного выполнения профессиональных задач, профессионального и личностного развития с применением современных цифровых инструментов;

2) ОК 5. Использовать информационно-коммуникационные технологии в профессиональной деятельности с применением современных цифровых инструментов;

3) ПК 2.2. Выбирать измерительные приборы и оборудование для проведения испытаний электронных приборов и устройств, в том числе с помощью поиска информации посредством электронных ресурсов, официальных сайтов.

В ходе изучения раздела “Матрицы и определители” широкую возможность при решении различных практических задач предоставляет программа Excel. В ходе проведения теоретических занятий можно ознакомиться с функциями для работы с матрицами в Excel. А на практических занятиях студенты могут выполнять транспонирование, умножение матриц с помощью мастера функций МУМНОЖ, ТРАНСП, СУММПРОИЗВ в EXCEL.

А при изучении тем “Дифференциальное исчисление”, “Интегральное исчисление” можно ознакомиться с программой MAXIMA и изучить функции INTEGRATE (выражение, переменная) и LIMIT (f(x), x, a) в этой программе. Для вычисления неопределенного интеграла на практических занятиях используют функцию INTEGRATE (выражение, переменная), а для вычисления определенного интеграла - функцию INTEGRATE (выражение, переменная,

нижний предел, верхний предел). Пределы вычисляют с помощью функции $LIMIT(f(x), x, a)$ в программе МАХІМА.

При изучении темы “Теория вероятностей и математическая статистика” для вычисления статистических характеристик СРЕДНЕЕ, МЕДИАНА, СТАНДАРТНОЕ ОТКЛОНЕНИЕ, ДИСПЕРСИЯ ВЫБОРКИ используют функции СРЗНАЧ, СТАНДОТКЛОН, МЕДИАНА, ДИСПР, МАКС, МИН, СУММ в программе EXCEL.

Рассмотрим примеры использования цифровых технологий на занятиях по химии.

Химию нельзя отнести к разряду легких и самых интересных дисциплин. Обилие формул, сложность и запутанность химических реакций, абстрактность химических процессов, серьезный пробел в химических знаниях ребят - все это не способствует программному усвоению нового материала, интересу к предмету. Как повысить познавательную активность обучающихся на уроках химии? Информационно-коммуникационные технологии (ИКТ), которые и дают возможность применять ЦОР на уроках, помогают решить эту проблему. Поэтому сегодня просто необходимо проводить уроки с использованием ЦОР – это наглядно, красочно, информативно, интерактивно, экономит время.

На уроках для решения этой задачи применяю разнообразные формы работы с использованием ИКТ. Это использование готовых программ по химии; создание собственных презентаций и использование презентаций учащихся к урокам; демонстрация видео-опытов и таблиц по химии; применение материалов, взятых из «Единой коллекции цифровых образовательных ресурсов».

Яркие анимации и презентации позволят обучающимся представить строение атома химического элемента, наглядно увидеть процесс заполнения электронами энергетических уровней, представить схемы образования химических связей, и таким образом снимаются многие непонятные для обучающегося вопросы.

При освоении методов решения задач удачным способом является использование презентации с слайдовым предоставлением алгоритмов решения. В ней подробно рассматриваются (и одновременно объясняются на доске) способы и приемы решения. Информационно-коммуникативные технологии позволяют обеспечить полноценное усвоение обучающимся учебного материала, усиливают ориентацию обучающегося на практическое применение знаний и умений. ИКТ позволяют проверить, насколько глубоко усвоен материал той или иной темы.

С помощью ИКТ и ЦОР у преподавателя химии есть возможность показать обучающимся те эксперименты и опыты, которые невозможно провести из-за отсутствия реактивов или необходимого оборудования, опасности их использования. Для этого используем сайт «Видео-опыты по химии», в котором представлены видеофильмы. Они могут быть полезны и для использования на уроках для преподавателей, и для самостоятельной работы

обучающихся. Просмотр опытов оставляет ощущение присутствия и дает полную картину происходящего.

Использую : приложения к методическим пособиям «Мастер- класс учителя химии» и «Уроки химии с использованием ИКТ-технологий», электронные пособия - «Неорганическая химия», «Органическая химия», «Химия элементов», «Общая химия», «Химия для всех».

Можно отметить, что из-за применения наглядности на уроке повысилась заинтересованность и активность обучающихся, происходит более осмысленное понимание многочисленных химических процессов, схем, моделей, где крайне необходимы развитое абстрактное мышление и пространственное представление структуры вещества. Это очень важно для понимания именно химии, ведь это наука о строении вещества и его превращении. Таким образом, применение цифровых образовательных ресурсов позволяет учителю разнообразить учебный процесс, повысить эффективность самостоятельного изучения темы и дает возможность проведения быстрого контроля.

Таким образом, применение цифровых технологий в рамках преподавания дисциплин естественно-научного цикла предоставляет преподавателям расширенные возможности по организации учебных занятий в условиях цифровизации образования и оказывает положительный образовательный эффект на качество обучения в целом, на конкурентоспособность и востребованность будущих специалистов на рынке труда.

Список использованных источников:

1. Баранникова, И. В. Теоретические основы автоматизированной обработки информации и управления: решение прикладных задач в MS EXCEL: практикум/ И. В. Баранникова- Москва, Изд: Дом НИТУ, «МИСиС», 2018. – 58 стр.
2. Егорова Е.М. Теоретические основы цифровизации в профессиональном образовании / Е.М. Егорова // Вопросы педагогики. – 2020. – № 6-1. – С.100-109.
3. Информационные системы и цифровые технологии. Практикум: Учебное пособие. Часть 1/ под общ. Редакцией В. В. Трофимова. – Москва: ИНФА – М, 2021. – 21 стр.
4. Приоритетный проект в области образования «Современная цифровая образовательная среда в Российской Федерации» [Электронный ресурс]. – URL: <http://neorusedu.ru> (дата обращения: 25.04.2021).
5. Алёхин В.Н. Электронный учебник «Основы общей химии»
6. А.С.Астафьев«Уроки химии с применением информационных технологий» (методическое пособие с электронным приложением).М., «Глобус», 2009 г.
7. 8. Сборник «Мастер- класс учителя химии» (методическое пособие с мультимедийным приложением).М., «Планета», 2010

Перечень Интернет-ресурсов

1. www.fcior.edu.ru (Информационные, тренировочные и контрольные материалы).
2. www.school-collection.edu.ru (Единая коллекции цифровых образовательных ресурсов).
3. Русская версия сайта Maxima <http://maxima.sourceforge.net/ru/> (редактор Алексей Бешёнов), он же на <http://iais.kemsu.ru/odocs/lisp/maxima/index.htm>
4. Лекция «Системы компьютерной алгебры intuit.ru/department/se/pinform/8/ (Автор: Е.А. Роганов) статья на сайте Denis Kirienko
5. Maxima: <http://ru.wikipedia.org/wiki/Maxima>
6. Введение в Максима (ссылка из Википедии) <http://lib.custis.ru/index.php/>
7. Основы работы в Maxima/wxMaxima. Maxima — максимум свободы символьных вычислений <http://iais.kemsu.ru/odocs/lisp/maxima>.

ЦИФРОВАЯ КОМПЕТЕНТНОСТЬ ПЕДАГОГА КАК НЕОБХОДИМОСТЬ

*Галяутдинова Л.Р., преподаватель
ГАПОУ «Нижнекамский педагогический колледж»*

Современный мир всё больше становится цифровым. В настоящее время цифровизация вошла во все области жизнедеятельности человека. А это означает, что и процесс образования должен также быть цифровым, то есть, педагог должен обладать цифровыми компетенциями. Цифровая компетентность преподавателя профессиональной образовательной организации представляет собой сложный комплекс знаний, умений и навыков, в числе которых:

- знание основных разновидностей цифровых образовательных ресурсов и образовательных платформ;
- умения создавать индивидуальные задания в интерактивном режиме на базе различных образовательных порталов;
- навыки проведения различных видов учебных занятий, научных и внеучебных мероприятий в дистанционном режиме с использованием инструментов разнообразных информационно-коммуникационных систем;
- способность мотивировать студентов к развитию цифровых компетенций. Эффективность формирования цифровой компетентности у будущих специалистов зависит от уровня цифровой компетентности преподавателя. [2]

Для умения ориентироваться в новых информационных и коммуникационных технологиях и цифровых инструментах педагогам необходимы вышеназванные дополнительные знания и навыки, а для создания цифровой образовательной среды в образовательном учреждении и успешного осуществления образовательной деятельности педагог должен обладать

широким спектром новых профессиональных компетенций в сфере информационно-коммуникационных технологий:

- владение основами методики внедрения цифровых образовательных ресурсов в учебно-воспитательный процесс;

- владение приёмами подготовки дидактических материалов и рабочих документов (раздаточных материалов, заданий при обучении в цифровом формате, презентаций и др.);

- владение приёмами работы с табличными данными;

- владение методикой создания педагогически эффективных презентаций;

- владение приёмами работы с электронной почтой и телеконференциями;

- владение простейшими приёмами создания и ведения персонального сайта.

В результате овладения соответствующими компетенциями педагог приобретает главный навык 21 века – цифровую компетентность – готовность и способность уверенно, эффективно, безопасно применять инфокоммуникационные технологии в разных сферах жизнедеятельности. [3]

А в целом цифровые компетенции – это способность преподавателя решать разноплановые задачи в области использования информационно-коммуникационных технологий.

Среди этих задач, в первую очередь, следует отметить создание контента. Педагог должен быть способен самостоятельно сделать презентацию, плакат, графику, инфографику. В идеале ему пригодятся навыки монтажа видео, сложных вычислений, создания тестов, викторин, кроссвордов, ментальных карт. В настоящее время, на первый взгляд, педагогу не всегда потребуется авторский контент – все, что нужно, есть в интернете. Однако, даже используя уже готовые материалы, любой педагог должен адаптировать их под свою дисциплину, группу. В этом есть еще один важный момент – умение находить нужную и правдивую информацию в интернете. Это нужно и для того, чтобы подготовиться к занятиям, и для того, чтобы быстро найти что-то непосредственно на уроке в режиме реального времени.

Следующая задача, которая стоит перед педагогом в рамках использования цифровых технологий, – уметь сделать урок наглядным. Например, на уроках татарского языка в русскоязычной аудитории для повышения качества обучения и формирования коммуникативной компетенции целесообразно использование таких электронных образовательных ресурсов, как озвученный словарь, электронные словари и энциклопедии, интерактивная мультимедийная библиотека с мультфильмами и сказками на татарском языке, интерактивные таблицы, схемы, интерактивные тесты, атлас истории татарского народа и Татарстана и др. Использование этих ресурсов делает урок более наглядным, превращает наскучивший учебный процесс и выполнение домашних заданий в захватывающую игру. Данные ресурсы особенно актуальны для студентов специальностей 44.02.01 Дошкольное образование и 44.02.02 Преподавание в начальных классах, поскольку они предназначены для детей дошкольного и младшего школьного возраста. Пользуясь этими

ресурсами на уроках татарского языка, студенты выше названных специальностей учатся работать с ними, а в дальнейшем использовать и на педагогической практике.

Использование электронных образовательных ресурсов требует от преподавателя уровня «активного пользователя» и постоянного совершенства. На уроках татарского языка как средство повышения качества обучения и формирования коммуникативной компетенции электронные образовательные ресурсы применяются:

- для целей обучения изучаемым языковым явлениям (наглядно представить явления и процессы);
- при обеспечении диалога, коммуникации; при формировании речевых навыков на изучаемом языке;
- при контроле знаний, определенной степени формирования умений и навыков;
- при автоматизированном поиске нужной информации в учебных целях;
- при моделировании различных ситуаций, презентации и объяснении учебного материала [4].

При использовании ЭОР уроки татарского языка получаются интересными, насыщенными разнообразной информацией. Деятельность преподавателя и студентов становится более эффективной и успешной, повышается интерес, что является важным условием для формирования коммуникативной компетенции в русскоязычной аудитории.

Одним из важнейших задач образовательного процесса в среднем профессиональном образовании является встраивание стандартов компетенций *WorldSkills* в основные образовательные программы с учетом опыта подготовки чемпионов *WorldSkills*. Преподаватели осуществляют корректировку рабочих программ учебных дисциплин и профессиональных модулей с учетом требований работодателей и стандартов *WorldSkills*. В конкурсных заданиях чемпионата и заданиях для демонстрационного экзамена по стандартам *WorldSkills Russia* по компетенции «Преподавание в младших классах» по модулю А «Общекультурное развитие» предусмотрена подготовка и проведение виртуальной экскурсии, целью которой является продемонстрировать умение творчески и содержательно представить общекультурные объекты конкретного направления с использованием информационно-теле-коммуникационных технологий в форме презентации (видеоряда) и сопровождающего текста. В ходе выполнения задания, обучающиеся определяют цель виртуальной экскурсии, набор ключевых объектов для экскурсии, находят информацию о ключевом объекте экскурсии, проводят самостоятельный анализ информации, определяют содержание и идею выступления, подготавливают сопровождение выступления (презентация, аудиовидеозапись и др.) и оборудование, необходимое для выступления. На уроках татарского языка при изучении разделов «Города-памятники, достопримечательности», «Памятные места моего города», «Выдающиеся личности», «Живопись, архитектура, скульптура», «Памятники искусства,

литературы», «Театр», «Из истории Татарстана», «Памятные места Казани» и др. студенты не только пользуются предложенными электронно-образовательными ресурсами, но и сами разрабатывают виртуальные экскурсии.

Педагог, обладающий педагогической цифровой компетентностью, способен осуществлять профессиональную поддержку студентов на пути к достижению ими ожидаемых результатов обучения. Владение педагогической цифровой компетентностью позволит преподавателям найти баланс между существующими педагогическими ценностями, собственными знаниями и приобретенными современными информационно-коммуникационными навыками.

Список использованных источников

- <https://activityedu.ru/Blogs/yandex/kompetencii-sovremennogo-pedagoga-vyzovy-cifrovizacii/>
- Винокурова М.И., Игнатьев В.П., Дарамаева А.А. Цифровая компетентность преподавателя как необходимое условие подготовки студентов в системе СПО// Современные наукоемкие технологии. – 2020. – № 11 (часть 2) – С. 348-352
- Галиакберова Г.З. Компетенции педагога для эффективной работы в цифровой образовательной среде, <https://infourok.ru/statya-kompetencii-pedagoga-dlya-effektivnoj-raboty-v-cifrovoj-obrazovatelnoj-srede-5552216.html>
- 4. https://sadykovavenera.ucoz.com/load/ukytuchylar_chen/v_metodicheskuju_kopilku/

РАЗВИТИЕ ЦИФРОВЫХ КОМПЕТЕНЦИЙ ПРЕПОДАВАТЕЛЯ КАК ОСНОВА УСПЕШНОЙ ПРОФЕССИОНАЛЬНОЙ ДЕЯТЕЛЬНОСТИ

*Горбунова Н.И. преподаватель
ГАПОУ «Зеленодольский механический колледж»*

Одним из условий повышения конкурентоспособности нашей страны, качества жизни граждан, обеспечения экономического роста и национального суверенитета является развитие цифровой экономики России. Данное направление определено стратегией развития информационного общества в Российской Федерации на период с 2017 по 2030 годы и Программой «Цифровая экономика Российской Федерации».

В соответствие с нуждами цифровой экономики модернизируется система образования и профессиональной подготовки компетентных кадров, широко внедряются цифровые инструменты учебной деятельности и целостно включаются в информационную среду [3].

В рамках реализации государственной программы «Развитие образования» Правительство Российской Федерации утвердило Федеральный проект «Цифровая образовательная среда», направленный на создание и внедрение в образовательных организациях цифровой образовательной среды, а также обеспечение реализации цифровой трансформации системы образования. Сроки реализации проекта 2019-2024 гг. Одной из основных целей разработки и внедрения нормативных документов является улучшение подготовки учителей и условий этой подготовки, что включает развитие ИКТ-компетентности. ИКТ - компетентность педагога - владение новыми информационными технологиями, Интернет-ресурсами – необходимое требование профессионального стандарта педагога.

Профстандарт преподавателя СПО предполагает использование педагогически обоснованных форм, методов и приемов организации деятельности обучающихся, применение современных технических средств обучения и образовательных технологий, в том числе при необходимости осуществление электронного обучения, использование дистанционных образовательных технологий, информационно-коммуникационных технологий, электронных образовательных и информационных ресурсов [4].

Сайт Educators Technology опубликовал список необходимых цифровых педагогических компетенций современного педагога, который содержит следующие цифровые навыки:

1. Находить и оценивать учебные онлайн-материалы;
2. Создавать визуально интересные материалы;
3. Создавать виртуальные площадки для своего класса: блоги, сайты, wiki-платформы;
4. Уметь эффективно искать информацию в сети;
5. Использовать возможности социальных сетей для профессионального развития;
6. Рекомендовать и распространять учебные ресурсы;
7. Создавать, редактировать и распространять цифровые портфолио;
8. Создавать, редактировать и распространять мультимедийный контент;
9. Использовать онлайн-инструменты для внедрения современных педагогических практик: перевернутый класс, смешанное обучение, мобильное обучение, проектное обучение и. т. д;
10. Налаживать связи с другими преподавателями.

В такой ситуации сегодня остро встает вопрос о необходимости повышения уровня цифровой компетентности педагога [2].

Цифровые компетенции (digital competencies) представляют собой:

- способность решать разнообразные задачи в области использования информационно-коммуникационных технологий (ИКТ);

- использовать и создавать контент при помощи цифровых технологий, включая поиск и обмен информацией, ответы на вопросы, взаимодействие с другими людьми;

-компьютерное программирование. [1]

В настоящее время Зеленодольский механический колледж работает в направлениях подготовки профессионально ИКТ-компетентных кадров, обеспечения информационной среды, технологической базы, необходимой для ИКТ-поддержки всех курсов и видов деятельности обучающихся и педагогов (урочной, внеурочной, проектной и исследовательской деятельности, выполнения домашнего задания).

Процесс совершенствования уровня ИКТ-компетентности педагогов предполагает:

- непрерывное самообразование и повышение квалификации в области использования ИКТ с помощью Интернет-технологий (к ним можно отнести вебинары, проводимые совместно с Поволжским государственным колледжем г. Самара, видеоконференции, вебинары ведущих центров повышения квалификации на интересующие темы, онлайн конференции по новым направлениям повышения ИКТ-компетентности, дистанционного повышения квалификации);

- систему методической поддержки педагогов в области использования информационных технологий (педагогические чтения);

- участие педагогов в конкурсах профессионального мастерства, конкурсах методических разработок, тестировании на предметную и ИКТ-компетентность в режиме online и offline;

- создание, совершенствование и использование личного Интернет-пространства как среды информационного взаимодействия педагога, классного руководителя с обучающимися и их родителями (создание сайта);

- освоение облачных технологий, создание и использование предметных и элективных курсов с доступом через web-интерфейс (<https://do05.vrcdo.edu.ru> на платформе Moodle), или предоставление доступа к рабочим материалам через Интернет-сервисы;

- использование учебных, научных и художественных произведений в электронной библиотечной системе Znanium. com;

- ИКТ-компетентность педагогов может оцениваться через экспертную оценку разработок их уроков.

Педагоги нашего колледжа не только учатся сами, но и передают опыт использования новых технологий в образовательном процессе преподавателям других учебных заведений (участие в семинарах, конференциях, мастер – классах).

Формирование ИКТ-компетентности на уроках и во внеурочной деятельности обучающихся можно представить следующим образом:

- участие в интегративных межпредметных проектах, исследовательской работе, защита своих исследований на научно-практических конференциях;

- проведение профориентационных занятий технического конструирования с применением робототехнических конструкторов;

- подготовка и выпуск студенческой газеты «Парадокс», работа с «Книгой Памяти», ведение интернет-контента колледжа;

- участие в online олимпиадах, конкурсах, online-тестировании учебных достижений;
- участие в видеоконференциях (в формате сетевых уроков, игр, фестивалей, мастер-классов), вебинарах;
- online-мониторингах;
- использование сред дистанционного обучения с целью получения образования или самообразования.

Также в колледже проводятся мероприятия по совершенствованию ИКТ-компетентности родителей:

- информирование родителей о деятельности колледжа через сайт, социальные сети (группы);
- привлечение родителей к организации и проведению классных и общеколледжских мероприятий с применением ИКТ по проблеме информационной безопасности детей;
- участие родителей в вебинарах.

Важными направлениями взаимодействия колледжа с внешней средой являются:

- отражение студенческой жизни на сайте колледжа www.zelmex.ru;
- участие колледжа с 2016 г. в образовательном проекте Яндекс.Лицей по обучению школьников программированию;
- участие колледжа в проекте ранней профессиональной ориентации «Билет в будущее».

Таким образом, активное внедрение цифровых технологий в образовательный процесс позволяет обеспечить переход к качественно новому уровню педагогической деятельности, значительно увеличивая ее дидактические, информационные, методические и технологические возможности, что в целом способствует повышению качества образования в соответствии с ФГОС, профстандартам СПО, повышению профессионального уровня будущего специалиста.

Список использованных источников

1. Василенко У.П. «Формирование ИКТ-компетентности согласно ФГОС» [Электронный ресурс]. Режим доступа: <http://festival.1september.ru/articles/627386/>
2. Невзорова А. В. Изучение возможностей информационной среды образовательной организации в профессиональном развитии педагога // Образование и воспитание. - 2017. - №1. - С. 9-11. - URL <https://moluch.ru/th/4/archive/52/1782/>
3. Новоселова К.В. Проект «Цифровая школа» [Электронный ресурс]. - Режим доступа: <http://journal.kuzspa.ru/journals/2/>
4. [Электронный ресурс] ПРОФСТАНДАРТ ПЕДАГОГА. РФ

5. Вершинина Г.М. «Создание единого информационного пространства образовательного учреждения» [Электронный ресурс]. – Режим доступа: <http://festival.1september.ru/articles/568633/>
6. Ст.11 «Федеральные государственные образовательные стандарты и федеральные государственные требования» ФЗ «Об образовании в РФ» №273

ЦИФРОВЫЕ КОМПЕТЕНЦИИ ПРЕПОДАВАТЕЛЯ В ОБЛАСТИ ПРЕПОДАВАНИЯ ЭКОНОМИЧЕСКИХ ДИСЦИПЛИН

*Гудовских О.А., преподаватель
ГАПОУ «Мензелинский сельскохозяйственный техникум»*

Все актуальнее становится проблема совершенствования методики преподавания экономических дисциплин. Методика преподавания призвана обеспечить высокий теоретический уровень преподавания, строгую научность, яркость и доходчивость изложения материала.

На сегодняшний день социально-экономическое развитие страны определило необходимость реформирования системы образования в целом и системы профессиональной подготовки в частности. Работодатели сегодня стали определять требования к подготовке студентов наравне с государством и обществом. Выпускник среднепрофессионального образовательного учреждения должен практически сразу осуществлять свою деятельность на высоком профессиональном уровне, не просто обладать широким набором знаний, умений и навыков, а быть квалифицированным специалистом.

Все участники образовательного процесса заинтересованы в качественной подготовке специалиста в минимальные сроки и с минимальными затратами. Такая постановка вопроса имеет внутренние противоречия, связанные, главным образом, с необходимостью обеспечить качество подготовки студентов. Решить эту проблему помогает внедрение инновационных технологий обучения.

От педагогов-преподавателей экономических дисциплин требуется целенаправленное использование интерактивных методик обучения, тестовых заданий, конкретных ситуаций, чтобы на основе теоретических положений анализировать противоречивые процессы рыночных преобразований. Основная педагогическая задача при этом – создание и организация условий, инициирующих действие обучаемого. Основным результатом – развитие личности студента на основе усвоения универсальных учебных действий.

Современная технологическая революция приводит так же к широкому распространению цифровых технологий, где применение виртуальной реальности и других инноваций оказывает мощное влияние на характер обучения и работы. Интенсивность интернет- активности подростков, а также разнообразие использования ими различных устройств говорит о том, что

использование интернета становится неотъемлемой частью образа жизни цифрового поколения.

В существующей нормативно-правовой базе, в законе «Об образовании в РФ» (ФЗ N 273-от 29 декабря 2012 года с изменениями 2018 года), в федеральных государственных образовательных стандартах (ФГОС) нет определения «цифровой компетентности» и «цифровой грамотности».

В тоже время ФГОС общего образования включает понятие «ИКТ–компетенции», которые рассматриваются как метапредметный образовательный результат. ФГОС СПО относит ИКТ–компетенции к общим для всех специальностей компетенциям (ОК). На основании вновь принимаемых нормативно-правовых документов содержание ИКТ–подготовки обучающихся должно определяться из понимания состояния современных информационных технологий

Сочетание возможностей современных цифровых ресурсов и образовательных технологий позволяет педагогу эффективно организовать учебную деятельность в соответствии с современными требованиями ФГОС. Педагог совершенствует навыки применения ИКТ- технологий в области преподавания дисциплин, повышает собственный уровень научно-методической подготовки.

Организовать групповую работу на уроке или вне урока можно, используя различные программы Microsoft: MicrosoftOneDrive, MicrosoftPowerPoint, MicrosoftOneNote, MicrosoftSway, MicrosoftWord, MicrosoftExcel. Достаточно (в технологическом плане) «поделиться» документом с участниками учебного процесса, отправив на почту участника ссылку совместного доступа. Работать с общим файлом можно с любого устройства - компьютера, планшета, телефона, как очно, так и дистанционно.

Наиболее распространенная программа - PowerPoint - удобная, доступная, понятная и простая. С помощью презентации можно реализовать практически все потребности участников учебного процесса: законспектировать текст, вставить или создать схемы, диаграммы, ссылки на внешнюю или внутреннюю информацию, разработать тестовые задания, записать аудио и видео, организовать групповую работу и многое другое. С MicrosoftOfficeMix (надстройка к Microsoft PowerPoint) у преподавателя появилась возможность организовывать учебный материал в виде цифрового рассказа (или электронного курса), который можно проигрывать автономно, без непосредственного участия.

Следует так же отметить программу MicrosoftSway, очень быстро ставшую популярной у преподавателей. MicrosoftSway позволяет разработать красочную презентацию, быстро добавляя фото, видео и текстовые материалы, которые предлагает сама программа.

MicrosoftExcel-опрос предназначен для быстрого создания опросов, анкет и текстов разных типов. Очень полезным для систематизации материала в форме групповой работы является совместное составление обобщающих таблиц, схем и т.п. В ходе занятий нередко требуется организовать совместную

работу обучающихся, результат которой должен быть зафиксирован в общем итоговом документе (дневник учебного проекта, презентация, доклад, таблица...).

Скайп в помощь – универсальная технология для всех; участие в online олимпиадах, конкурсах, online-тестировании учебных достижений; игровые технологии.

Размещение результатов персональной или совместной работы обучающихся в облачном файлохранилище так же становится все более популярным.

Возможность доступа к цифровым образовательным ресурсам стала неоспоримым преимуществом перед УМК, какими бы совершенными они не были.

В целом, в своей практике наряду с традиционными методами преподавания, я стараюсь широко использовать и нетрадиционные методы. Суть этих методов состоит в том, чтобы организовать учебный процесс в форме диалога, что поможет студентам научиться выражать свои мысли, анализировать проблемные ситуации и находить эффективные пути их решения. То есть преподаватель должен создать такие условия при которых студенты захотят сделать это сами, а он будет только восхищаться ими. «Единственный путь, ведущий к знаниям, – это деятельность» Б. Шоу. Такие методы позволяют повысить уровень образования, развивают студентов, формируют навыки и умения, которые будут использоваться ими в дальнейшей профессиональной деятельности.

На занятиях с использованием метода решения ситуационных задач применяются различные производственные ситуации, непосредственно встречающиеся на предприятии. К примеру, в курсе дисциплины Налоги и налогообложение производственные ситуации применяются по всем практическим занятиям. При этом обобщаются и актуализируются знания, которые необходимо усвоить при разрешении проблемы, что превращает студентов из пассивных участников учебного процесса в активных. Применение метода анализа ситуаций способствует усовершенствованию аналитического мышления студентов. Результатом являются не только знания, но и навыки профессиональной деятельности.

Подводя итог, можно отметить, что педагог, имеющий педагогическую цифровую компетентность и активно ее использующий в учебном процессе быстрее улучшает свои практические знания в сфере ИКТ, способен осуществлять профессиональную поддержку обучающихся, создавать новые курсы, объяснить, почему что-то работает или не работает в данном образовательном контексте.

А использование разнообразных методов и приемов активного обучения пробуждает у студентов интерес к самой учебно-познавательной деятельности, что позволяет создать атмосферу мотивированного, творческого обучения и одновременно решать целый комплекс учебных, воспитательных, развивающих задач.

Список использованных источников

1. Закон «Об образовании в РФ» (ФЗ N 273-от 29 декабря 2012 года с изменениями 2018 года),
2. Алиева Э.Ф., Алексеева А.С., Ванданова Э.Л., Карташова Е.В., Резапкина Г.В. Цифровая переподготовка: обучение руководителей образовательных организаций // Образовательная политика. 2020. № 1 (81). С. 54–61.
3. Бортвик А. Цифровая грамотность в педагогическом образовании: компетентны ли учителя? / А. Бортвик, Р. Хансен // Журнал цифрового обучения в педагогическом образовании. – 2019. – № 33: 2. – С. 46–48
4. Уваров А.Ю. На пути к цифровой трансформации школы. – М.: Образование и информатика, 2018 – 120 с.
5. Левитес Д.Г. Практика обучения: современные образовательные технологии. - Воронеж, 2018 - 226 с.

СИСТЕМА ВЗАИМОДЕЙСТВИЯ С РАБОТОДАТЕЛЯМИ ПРИ РЕАЛИЗАЦИИ ПРОИЗВОДСТВЕННЫХ ПРАКТИК

Гумерова Д.М.

ГАПОУ «Альметьевский политехнический техникум»

Эффективное взаимодействие учебных заведений по подготовке специалистов среднего звена и работодателей - одна из актуальных задач в настоящее время. От ее решения во многом зависит полноценное развитие системы среднего образования. Наиболее тесное и взаимопроникающее взаимодействие учебных заведений по подготовке специалистов среднего звена и работодателей осуществляется в процессе прохождения студентами различных практик, которые являются составными частями основных образовательных программ среднего профессионального образования (СПО). Практики представляют собой одну из форм организации учебного процесса, заключающуюся в профессионально-практической подготовке студентов в условиях реальной профессиональной деятельности.

Цели и задачи практики определяются образовательной организацией в соответствии с требованиями федеральных государственных образовательных стандартов среднего профессионального образования (далее – ФГОС СПО) по специальностям к практическому опыту обучающихся, к уровню сформированности умений, общих и профессиональных компетенций по данному виду профессиональной деятельности и профессиональному модулю.

Однако, как показывает опыт большинства среднепрофессиональных учебных заведений, уровень организации практик сегодня недостаточен для приобретения студентами реального опыта работы и продуктивного овладения

ими профессионально-практических умений, производственных навыков и передовых методов труда.

Причина этого, в подавляющем числе случаев, чисто формальные связи учебных заведений с работодателями, а не взаимовыгодное партнерство.

Сегодня работодатели предъявляют требования как к профессиональным, так и к личностным качествам выпускника и хотят получить «готового специалиста».

Однако в нынешних условиях предприятия и их руководители не чувствуют какой-либо серьезной ответственности за организацию практики. Сами работодатели не стремятся активно участвовать в учебном процессе и не обеспечивают будущему специалисту хорошую практику, ссылаясь при этом на определенные обстоятельства. В подавляющем большинстве случаев практика сводится к формальному пребыванию на предприятии, выполнению функций курьера и разовых поручений руководителя практики. Также не всегда работодатель готов предоставлять информацию о предприятии и обеспечить доступ к практическим материалам и процессам. Для студентов технических специальностей ставятся условия сохранения коммерческой тайны и конфиденциальной информации, которые приводят к ограничению доступа практикантов к необходимым документам и уменьшению познавательной, закрепляющей и развивающей роли практики. У студента не формируется полного представления о своем будущем рабочем месте, а также важности и значимости подразделения, где проходит практика в структуре предприятия. Далеко не всегда студенты хотят продолжить работу, в том числе по полученной специальности. И соответственно, стоит задача смотивировать студента на успешное освоение специальности и правильного отношения к её выбору.

Возможны следующие направления совершенствования организации практик.

1. Это привлечение высококвалифицированных специалистов предприятий к руководству практикой с соответствующим уровнем оплаты их труда или другими способами мотиваций.

2. Не менее важным является непосредственное участие студентов в нахождении организации, где они хотели бы пройти практику. В условиях отсутствия государственного распределения, студентам уже с младших курсов необходимо задумываться о том, куда направить свое будущее профессиональное развитие. При выборе места работы определить возможность прохождения производственной практики на соответствующем его специализированном предприятии и потенциальную возможность трудоустройства в данной организации. Источниками информации для формирования базы данных для потенциальных предприятий и организаций, где студент хотел бы пройти производственную практику, должны быть службы по трудоустройству выпускников, созданные в учебном заведении. Они должны работать во взаимодействии со службами по трудоустройству регионов, специализированные печатные издания, посвященные

трудоустройству, в которых, в частности, публикуется информация о стажировках студентов различными предприятиями. Самостоятельное нахождение места прохождения производственной практики позволяет студенту приобретать навыки общения с менеджерами по персоналу предприятий, а также навыки в составлении резюме. Самостоятельный поиск мест практики студентами ни в коей мере не должен исключать помощь учебного заведения, в частности, подразделений по содействию трудоустройства выпускников. Они должны работать в тесном контакте с подразделением по организации практики и оказывать студентам помощь не только в поисках работы, но и помогать им правильно ориентироваться при выборе мест прохождения практики.

3. Необходим поиск новых форм учебных и производственных практик, обеспечивающих приобретение студентами значимого опыта практической деятельности и способствующих их гарантированному трудоустройству по специальности. Это может быть участие студентов и педагогических работников в выполнении производственных задач производства посредством проектной деятельности работодателей.

Примером использования такой формы сотрудничества можно привести участие в работе над корпоративными проектами компании «Татнефть» студентов и преподавателей высших и средних профессиональных учебных заведений. ПАО «Татнефть» реализует программы по привлечению студентов в комплексные проекты на время прохождения производственных и преддипломных практик в Компании.

Комплексный проект - это взаимосвязанные мероприятия, направленные на создание уникального продукта или услуги в условиях временных и ресурсных ограничений, в реализации которых под руководством ведущих специалистов и ТОП-менеджмента Компании, принимает участие группа студентов разных направлений подготовки ВУЗов и средних профессиональных учебных заведений.

В 2019 году в проектной деятельности компании активно приняли участие около 354 человек, для них было открыто 980 задач [1].

Студенты и преподаватели учебных заведений включаются в реализацию одного из проектов Компании. При этом доступ к задачам студенты получают посредством специально созданной для этих целей группы в Корпоративной социальной сети ПАО «Татнефть». Там в реестре каждый студент может выбрать именно тот проект, который наиболее соответствует его возможностям и компетенциям.

В рамках одного проекта могут быть задействованы не более четырёх студентов и двух преподавателей. В проектах определены различные уровни сложности выполняемых задач. Первый уровень – это сбор и подготовка информации, свод, обобщение. Второй подразумевает выполнение аналитических исследований, с выработкой предложений, исходя из имеющихся практик. Самый сложный – третий уровень – включает разработку уникальных технологий, не применявшихся в компании и позволяющих

получить значительный экономический эффект. По факту завершения задачи происходит денежное поощрение студентов и их наставников-преподавателей. На сумму вознаграждения влияет степень сложности и продолжительность выполнения задачи.

Участие в проектной деятельности открывает огромные возможности, как для студентов, так и для преподавателей.

Учащиеся овладевают общими и профессиональными компетенциями, получают опыт работы в команде, с документацией. В процессе работы в проекте они применяют полученные теоретические знания на практике, вовлекаются в производственную систему, содействуют специалистам в реализации актуальных задач для производства, а также имеют возможность получения и использования наработанных материалов для написания отчетов по практикам, научных, курсовых и дипломных работ. Кроме этого, студенты получают новые знакомства, что является неотъемлемой частью работы. Максимально адаптируются к условиям будущей профессиональной деятельности, получают нужный практический опыт и не будут испытывать трудности с поиском работы и стажировок, так как получают предложения от работодателей по трудоустройству.

Преподаватели сотрудничают с другими высококвалифицированными специалистами и могут использовать полученную информацию для написания научных работ.

Таким образом, проектный подход к организации практик обучающихся позволяет укрепить практическую составляющую учебного процесса, способствует решению задач подготовки специалистов, полностью готовых к выполнению конкретных трудовых функций, повышается профессиональная мобильность и конкурентность на рынке труда.

Список использованных источников

1. Как студенты АГНИ зарабатывают на проектах Татнефти // Источник АГНИ -09.09.2019: <https://almetevsk.bezformata.com/listnews/agni-zarabativayut-na-proektah-tatnefti/77571484/> (дата обращения 27.02.2022)

ПРАКТИЧЕСКАЯ НАПРАВЛЕННОСТЬ НА УРОКАХ ОБЩЕПРОФЕССИОНАЛЬНОГО ЦИКЛА

*Демидова В.М., преподаватель
ГАПОУ «Зеленодольский механический колледж»*

Ключевые цели нацпроекта «Образование» - обеспечение глобальной конкурентоспособности российского образования, вхождение Российской Федерации в число 10 ведущих стран мира по качеству общего образования, воспитание гармонично развитой и социально ответственной личности на основе духовно-нравственных ценностей народов Российской Федерации, исторических и национально-культурных традиций.

В соответствии с частью 6 статьи 13 Федерального закона от 29 декабря 2012 г. N 273-ФЗ "Об образовании в Российской Федерации" образовательная деятельность при освоении основных профессиональных образовательных программ (далее - образовательных программ) или отдельных компонентов (частей) этих программ организуется в форме практической подготовки.

Выполнение целей нацпроекта невозможно без формирования познавательной мотивации учащихся, без развития их творческой активности.

В современных условиях перед учебными заведениями стоит задача подготовки профессионально-компетентных, широко образованных рабочих, способных решать новые задачи, стоящие перед народным хозяйством, активно и творчески включаться в решение сложных производственных проблем.

Усиление практической направленности преподавания – одна из основных задач, поставленных перед системой образования. Превращение науки в непосредственную производительную силу ведет к тому, что знания по предметам общепрофессионального цикла становятся не только базой для овладения специальными знаниями: они выступают в качестве квалификационного требования к рабочим многих современных профессий.

Эффективным средством повышения мотивации учащихся является использование на уроках практических заданий, воспитывающих у них интерес к профессии, к самореализации своих способностей, развитию этих способностей.

Реализовать новый стандарт, ориентированный на развитие личности ребенка, невозможно без формирования практических навыков, которые мы должны развивать уже на уроках общепрофессионального цикла, так как именно здесь закладывается фундамент профессиональных знаний, используемых затем в дальнейшем обучении и практике.

Моя задача- обеспечить практическую направленность урока, как цель достижения успеха на уроке каждым учеником, поэтому при составлении рабочих программ, в КТП я учитываю данный подход в планируемых результатах деятельности учеников.

Практическое внедрение данной модели обучения показало, что такая работа способна стимулировать познавательный интерес к профессии, придать учебной работе проблемный, творческий, исследовательский характер, во многом способствовать обновлению содержательной стороны, индивидуализировать процесс обучения, развивать самостоятельную деятельность, повышать мотивацию учебной деятельности, уровень качества знаний, вовлечь каждого студента в практическую деятельность.

Приведу несколько примеров практической направленности уроков.

На каждом уроке объясняю, где, в каком виде их деятельности, в какой жизненной ситуации может пригодиться эта тема, этот закон, принцип действия.

Конечно, надо сказать к слову, студенты к нам поступают с минимальными знаниями, я думаю, многие со мной согласятся. Дефицит школьных учителей по физике (особенно в сельских школах) приводит к тому,

что на уроках физики, учащиеся школ изучают законы физики, переписывая учебники, не особо вдумываясь в то, что они пишут, естественно, им не объясняется, где этот или другой закон используется на практике.

Как следствие, при поступлении в профессиональное учреждение они не умеют разговаривать техническим языком, очень плохо разбираются в чертежах, многие даже не умеют держать карандаш в руках, так как в школах сейчас нет уроков черчения (это очень плохо). Хотелось бы, чтобы правительство как-то стимулировало учителей физики, особенно в сельских школах, чтобы молодые педагоги были заинтересованы работать в сельских, да и в городских школах. Без начальных знаний физики невозможно изучать общепрофессиональные, а затем и специальные профессиональные дисциплины абсолютно в любой профессии.

Важная роль в деле подготовки будущих рабочих высокой квалификации принадлежит курсу физики, который должен иметь определенную специфику, играть роль базисного учебного предмета при последующей, профессиональной подготовке, но тем не менее сохранить свое общеобразовательное предназначение. Обучение физике создает теоретическую основу для изучения общетехнических и специальных дисциплин, формирует теоретическую и психологическую базу для освоения учащимися новой техники и технологий в условиях непрерывной модернизации производства; включает решение практико-ориентированных задач в зависимости от профиля подготовки.

Вот поэтому на уроках общепрофессиональных дисциплин приходится обучать их всему тому, что они упустили, изучая технические дисциплины в школе.

Так как уроки инженерной графики проходят параллельно с моими уроками (преподаю механику, метрологию, гидравлику, термодинамику), я стараюсь проводить свои уроки так, чтобы они учились читать схемы, гидравлические, пневматические, кинематические и другие. Требую от них, чтобы они описывали их красивым техническим языком, заставляя по несколько раз рассказывать принцип работы гидравлических и механических приводов с использованием всех законов физики, термодинамики, гидравлики и пневматики.

Использую дифференцированные задания: кто-то рассказывает после моего объяснения, кто-то по желанию может разобраться сам по схеме и объяснить всей группе принцип действия того или иного привода или механизма в целом.

Стараюсь задавать такие вопросы, например: возможность поломки, какие бы они совершили действия, будучи в должности наладчика систем, оператора гидравлических и пневматических систем, где возможен пробой при обслуживании приводов, технику безопасности при обслуживании и т.д.

Этот принцип преподавания дисциплин приводит, во-первых, к тому, что ребята интересуются дисциплиной с профессиональной точки зрения, во-вторых, легче понимают теоретический материал и связывают его с практикой,

в-третьих, у них пробуждается интерес познать что-то новое, не объясняемое учителем.

Список использованных источников

1. Федеральный закон "Об образовании в Российской Федерации" от 29.12.2012 N 273-ФЗ (последняя редакция).
2. Акимова, О.Б., Павлова, О. А. Развитие интеграционных процессов в условиях среднего профессионального образования / О. Б. Акимова, О. А. Павлова // Человек и образование. — 2015. — Вып. 1 (42). — С. 168–171.
3. Матвеев, Д. А. Роль предметов общеобразовательного цикла в профессиональной подготовке студентов ССУЗов / Д. А. Матвеев // Среднее профессиональное образование. — 2006. — Вып. 12. — С. 10–11.

СОТРУДНИЧЕСТВО С ПРЕДПРИЯТИЯМИ КАК УСЛОВИЕ РАЗВИТИЯ КОНКУРЕНТОСПОСОБНЫХ СПЕЦИАЛИСТОВ СРЕДНЕГО ЗВЕНА В КОЛЛЕДЖЕ

*Донскова Э.Р., преподаватель
ГАПОУ «Колледж нефтехимии и нефтепереработки им. Н. В. Лемаева»*

В условиях продолжающегося реформирования системы профобразования каждое профессиональное образовательное учреждение ищет свои пути, обеспечивающие повышения качества обучения и воспитания. Рынок труда требует от выпускников сформированной профессиональной компетенции и конкурентоспособности. Конкурентоспособный специалист- это личность, обладающая гибким мышлением, готовая к постоянному профессиональному росту.

Молодые специалисты в силу специфики своих социально-психологических характеристик оказываются недостаточно подготовленными к современным рыночным условиям. Отсутствие опыта работы и недостаточное развитие их личностных качеств, востребованных на рынке труда, приводят к низкой конкурентоспособности по сравнению с другими группами работников и вызывают проблемы с трудоустройством, что влечет за собой возникновению проблем в психологическом плане. Неполное использование трудового потенциала молодых специалистов является негативной тенденцией, в результате которой замедляется процесс обновления рабочей силы и ротации кадров. А растрата трудового потенциала сегодня- это потеря качества рабочей силы завтра. И чем значительнее период времени, когда молодой специалист находится вне сферы трудовой деятельности, тем больше снижаются и потенциальный ресурс социальной мобильности, и уровень его конкурентоспособности, и сама трудовая мотивация. В силу этих причин возникает необходимость уделять большое внимание развитию молодежного рынка труда, профессиональное управление конкурентоспособностью молодых

работников с целью облегчения их вхождению в трудовую сферу, их быстрой профессиональной и психологической адаптации в современных рыночных условиях

Для выполнения этих требований наш педагогический коллектив создает условия для подготовки высококвалифицированных специалистов, способных выдержать конкуренцию на современном рынке труда. Ведутся работы по следующим направлениям:

- создание условий для получения студентами навыков работы с большими объемами информации посредством ПК;
- наряду с профессиональными знаниями овладение дополнительными рабочими профессиями;
- вовлечение большей части студентов и преподавателей в научно-исследовательскую работу;
- активное участие в международном движении WorldSkills;
- стажировка преподавателей на производствах;
- участие представителей предприятия в аттестационных процедурах и оценке качества образования;
- создана современная материально-техническая и учебно-методическая базы для подготовки кадров;
- активизация отношений колледжа с работодателями, социальными партнерами.

Полноценное становление специалиста невозможно без его приобщения к науке, поэтому овладение в процессе обучения методами и формами научного мышления способствует и глубокому усвоению знаний, и формированию у студентов таких качеств личности, как вдумчивость, пытливость ума, самостоятельность. Даже если специалист не станет профессиональным ученым, он будет всегда сознательным, постоянно будет стремиться к самосовершенствованию в своей профессии. Студенты в своих творческих работах ищут пути исследования своих конкретных производственных проблем. В нашем колледже научно –исследовательская работа проводится через индивидуальные задания при прохождении практик, курсовые работы и работы на предприятиях. Зачетные занятия по темам исследовательских работ проводятся в форме олимпиад, научно-практических конференций, защиты творческих проектов.

Обучающие компьютеры являются инструментом, который организует самостоятельную работу студентов, развивает мыслительные способности, вызывает интерес к выбранной профессии. У студентов нашего колледжа имеется свободный доступ к компьютерам учебного заведения, где они выполняют рефераты, отчеты по практическим работам, расчетные работы, чертежи, курсовые работы.

В колледже проводится конкурс «Механики года», который вызывает интерес у преподавателей и студентов. Конкурс проводится с целью активизации и внедрения не стандартных форм сотрудничества преподавателей, администрации со студентами в учебной и творческой работе,

повышения престижа знаний, привития любви к избранной специальности. Конкурс проводится в 3 тура: творческой, подготовительной и профессиональной. Победители конкурса награждаются благодарственными письмами и памятным подарками.

Конкурентная борьба, характеризующая нынешний рынок труда определяет высокие требования заказчика, предъявляемые к специалистам, диктует новые подходы к качеству образования. Поэтому необходима такая качественная подготовка, в процессе которого формируются профессиональные навыки и умения. В этой связи повышение квалификации преподавателей принадлежит ведущая роль. Полученные знания на курсах позволяют модернизировать работу по формированию конкурентоспособного специалиста, востребованного на рынке труда.

Эффективным путем совершенствования подготовки специалистов является моделирование в учебном процессе профессиональной деятельности. Перенесение урока на производство, проведение практик приближает обучение к производству, укрепляет связь теорию с практикой, делает представление об изучаемом вопросе реальным и конкретным, а преподаваемый учебный материал усваивается студентами глубже, детальнее и полнее. Стажировка является ответственным этапом социально- профессионального становления педагога, наиболее активной проверкой эффективности работы учебного заведения, подготовившего специалиста, поэтому стажировка требует четкой координации работы, в связи с этим колледж утверждает программу, определяет продолжительность стажировки. Ответственность за ее проведение возлагается на руководителя колледжа и предприятия, где производится стажировка.

Взаимодействие учебного заведения и работодателя предприятий приносят результаты, для первых: исследование рынка труда, формирование высокопрофессионального кадрового потенциала, модернизация материально-технической базы, повышение качества профессионального образования, повышение имиджа колледжа; для вторых, конкурентоспособность предприятия, получение кадров с заранее запрограммированными профессиональными компетенциями, создание совместных профессиональных программ совместная разработка курсовых и дипломных проектов.

За долгие годы существования нашего колледжа сложились тесные связи с ПАО Нижнекамскнефтехимом- многие годы являющимся базовым предприятием колледжа. В последние годы базы практики расширяются. Студенты проходят практику на АО ТАНЕКО, ОАО Таиф-НК. Практика-это верный и один из самых надежных путей к дальнейшему трудоустройству на предприятии, который возьмет на работу проверенной практикой специалиста. Но, взаимодействие с социальными партнерами в настоящее время не ограничивается только прохождением различных видов практики, а также через научно-практические конференции, совместную организацию курсовой подготовки по профилю обучения, рецензированию выпускных квалификационных работ и рабочих программ, участие в государственной

аттестации, повышение уровня профессиональной культуры в различных сферах деятельности.

Основные приоритеты взаимодействия образовательного учреждения специалистов среднего звена с работодателями:

- развитие взаимного сотрудничества;
- целевая подготовка специалистов;
- развитие методического, кадрового и материально-технического потенциала образовательного учреждения;
- престиж образовательного учреждения и повышение его рейтинга;
- формирование у выпускника наряду с профессиональной подготовкой достаточно высокого уровня технического и гуманитарного образования (всестороннего).

При достижении данных приоритетов решаются следующие задачи:

- необходимость разработки соглашений договоров о сотрудничестве при взаимодействии с работодателями.
- развитие образовательного учебного учреждения как инновационного образовательного учреждения;
- активное участие в оценке профессиональных программ;
- формирование взаимодействия учебного заведения и работодателей;
- определение аспектов совместного взаимодействия работодателей с целью заказа подготовки специалистов;
- активное привлечение работодателей к реализации учебных программ для подготовки специалистов определенного направления;
- привлечение работодателей к профориентационной работе среди специалистов отрасли;
- привлечение работодателей к трудоустройству выпускников и развитие информационной среды на рынке труда;
- стимулирование сотрудников образовательных учреждений достижения высоких результатов взаимодействия с работодателями

В заключении, постоянная совместная работа и скоординированные действия колледжа и работодателей в долгосрочной перспективе могут принести ощутимую пользу всем заинтересованным сторонам. И создать эффективную систему объединения потенциала учебной организации профессионального образования, предприятий в подготовке высококвалифицированных кадров.

ОБРАЗОВАНИЕ В СОВРЕМЕННОМ ОБЩЕСТВЕ

Едигарьева Ф.Ш., преподаватель

ГАПОУ «Чистопольский сельскохозяйственный техникум им. Г. И. Усманова»

Образование – это один из оптимальных и интенсивных способов вхождения человека в мир науки и культуры. Именно в процессе образования

человек осваивает культурные ценности. Содержание образования черпается и непрерывно пополняется из культурного наследия различных стран и народов из разных отраслей постоянно развивающейся науки, а также из жизни и практики человека.

Модернизация российского общества опирается на модернизацию образования, на его содержательное и структурное обновление. Необходимо сделать все возможное для ресурсной обеспеченности образовательной сферы. Однако ресурсы должны направляться не на консервацию системы, а на ее эффективное обновление.

Глобализация образования определяется, прежде всего, тем, что образование и общество неотделимы друг от друга. И это приходится до сих пор доказывать с позиции приоритетной значимости развития образования для человеческой цивилизации и каждого отдельно взятого человека. Сфера образования призвана корректировать свои приоритеты и ценности с учетом не только актуальных, но и перспективных, долговременных запросов и человека, и общества. Единый мировой рынок, единое информационное пространство, интеграция локальных цивилизаций в единое мировое сообщество обеспечивают воспроизводство социальных связей и отношений в историческом пространстве и времени. Единая история человечества, впитавшая в себя опыт всех народов, привела к возникновению одной из важнейших проблем человечества – проблема выживания. Образование должно быть фундаментальным, т.е. глубоким и основательным. Признание фундаментализации вызвано ростом объема информации, ее обновлением в течение двух-трех лет.

Фундаментализация образования признана в качестве ведущей тенденции во многих странах мира. Первоочередными задачами в данной области выступают: введение цикла общих гуманитарных; создание интегральных междисциплинарных курсов; преодоление противоречия между фундаментальным образованием и профессиональным обучением при безусловном приоритете фундаментальных знаний.

Фундаментализация — усиление взаимосвязи теоретической и практической подготовки молодого человека к современной жизнедеятельности. Особое значение придается здесь глубокому и системному освоению научно-теоретических знаний по всем дисциплинам учебного плана образовательной системы.

Дифференциация — это ориентация образовательных учреждений на достижения учащихся или студентов при учете, удовлетворении и развитии интересов, склонностей и способностей всех участников образовательного процесса. Дифференциация может воплощаться на практике разными способами, например через группировку учащихся по признаку их успеваемости; разделение учебных дисциплин на обязательные и по выбору; разделение учебных заведений на элитные, массовые и предназначенные для учащихся с задержками или отклонениями в развитии; составление индивидуальных планов и образовательных маршрутов для отдельных

учащихся или студентов в соответствии с интересами и профессиональной ориентацией и т.д.

Диверсификация — это широкое многообразие учебных заведений, образовательных программ и органов управления.

Многовариантность означает создание в образовательной системе условий выбора и предоставление каждому субъекту шанса к успеху, стимулирование учащихся или студентов к самостоятельному выбору и принятию ответственного решения, обеспечение развития альтернативного и самостоятельного мышления. На практике многовариантность проявляется через возможность выбирать темпы обучения, достигать разного уровня образованности, выбирать тип образовательного учреждения, а также дифференциацию условий обучения в зависимости от индивидуальных особенностей учащихся или студентов (в классе, группе, индивидуально, с помощью компьютера и т.д.) и др.

Информатизация образования связана с широким и все более массовым использованием вычислительной техники и информационных технологий в процессе обучения человека. Информатизация образования получила наибольшее распространение во всем мире именно в последнее десятилетие — в связи с доступностью для системы образования и относительной простотой в использовании разных видов современной видео, аудиотехники и компьютеров.

Индивидуализация — это учет и развитие индивидуальных особенностей учащихся и студентов во всех формах взаимодействия с ними в процессе обучения и воспитания.

Непрерывность означает не образование, полученное раз и навсегда, на всю жизнь, а процесс постоянного образования-самообразования человека в течение всей жизнедеятельности в связи с быстро меняющимися условиями жизни в современном обществе.

Нормативные сроки освоения основных образовательных программ в государственных и муниципальных образовательных учреждениях определяются Законом РФ «Об образовании», другими принимаемыми в соответствии с ним федеральными законами и (или) типовыми положениями об образовательных учреждениях соответствующих типов и видов либо соответствующими федеральными государственными образовательными стандартами, либо федеральными государственными требованиями. Для всех форм получения образования в пределах конкретной основной общеобразовательной или основной профессиональной образовательной программы действуют единые федеральный государственный образовательный стандарт или федеральные государственные требования.

Действие законодательства Российской Федерации в области образования распространяется на все образовательные учреждения на территории Российской Федерации независимо от их организационно-правовых форм и подчиненности.

Система образования может рассматриваться в масштабах всей страны,

на уровне отдельного региона (области, края, республики), города и отдельного района. В этом случае говорят о федеральной, региональной, муниципальной и районной образовательной системе.

Образовательные учреждения среднего профессионального образования (более подробно в Постановление от 18 июля 2008 г. N 543 Об утверждении типового положения Об образовательном учреждении среднего профессионального образования) подразделяются на следующие виды:

а) техникум - среднее специальное учебное заведение, реализующее образования базовой подготовки;

б) колледж - среднее специальное учебное заведение, реализующее основные профессиональные образовательные программы среднего профессионального образования базовой подготовки и программы среднего профессионального образования углубленной подготовки.

Особенности деятельности средних специальных учебных заведений, в которых в соответствии с законодательством Российской Федерации предусмотрено прохождение военной и приравненной к ней службы, определяются законодательными и иными нормативными правовыми актами Российской Федерации.

Список использованных источников

- 1 Закон РФ «Об образовании» 2013г.
- 2 Локальные акты и делопроизводство в общеобразовательном учреждении/Н.Ф.Дик. –Ростов н/Д:Феникс, 2009
- 3 Федеральный государственный образовательный стандарт начального общего образования / М-во образования и науки Рос. Федерации. 2-е изд. — М.: Просвещение, 2011. — 31 с.
- 4 Приказ Министерства образования и науки РФ о введении ФГОС начального общего образования № 373 от 06.10.2009.

ЦИФРОВАЯ КОМПЕТЕНТНОСТЬ ПРЕПОДАВАТЕЛЯ КАК УСЛОВИЕ ПОДГОТОВКИ СТУДЕНТОВ В СИСТЕМЕ СПО

*Ефимова Л.С., Шагаева Р.Р.,
ГАПОУ «Чистопольский сельскохозяйственный техникум им Г.И. Усманова»*

Развитие цифровой экономики является одной из национальных целей Российской Федерации, в рамках которой поставлена задача к 2024 г. обеспечить подготовку высококвалифицированных кадров для цифровой экономики. Перед системой образования данным документом и Программой развития цифровой экономики в России до 2035 г. поставлена задача создания современной цифровой образовательной среды, ориентированной на

обеспечение качественного и доступного образования вне зависимости от места расположения образовательной организации.

Исходя из этого, для самой цифровой экономики нужна такая система управления, которая поможет оперативно отвечать на вызовы современного быстро меняющегося общества. В первую очередь все эти процессы нуждаются в новых квалифицированных кадрах, владеющих цифровой компетентностью. При этом подготовка конкурентоспособного специалиста, отвечающего требованиям цифровой экономики, в системе среднего профессионального образования (СПО) требует цифровой компетентности от самого преподавателя. В связи с этим цифровая компетентность преподавателя, способного воспитать конкурентоспособного специалиста, становится актуальной проблемой педагогики профессионального образования. Эффективность формирования цифровой компетентности будущих специалистов в системе среднего профессионального образования зависит от уровня цифровой компетентности педагога.

Требования к основам цифровой компетентности будущих специалистов заложены в федеральном государственном образовательном стандарте СПО (ФГОС СПО). При этом то, какими знаниями, умениями и навыками должен обладать выпускник профессионального учебного заведения, может определить компетентностный подход.

Компетентность педагога – динамично развивающийся процесс, чутко реагирующий на современные вызовы общества. В связи с этим наиболее актуальной проблемой в системе профессионального образования становится процесс формирования цифровой компетентности педагога как неотъемлемой составляющей профессиональной компетентности современного преподавателя.

Изучению проблем цифровой компетентности педагогов посвящено немало трудов отечественных и зарубежных исследователей. Так, по мнению Н.Н. Гавриленко, цифровая компетентность представляет собой комплекс таких навыков и компетенций, как умение работать с цифровыми устройствами; умение творчески преобразовывать полученную информацию, способность соблюдать авторское право и обеспечивать защиту от вирусов и интернет-атак; умение программировать, разрабатывать приложения и т.д.

Однако не всегда потенциал педагогических работников СПО обладает готовностью к решению задач подготовки специалистов, соответствующих потребностям цифровой экономики. Процесс развития цифровой компетентности педагога СПО – многоуровневый процесс, для которого характерны разные критерии. Так, В.П. Беспалько в формировании профессиональных компетенций выделяет четыре уровня: уровень знакомства, уровень репродукции, уровень применения и уровень трансформации. У других аналитиков в исследовании была принята трехуровневая система сформированности цифровых профессиональных компетенций:

- уровень I (базовый) – умеет пользоваться любыми цифровыми устройствами для достижения педагогических целей и задач;

- уровень II (средний) – умеет творчески решать педагогические цели и задачи в ситуации, приближенной к производственному процессу;
- уровень III (высокий) – умеет решать педагогические задачи, используя производственные ситуации, связанные с цифровой экономикой.

Эффективность формирования цифровой компетентности у будущих специалистов зависит от уровня цифровой компетентности преподавателя, тесно связанной с модернизацией отрасли экономики.

Таким образом, цифровая компетентность преподавателя СПО является необходимым условием для подготовки специалистов, отвечающих требованиям цифровой экономики.

В нынешних условиях педагогам необходимо максимально быстро учиться, осваивать современные технологии, овладевать новыми инструментами обучения и взаимодействия, а также внедрять в ежедневную работу все эффективные форматы обучения, то есть срочное формирование новых цифровых компетенций. Для умения ориентироваться в новых информационных и коммуникационных технологиях и цифровых инструментах педагогам необходимы дополнительные знания и навыки, а в образовательном учреждении для успешного осуществления образовательной деятельности в цифровой образовательной среде педагог должен обладать широким спектром новых профессиональных компетенций в этой сфере.

Цифровые компетенции — это способность решать разнообразные задачи в области использования информационно-коммуникационных технологий. Для того, чтобы создать в образовательном учреждении цифровую среду, преподавателю в первую очередь могут пригодиться навыки в области использования и создания контента.

1. Подготовка контента

Для педагога важно владеть инструментами подготовки контента: текстовых документов, презентаций, плакатов, графиков. При подготовке преподавателя к уроку пригодится умение обрабатывать видео, делать сложные вычисления, создавать тесты, кроссворды и викторины, ментальные карты, портфолио, использовать шаблоны презентаций и многое другое.

Даже если в том, чтобы создавать собственный контент, необходимости нет (например, если он использует материалы из открытых источников), каждый преподаватель при подготовке к уроку так или иначе изменяет задания под себя и свою группу: ориентируется на темп занятия, скорость восприятия обучающихся и другие важные составляющие урока, изменяет дизайн и шаблон презентаций, добавляет или убирает оттуда информацию.

2. Придание наглядности

Цифровые инструменты помогают сделать обучение наглядным. На литературе, проходя творчество поэтов XX века, можно включить запись голоса автора. Так обучающиеся глубже погрузятся в тему, заинтересуются и будут более внимательны к теории.

Сделать учебное занятие более наглядным поможет базовое умение находить нужную информацию в интернете. Это первый шаг к формированию цифровой среды преподавателем.

3. Коммуникация

Другое важное умение — обмен информацией в цифровом мире. Самыми удобными и простыми средствами педагогического общения по праву можно считать мессенджеры и социальные сети, в которых общаются педагоги, обучающиеся, родители. Тут можно рассылать презентации с учебных занятий, объявления и другую информацию. Это быстро, и обучающиеся получат сообщение, где бы ни находились.

4. С чего начать преподавателю?

Начинать внедрять цифровые технологии в учебные занятия лучше всего с платформ, где уже есть готовый контент: Яндекс. Учебника, РЭШ, МЭШ и им подобных. Его можно использовать при подготовке педагога к учебному занятию практически на любую тему. Обычно задания там создаются практикующими педагогами, методистами, экспертами.

Во взаимодействии с коллегами и педагогическом общении помогут облачные сервисы, в которые можно загружать информацию и обмениваться ей. Чтобы делать это, важно знать, какие онлайн-угрозы существуют: в этом, кстати, поможет бесплатный курс в «Базовые цифровые компетенции педагога».

5. Что такое «продвинутый уровень» цифровых компетенций педагога?

Здорово, когда педагог с легкостью ориентируется в мире «цифры» и использует технологии в своей профессии. Наиболее заинтересованные педагоги идут значительно дальше профстандарта педагога: например, учатся программировать. Это навык будущего, который может понадобиться многим современным обучающимся. И развить его могут педагоги, если сами погружены в тему.

6. Перечень компетенций педагога в сфере ИКТ.

- владение основами методики внедрения цифровых образовательных ресурсов в учебно - воспитательный процесс.
- владение приемами подготовки дидактических материалов и рабочих документов (раздаточных материалов, заданий при обучении в цифровом формате, презентаций и др.).
- владение приемами работы с табличными данными.
- владение методикой создания педагогически эффективных презентаций.
- владение приемами работы с электронной почтой и телеконференциями.
- владение простейшими приемами сайтостроения

В результате овладения соответствующими компетенциями педагог приобретает главный навык 21 века - цифровую компетентность - готовность и способность уверенно, эффективно, безопасно применять инфокоммуникационные технологии в разных сферах жизнедеятельности.

Одна из важнейших задач педагога — способствовать развитию современных навыков у обучающихся. Это информационная и медиаграмотность, цифровое общение и сотрудничество, создание цифрового контента, ответственное использование цифровых ресурсов и решение технологических задач.

Отсутствие цифровых компетенций заметно осложняет работу педагога - ведь она состоит не только из преподаваемого предмета. Преподаватель по-разному может использовать технологии для работы: для выдачи интерактивных заданий, для планирования, коммуникации с коллегами и родителями. Владение технологиями позволяет организовать работу, выиграть время и дать хороший результат, пользуясь подручными средствами: компьютером и телефоном.

Важно отметить, что в профстандарт педагога в качестве одного из необходимых умений входит применение современных образовательных технологий, включая информационные и цифровые образовательные ресурсы.

Таким образом, для умения ориентироваться в новых информационных и коммуникационных технологиях и цифровых инструментах педагогам необходимы дополнительные знания и навыки, а для создания цифровой образовательной среды в образовательном учреждении и успешного осуществления образовательной деятельности педагог должен обладать широким спектром новых профессиональных компетенций в этой сфере.

Список использованных источников

- 1 Винокурова М.И., Игнатъев В.П., Дарамаева А.А. Цифровая компетентность преподавателя как необходимое условие подготовки студентов в системе СПО// Современные наукоемкие технологии. – 2020. – № 11-2.
- 2 Выступление В. В. Путина на пленарном заседании ПМЭФ-2017. [Электронный ресурс]. <http://www.kremlin.ru/events/president/news/54667>
- 3 Колыхматов В. И. Образование будущего: технологии цифровизации / В. И. Колыхматов // Современное образование: содержание, технологии, качество. СПб: Изд-во СПбГЭТУ «ЛЭТИ», 2019. С. 12-15.

РОЛЬ ЦИФРОВЫХ ТЕХНОЛОГИИ В УЧЕБНОМ ПРОЦЕССЕ

*Зарипова Г.Д., преподаватель экономических дисциплин
ГАПОУ «Чистопольский сельскохозяйственный техникум имени Г.И.
Усманова»*

В построении современной системы образования существуют противоречия, связанные с тем, что темп обучения сохраняется традиционным, а объем новых знаний учащихся систематически растет.

Это привело к внедрению в процесс образования подрастающего поколения информационных технологий.

Современные средства электронного обучения развиваются гораздо быстрее, чем их реализация в области образования.

Именно поэтому разработка методов применения информационных технологий в образовании выступает в наши дни актуальной проблемой. В Федеральных государственных образовательных стандартах говорится, что личность должна быть социально востребованной, активной и готовой к саморазвитию и изменению себя.

Система профессионального образования преследует цель развития новых свойств человека, которые будут способствовать его востребованности в будущем на рынке труда и в обществе.

Все это приводит к расширению практики обучения, применению новых методов и приемов обучающих средств.

Ряд педагогов пересматривают традиционную систему ведения уроков. Урок в современных образовательных учреждениях как основная форма организации обучения должен быть пересмотрен с точки зрения происходящих изменений в культуре и социуме, целях образования, нового определения его итогов, изменении умений, навыков, знаний планируемых изначально на основе реализации системного подхода [1, с. 20].

В системе среднего профессионального образования большое внимание занимает разнообразие образовательной среды, что связано со сменой форм учебной деятельности.

Студент первого курса должен за короткое время научиться применять полученные знания в определенных ситуациях реальной жизни, работать как индивидуально, так и в коллективе, планировать свою работу, проектировать результат, способы деятельности и цели работы в самостоятельной форме.

Выпускник среднего профессионального образовательного учреждения должен чувствовать потребность в успехе, уверенность в востребованности своего труда. Добиться всего этого можно только через привлечение детей к непрерывному самообразованию. Правильно должны быть сформулированы у студента и мотивы обучения.

Именно мотивы являются ведущей деятельностью в формировании личности будущего профессионала.

Преподаватели среднего профессионального учебного заведения должны научить студентов за короткое время получать максимальное количество знаний и сформировать навыки их применения на практике.

В мотивировании студентов к достижениям и формировании общих компетенций существенное место занимает применение информационно – коммуникативных технологий в процессе образовательной деятельности.

Современный студент колледжа – это не только субъект, который получает готовую информацию, но и прежде всего активное лицо, самостоятельно добывающее новую порцию материала.

Как показывают исследования студенты первого курса имеют низкую мотивацию в отношении получения новых знаний. При этом педагог должен дать учебный материал студенту из двух областей стандартов. Отсутствие высокого уровня обучения и воспитания студентов, поступающих в среднее профессиональное образовательное учреждение, приводит к низкой сформированности у детей общих компетенций [2, с. 10].

Период обучения в колледже связан с профессиональным самоопределением студента, построением карьерного пути, самореализацией. В этой среде студент находится на протяжении всего периода обучения. Здесь у студентов не хватает умений и навыков, позволяющих им успешно овладеть учебной программой среднего профессионального образования [3, с. 15].

Это связано с различием в методах и приемах обучения в школе и колледже. На первом курсе студент перестраивает свои жизненные ценности, межличностные отношения, способы деятельности. Если адаптация студента пройдет успешно учебная мотивация на старших курсах будет высокой.

Решить указанные проблемы можно помощью внедрения в процесс обучения информационных технологий и средств электронного обучения. Отлично подходят для работы программы Power Point и Microsoft Office.

На основе применения указанных программ материал урока студент может получать в разной форме (анимация, графика, видео, аудио, текст), информация в такой форме легче воспринимается по сравнению с учебником, повышается внимательность студента, лучше развивается воображение, память, восприятие, преподаватель при этом сокращает время на проверку знаний.

Студенты сами называют такой урок современным, наблюдается повышение их интереса к получению новых знаний, а педагогу удобно в данном случае хранить большое количество материалов.

Студенты с помощью информационных технологий осваивают материал урока быстрее и легче, а труд преподавателя становится оптимизированным.

Использование информационных технологий на занятиях процесс трудоемкий, он требует навыков оперативного управления выходом в интернет, проектором, ноутбуком.

Конечно, из года в год по мере перехода студента на более старшие курсы усложняется содержание информационных программ для работы. Например, нами в настоящее время активно применяются в работе такие программы как ZOOM, MOODLE, Google Class и др.

Работая через данные технологии, можно существенно сократить время, выделяемое на объявление оценок студентам, выдачу и изложение им содержания предстоящего домашнего задания, написание проверочных работ и др.

Обучающиеся должны воспринимать цифровые технологии как сферу, которая им поможет в будущей профессиональной деятельности и принесет пользу как специалистам широкого профиля.

При желании каждый педагог может внедрить в настоящее время цифровые технологии на любой этап своей образовательно-воспитательной деятельности со студентами и родителями.

Электронные библиотечные системы, виртуальные экскурсии и лаборатории, анимационные фильмы и многое другое призваны облегчить труд преподавателя, а также углубить знания учащихся, что в итоге отразится на качестве образования студентов СПО.

Таким образом, в заключении хотелось бы отметить, что несмотря на все минусы, использование информационных технологий в процессе образования полностью себя оправдывает, делает обучение интересным, содержательным и увлекательным процессом. Студент здесь может проявлять себя в качестве самодостаточной личности.

Список использованных источников

1. Жаннино, Л.Е. Информационные технологии в образовании / Л.Е. Жаннино. – Москва: Изд-во Школа-Пресс, 2019. – 166 с.

2. Задорнова, А. В. Формирование общих компетенций студентов СПО на основе применения информационных технологий / А. В. Задорнова. – Москва: Изд-во Крона - Пресс, 2019. - 154 с.

3. Залетев, Г. В. Электронные средства обучения в образовании / Г. В. Залетев. – Минск: Изд-во Свет, 2020. - 198 с.

ДЕМОНСТРАЦИОННЫЙ ЭКЗАМЕН КАК ФОРМА НЕЗАВИСИМОЙ ОЦЕНКИ КВАЛИФИКАЦИИ

*Захарова И.М., преподаватель,
ГАПОУ «Альметьевский политехнический техникум»*

В 2019 году ГАПОУ «Альметьевский политехнический техникум» стал победителем Конкурсного отбора на предоставление в 2020 году грантов из федерального бюджета в форме субсидий юридическим лицам в рамках реализации мероприятия «Государственная поддержка профессиональных образовательных организаций в целях обеспечения соответствия их материально-технической базы современным требованиям» федерального проекта «Молодые профессионалы» (Повышение конкурентоспособности профессионального образования)» национального проекта «Образование» государственной программы «Развитие образования» по лоту 5 «Промышленные и инженерные технологии».

Цель проекта - Обеспечение соответствия материально-технической базы профессиональной образовательной организации «Государственного автономного профессионального образовательного учреждения «Альметьевский политехнический техникум», реализующей образовательные

программы среднего профессионального образования в области промышленных и инженерных технологий современным требованиям.

Задачи проекта:

1. Создание мастерских по приоритетной группе компетенций.
2. Совершенствование технологий электронного обучения (ЭО) и внедрение дистанционных образовательных технологий (ДОТ) при реализации основных профессиональных образовательных программ (ОПОП), программ профессионального обучения (ПО) и дополнительных образовательных программ (ДОП) по заявленному направлению.

3. Реализация Комплексной программы профориентационной работы.

4. Внедрение современных технологий оценки качества подготовки выпускников ОПОП, программ ПО и ДОП на основе демонстрационного экзамена.

5. Диверсификация образовательных услуг в соответствии со Стратегией развития Республики Татарстан до 2030г. по востребованным, новым и перспективным профессиям и специальностям (в том числе с применением ЭО и ДОТ).

6. Разработка и реализация программ повышения квалификации для педагогического сообщества республики по внедрению современных программ и технологий обучения. Тиражирование опыта проекта.

7. Организация повышения квалификации сотрудников, занятых в использовании и обслуживании материально-технической базы мастерских и сертификация на присвоение статуса эксперта с правом оценки демонстрационного экзамена.

Суть мероприятия. Создание материально-технической базы, соответствующей современным требованиям, позволяющей реализовывать программы подготовки специалистов среднего звена, входящие в ТОП-50, использовать современные технологии электронного и дистанционного обучения, оценки качества подготовки специалистов с помощью демонстрационного экзамена, расширение сферы образовательных услуг, позволяющих привлекать дополнительные внебюджетные средства, создание условий для подготовки у чемпионатов WSR, а также лиц в возрасте 50 лет и старше и лиц предпенсионного возраста.

В рамках реализации Гранта построен нефтяной учебный мини промысел, который расположен во дворе учебного корпуса Альметьевского политехнического техникума.

Полигон оснащен 4 скважинами, три из них оборудованы установками штанговых глубинных насосов, у двух скважин в качестве наземного привода установлен станок-качалка, одна оборудована цепным приводом. Четвертая скважина демонстрирует добычу нефти с применением установки электроцентробежного насоса. Также на полигоне имеется групповая замерная установка.

На полигоне отрабатываются практические умения в рамках реализации основных образовательных программ по специальностям:

Разработка и эксплуатация нефтяных и газовых месторождений,
Бурение нефтяных и газовых скважин,
Монтаж и техническая эксплуатация промышленного оборудования,
Геофизические методы поисков и разведки месторождений полезных ископаемых,

Автоматизация технологических процессов и производств.

Проводятся практические занятия в рамках получения рабочих профессий:

-помощник бурильщика капитального ремонта скважин, эксплуатационного и разведочного бурения;

- оператор ООУ;

- оператор по исследованию скважин;

- оператор по ДНГ;

- оператор ПРС.

В настоящее время мы проводим подготовку обучающихся специальности Разработка и эксплуатация нефтяных и газовых месторождений к сдаче демонстрационного экзамена по стандартам Ворлдскиллс по компетенции Добыча нефти и газа.

Отличительной особенностью демонстрационного экзамена является возможность для выпускника продемонстрировать освоенность им знаний и умений в режиме «здесь и сейчас». Потенциальный работодатель, присутствующий на подобном экзамене, лично и максимально объективно сможет оценить уровень подготовки того, кто придет к нему завтра устраиваться на работу. А, соответственно, риск работодателя совершить ошибку в выборе будущего работника становится значительно ниже.

Выпускники, прошедшие аттестационные испытания в формате демонстрационного экзамена получают возможность:

а) одновременно с подтверждением уровня освоения образовательной программы в соответствии с федеральными государственными образовательными стандартами подтвердить свою квалификацию в соответствии с требованиями международных стандартов Ворлдскиллс без прохождения дополнительных аттестационных испытаний,

б) подтвердить свою квалификацию по отдельным профессиональным модулям, востребованным предприятиями-работодателями и получить предложение о трудоустройстве на этапе выпуска из образовательной организации.

Подводя итоги, хотелось бы отметить, что проведение демонстрационного экзамена, как формы защиты выпускной квалификационной работы, является не только необходимостью в условиях реализации ФГОС ТОП-50, но и прекрасной возможностью для выпускника техникума презентовать себя как будущего специалиста перед потенциальным работодателем.

Список использованных источников

1. Методика организации и проведения демонстрационного экзамена по стандартам Ворлдскиллс Россия, утвержденная приказом Союза «Агентства развития профессиональных сообществ и рабочих кадров «Ворлдскиллс Россия» № ПО/19 от 30 ноября 2016 года.

ДЕМОНСТРАЦИОННЫЙ ЭКЗАМЕН КАК ФОРМА НЕЗАВИСИМОЙ ОЦЕНКИ КАЧЕСТВА ОБРАЗОВАНИЯ ВЫПУСКНИКОВ КОЛЛЕДЖА

*Золотухина Л.Н., преподаватель
ГАПОУ «Бугульминский строительно-технический колледж»*

Вхождение России в число крупнейших экономик мира, создание в базовых отраслях высокотехнологичных предприятий, цифровизация национальной экономики и необходимость массового внедрения технологических инноваций предъявляют новые требования к кадровому потенциалу страны. Повышение производительности труда и обеспечение высоких темпов экономического роста невозможно без изменения качества рабочей силы.

Модернизация российской экономики связана с необходимостью повышения уровня профессиональной подготовки выпускников системы среднего профессионального образования (СПО). В связи с этим перед учебными заведениями стоит непростая задача: выпускать конкурентоспособных специалистов, которые смогут быстро адаптироваться на рабочем месте и становятся эффективными сотрудниками, ценными кадрами для работодателя.

Требования современного производства все возрастают. Молодой специалист должен обладать определенным объемом знаний и умений, личностными качествами, в том числе креативностью, самостоятельностью, уверенностью в себе, умением планировать свою деятельность.

Необходимость реализации основных образовательных программ в СПО с учетом подготовки рабочих кадров обусловлена требованием новых образовательных стандартов (ФГОС СПО) по наиболее востребованным, новым и перспективным профессиям и специальностям и актуализированных ФГОС СПО, участием будущих специалистов среднего звена в конкурсах профессионального мастерства, необходимостью проведения государственной итоговой аттестации по образовательным программам СПО в форме демонстрационного экзамена по стандартам WorldSkills [5].

Согласно поручению Президента Российской Федерации В.В. Путина обеспечивается внедрение демонстрационного экзамена по стандартам «WorldSkills Russia» («Ворлдскиллс Россия») в качестве государственной итоговой аттестации по образовательным программам среднего профессионального образования, предусматривая в том числе, что результаты

демонстрационного экзамена по стандартам «Ворлдскиллс Россия» и участия в чемпионатах по профессиональному мастерству по стандартам «WorldSkills» приравниваются к результатам государственной итоговой аттестации. В связи с этим вносятся соответствующие изменения в законодательство Российской Федерации, которая предусматривает:

- моделирование реальных производственных условий для демонстрации выпускниками профессиональных умений и навыков;

- независимую экспертную оценку выполнения задания демонстрационного экзамена, в том числе экспертами из числа представителей предприятий;

- определение уровня знаний, умений и навыков выпускников в соответствии с международными требованиями.

В ходе подготовки к демонстрационному экзамену и во время итоговой аттестации студенты приобретают уникальный опыт, который обеспечивает повышение конкурентоспособности, так как развивает все качества необходимые в будущей деятельности на рабочем месте.

Главным результатом участия в демонстрационном экзамене становится профессиональный рост студентов: умение решать конкретные задачи в определенные сроки, разбор ошибок и достижений, получение бесценного личного опыта в профессиональной деятельности согласно единым принятым международным стандартам. И как итог – получение документа Skills Passport, что является одним из направлений развития национальной системы квалификаций Российской Федерации - создание условий для международной сопоставимости квалификаций и совершенствование механизмов признания российских квалификаций за рубежом и иностранных квалификаций в Российской Федерации.

Все эти задачи решаются путем внедрения в компоненты образовательных программ трансформаций согласно стандартам WorldSkills:

- усиление практико-ориентированности профессиональной образовательной программы;

- расширение спектра возможностей и мест отработки практических умений и навыков (наставничество, учебно-производственные мастерские, производственная база предприятия, тренировочные полигоны WorldSkills, другие образовательные организации, чемпионаты, конкурсы профессионального мастерства);

- введение дополнительных компетенций за счет вариативной составляющей образовательной программы, дополнительных профессиональных программ;

- актуализация образовательных программ;

- введение демонстрационного экзамена;

- формирование экспертного сообщества [2].

По личному опыту, как эксперт демонстрационного экзамена, а также будучи участником демонстрационного экзамена, могу сказать, что данное испытание полностью меняет мировоззрение человека: он становится более

«зрелым», формируется высокая стрессоустойчивость, развиваются такие качества как находчивость, самостоятельность, ответственность, лучше понимает сущность и значимость выбранной профессии, высокопрофессионально развит, ориентирован на реальные запросы работодателей, что выгодно отличает его на рынке соискателей, т.к. задания составляются с учетом требований профессиональных стандартов, т.е. требований работодателя.

Оценка качества полученного выпускником образования подтверждается системой баллов по критериям стандартов WorldSkills, внесенных в Skills Passport. Эта же система позволяет работодателю найти подходящего для него работника заочно, опираясь на базу данных, что намного упрощает процедуру собеседования при приеме на работу, т.к. необходимая информация о подготовке специалиста уже выражена в системе в баллах по критериям. Этот документ дает преимущество при трудоустройстве и в международных компаниях, поддерживающих движение Молодых профессионалов.

Можно сделать вывод, что демонстрационный экзамен на сегодняшний день стал эффективной оценкой качества профессионального образования, полученного выпускниками образовательных учреждений.

«Выживает сильнейший» - афоризм, внедрённый Гербертом Спенсером, а по Ч. Дарвину - «Выживает самый приспособленный». Это же правило развития эволюции можно применить и к реалиям современной образовательной среды, где демонстрационный экзамен является индикатором приспособленности выпускника к новой самостоятельной жизни, развитию экономической системы страны за счет качественной подготовки кадрового потенциала.

Список использованных источников

1. Гитман Е.К. Возможности движения WorldSkills для повышения конкурентоспособности выпускников // Среднее профессиональное образование. 2019. № 4.
2. Демонстрационный экзамен по стандартам Ворлдскиллс Россия [Текст электронный] <https://worldskills.ru/>
3. Камаева Т.С. Опыт проектирования и реализации компонентов образовательных программ среднего профессионального образования с учетом требований WorldSkills // Среднее профессиональное образование. 2020. № 9.
4. Косарева И.А., Кузнецов А.Н., Нигай Р.М. Значение конкурсов в подготовке квалифицированных специалистов // Среднее профессиональное образование. 2019. № 4.
5. Методика организации и проведения демонстрационного экзамена по стандартам Ворлдскиллс Россия [Текст электронный] https://cdn.dp.worldskills.ru/esatk-prod/public_files/

ОСНОВНЫЕ ПРОБЛЕМЫ ТРУДОУСТРОЙСТВА ВЫПУСКНИКОВ СПО В СОВРЕМЕННЫХ УСЛОВИЯХ

Иванова Е.И., преподаватель

ГАПОУ «Чистопольский сельскохозяйственный техникум им. Г. И. Усманова»

Трудоустройство выпускников является важнейшим показателем качества образования учебных заведений системы СПО. Проблема трудоустройства выпускников профессиональных образовательных организаций является актуальной и требует постоянного совершенствования. Карьера выпускников — это составляющая репутации любой образовательной организации. Начало профессиональной деятельности по полученной специальности, зачастую решает всю дальнейшую жизнь выпускника. Рынок труда для выпускников профессиональных образовательных организаций среднего профессионального образования — представляет собой довольно проблемную среду. Образование получили — что делать дальше? Способны ли сами выпускники решить проблему трудоустройства. Все учебные заведения, в первую очередь, ведут активные поиски в области обновления содержания образования. Основным подходом для обновления содержания среднего специального образования является усиление практической направленности образования и на первый план выходит не информированность обучающихся, а, прежде всего, умение применять полученные знания на практике. Сегодня, как никогда наблюдается повышение интереса работодателей к практической подготовке студентов и выпускников средних специальных учебных заведений. Понятие трудоустройства молодого специалиста далеко неоднозначно. Под ним можно понимать и трудоустройство выпускника системы СПО по полученной специальности, и просто полученное рабочее место по окончании учебы. В современных условиях государственное распределение выпускников после окончания учебных заведений отсутствует. С одной стороны, это дает более широкие возможности для самореализации, поскольку молодой специалист сам выбирает свой дальнейший профессиональный путь. С другой стороны, человек должен самостоятельно прилагать усилия по поиску работы и трудоустройству в ситуации, когда количество вакансий ограничено, а желающих занять их значительно больше. Поэтому каждый выпускник учебного заведения устраиваясь на работу, сталкивается с определенными проблемами:

1. Нехватка рабочих мест по полученной специальности;
2. Низкий уровень заработной платы (из-за отсутствия стажа работы);
3. Не соответствие профессиональной компетенции выпускников требованиям работодателей (низкий уровень знаний, умений и практических навыков);
4. Завышенные требования, предъявляемые работодателями при трудоустройстве.

В любых вакансиях не зависимо, на какую должность претендует выпускник, существуют стандартные требования: наличия образования и опыта работы. Сегодня свои профессиональные возможности по полученной специальности реализуют не более 60 % выпускников профессиональных образовательных организаций среднего профессионального образования. Остальные вынуждены выбирать работу, не связанную с полученной специальностью, либо обращаются в центры занятости. На данный момент центры занятости ведут пассивную политику занятости выпускников профессиональных образовательных организаций, ставя их на учет и занося в базу данных. Дальнейшая их деятельность остается в подвешенном состоянии. В связи с этим на первое место выходят задачи развития личностного потенциала будущего высококвалифицированного специалиста, обладающего новым мышлением, профессиональной компетентностью, высокой технологической культурой, интенсивной работоспособностью, творческим подходом к управлению производством. Решение этих задач возможно двумя путями:

- через обучение;
- через самообразование.

Задача, которая стоит перед преподавателем СПО – вызвать у студентов интерес к самообразованию, способствовать возникновению у них познавательной способности, сформировать умения и навыки самостоятельного умственного труда. При подготовке специалистов среднего звена преподавательскому составу образовательной организации системы СПО необходимо учитывать требования работодателей к претендентам на рабочие места. Одним из первоочередных требований со стороны работодателя - обязательное наличие диплома. Другое условие при приеме на работу – наличие опыта работы. И третья особенность – оказалось, что наряду с высоким уровнем профессиональных знаний, столь же важными для работника являются с одной стороны, дисциплинированность, умение работать в команде, чувство ответственности и, с другой стороны, готовность учиться, осваивать новое, инициативность. Наименее значимым в предложенном списке характеристик оказалось «Согласие работать за небольшую оплату». Такая характеристика в глазах работодателей свидетельствует о низких запросах, низкой самооценке, кандидата (особенно на руководящую должность). Для претендентов на руководящие должности важным оказывается высокий уровень компетентности, умение адаптироваться, брать на себя ответственность за команду и способность принимать решения в быстроизменяющихся условиях. Такой кандидат должен быть в меру амбициозен, заинтересован в карьерном росте. Немаловажное значение для лиц, претендующих на должности служащих, имеют уровень развития претендента и уровень его общей культуры. И вот в свете этих требований, задача образовательного учреждения сформировать способность и готовность выпускника к жизненному и профессиональному самоопределению, перемене сферы деятельности, к решению социальных личностных проблем, которые могут встретиться на их жизненном и профессиональном пути. Осознанный выбор любой профессии

оказывает влияние на дальнейшую жизнь, определяет успешность самореализации, социализации, карьерного и профессионального роста выпускников техникума. Поэтому необходимо помочь студенту в правильном выборе места деятельности, поведении во время собеседования при приеме на работу, отвечающем общественным и личностным требованиям. Всё это делает проблему успешной профессиональной карьеры актуальной для сферы социального развития России.

Основной продукцией системы профессионального образования является выпускник образовательного учреждения, на подготовку которого расходуются значительные финансовые средства. Эффективность бюджетных расходов на систему профессионального образования повышается одновременно с ростом востребованности выпускников на рынке труда и определяется не только трудоустройством выпускников в целом, но и их работой по полученной специальности. На сегодняшний день государственное распределение выпускников после окончания средних учебных заведений отсутствует. С одной стороны, это дает более широкие возможности для самореализации, поскольку молодой специалист сам выбирает свой дальнейший профессиональный путь. С другой стороны, человек должен самостоятельно прилагать усилия по поиску места работы и трудоустройству в ситуации, когда количество вакансий ограничено, а желающих занять их значительно больше. Устройство на работу - сложный процесс. Далеко не каждый человек способен успешно пройти его, даже при наличии хорошего образования и опыта работы. Молодые же специалисты еще не имеют опыта работы по специальности, а иногда и опыта трудовой деятельности вообще. Что касается ситуации на рынке труда, то, действительно, сейчас сильно ощущается нехватка молодых кадров в рабочих профессиях. Низкий уровень заработной платы – это основная причина крайне низкой популярности рабочих профессий. Молодой специалист с рабочей профессией, который в силу малого количества опыта имеет невысокую квалификацию, будет иметь заработную плату гораздо ниже, чем представители других профессий, не имеющие большого опыта. Конечно, занимаясь рабочей профессией, не имея высокой квалификации, можно иметь высокую заработную плату, занимаясь низко квалифицированной тяжёлой, но бесперспективной работой. Возможность стать хорошим специалистом есть во всех отраслях, было бы желание добиться успехов в том деле, которым ты занимаешься. Действительно, изменившиеся социально-экономические условия требуют более эффективного взаимодействия всех сторон, заинтересованных в решении проблем выпускников. В настоящее время для установления взаимодействия между профессиональными учебными заведениями и работодателями необходимо учитывать ряд факторов: - система профессионального образования не всегда соответствует требованиям работодателей; - завышенные профессиональные притязания выпускников не всегда соответствуют их реальным возможностям. Особое внимание должно уделяться следующим проблемам:

- организации взаимодействия всех структур, заинтересованных в решении проблем трудоустройства молодых специалистов;
- нормативно-правовому регулированию вопросов трудоустройства, взаимоотношениям образовательных учреждений с работодателями, службой занятости;
- механизмам получения обратной связи как от выпускников образовательных учреждений о качестве подготовки и трудоустройстве по специальности, так и от работодателей об уровне подготовки молодых специалистов.

В сложившихся условиях радикальных социально-экономических перемен в обществе наиболее значимыми становятся проблемы взаимодействия системы профессионального образования и российского рынка труда. Но одновременно с изменением рынка труда, происходит реформирование системы профессионального образования. От образовательных учреждений профессионального образования в настоящее время требуется предоставление таких образовательных услуг будущим специалистам, которые соответствовали бы требованиям современного рынка труда, а также учитывались перспективы их развития. И вот в свете этих требований, задача образовательного учреждения сформировать способность и готовность выпускника к жизненному и профессиональному самоопределению, перемене сферы деятельности, к решению социальных личностных проблем, которые могут встретиться на их жизненном и профессиональном пути.

Задача образовательных организаций среднего профессионального образования и работодателя — сформировать общую стратегию развития рынка труда и системы образования, т. е. выработать общие требования к квалификации работника и процедур оценки результатов образования. Для решения проблемы трудоустройства выпускников профессиональным образовательным организациям необходимо заключать договоры с социальными партнерами. Совместная работа с широким кругом предприятий и организаций во многом зависит решение основной задачи — повышения качества образования, подготовки высококвалифицированных специалистов, конкурентоспособных и мобильных на рынке труда. Поэтому одним из приоритетов в системе СПО является развитие социального партнерства, нацеленного на максимальное согласование и реализацию интересов всех участников этого процесса. В соответствии с ФГОС и учебными планами должно быть предусмотрено прохождение производственных и преддипломных практик студентами в организациях, деятельность которых соответствует подготовки профилю обучающихся. Работодатели в свою очередь должны обеспечивать прохождение этих практик с оформлением срочного трудового договора и с записью в трудовой книжке. На практиканта в период прохождения практик должны распространяться все гарантии, предусмотренные трудовым законодательством. Общий период прохождения производственной и преддипломной практик за весь период обучения можно считать как опыт работы.

Список использованных источников.

1. Авраамова Е. М., Беляков С. А., Логинов Д. М., Полушкина Е. А. Механизмы трудоустройства российской молодежи. М.: Дело, 2017.
2. Зирне Л. О. Проблема трудоустройства выпускников профессиональных образовательных организаций // Молодой ученый. — 2020. — № 20 — С. 449-452. — URL: <https://moluch.ru/archive/100/22541/> (дата обращения: 17.03.2022).

ЦИФРОВЫЕ КОМПЕТЕНЦИИ ПРЕПОДАВАТЕЛЯ

*Исаева Л.А, мастер производственного обучения
Филатов Л.А, мастер производственного обучения
ГБПОУ «Альметьевский профессиональный колледж»*

Сегодня во всем мире огромное внимание педагогического сообщества направлено на срочное формирование новых цифровых компетенций. В нынешних условиях преподавателям необходимо максимально быстро учиться, осваивать современные технологии, овладевать новыми инструментами обучения и взаимодействия, а также внедрять в ежедневную работу все эффективные форматы обучения.

Использование современных образовательных технологий в практике является обязательным условием интеллектуального, творческого и нравственного развития обучающихся. Урок с использованием информационных технологий становится более интересным для обучающихся. В результате это дает более эффективное усвоение знаний и улучшение уровня наглядности материала. Для получения новой информации и расширения кругозора удобнее всего использовать презентации. Обучающиеся с удовольствием смотрят слайды, принимают активное участие в обсуждении увиденного, тесты, кроссворды, ребусы – всё делает урок увлекательным и запоминающимся. Аудио и видео помогают воссоздать ситуацию, погружая нас в определённые состояния – эмоциональное погружение. Онлайн-уроки, во время которых преподаватель взаимодействует со всеми учениками сразу. При этом для удаленной командной работы он может использовать онлайн-доски, совместные экраны, мобильные приложения и чаты, чтобы общаться, привлекать учеников к обсуждению, не давая отвлекаться.

Применение информационных технологий совершенствует все виды познавательных мотивов: интерес к знаниям, к содержанию и процессу учения. Использование информационных технологий для активизации познавательной деятельности на уроках может происходить на различных этапах урока и типах уроков. Использование цифровых образовательных ресурсов на уроке контроля позволяет организовать проверочную работу, при которой обучающийся не только получает отметку и оценку своих знаний, но и анализ всего хода

выполнения работы, количество правильных и неправильных ответов, на какие правила была допущена ошибка, какой материал необходимо повторить.

Компьютерные технологии позволяют информации быть краткой и – яркой. В нашем колледже кроме кабинета информатики, компьютеры установлены, в библиотеке с выходом в Internet, кабинетах: директора, заместителей, психологов, на рабочих местах преподавателей и мастеров производственного обучения. Компьютеры объединены в локальную сеть, которая функционирует за счет одного сервера. Сервер обеспечивает выход в Internet и связь с внешним управлением.

В колледже имеется медиатека, ноутбуки, мультимедийные проекторы и интерактивные доски, DVD- проигрыватели, телевизоры, стационарные компьютеры.

Мастера производственного обучения и преподаватели спецдисциплин активно используют компьютерные технологии в образовательном процессе, принимают участие в дистанционных курсах и web- семинарах, занимаются проектной и учебно-исследовательской работой с обучающимися. Имеют персональный компьютер, который они используют при подготовке и планировании учебных и воспитательных занятий. Все имеют свои сайты, электронные адреса (E-mail), которые необходимы им для оперативного общения друг с другом, администрацией, учениками и их родителями. Свои методические разработки и презентации размещаем на сайте колледжа. Постоянное саморазвитие, обучение, повышение квалификации, освоение новых навыков и компетенций — это актуальные требования к любому современному специалисту.

В нашем колледже функционирует сайт с 2012 года, за эти годы менялся дизайн, редакторы, информационное содержание. Но необходимость и важность работы сайта доказала, что он является одним из современных информационных ресурсов учреждения, доступ к которому открыт всем желающим.

Сетевое сообщество помогает находить нужную информацию быстро и просто, ежедневно получать новые знания в области своей специальности, повышая тем самым уровень своей профессиональной компетентности.

Работа педагогического коллектива нашего колледжа по использованию информационных и коммуникационных ресурсов направлена на достижение большинством обучающихся среднего уровня овладения компьютерной грамотностью. При этом обязательно учитываются индивидуальные способности и интересы, проявляющие повышенный интерес к информационным технологиям и имеющие развитые способности к их освоению, могут реализовать свой потенциал через систему дополнительного образования и внеурочной деятельности. Такие обучающиеся, как правило, достигают высокого уровня компьютерной грамотности и результативно участвуют в конференциях, конкурсах, олимпиадах фестивалях по ИКТ различного уровня, разрабатывают собственные компьютерные программы и проекты.

Эффективное внедрение ИКТ в образовательную среду заключается не только в применении педагогом компьютерных программ на разных этапах учебной деятельности, но и в разнообразии форм их применения на уроках, в дополнительном образовании, внеурочной работе, использовании дистанционных и телекоммуникационных форм обучения. Наличие методических разработок педагогов по применению ИКТ в образовательном процессе, участие их в педагогических конкурсах, фестивалях, конференциях не только муниципального, регионального, но и всероссийского и международного уровней говорит о результативной работе по внедрению компьютерных технологий в образовательное пространство учреждения.

Список использованных источников

1. Гузеев В.В. «Образовательная технология XXI века: деятельность, ценности, успех» - М.Центр «Педагогический поиск» 2014г.
2. <https://www.maam.ru/detskijasad/ispolzovanie-informaciono-komunikacionyh-tehnologii-v-realizaci-dopolnitelnyh-obrazovatelnyh-program.html>
3. Сайт <https://edu.tatar.ru/almet/org6181>

ВНЕКЛАССНЫЕ МЕРОПРИЯТИЯ КАК СРЕДСТВО ФОРМИРОВАНИЯ ПОЛОЖИТЕЛЬНОЙ МОТИВАЦИИ В ОБУЧЕНИИ АНГЛИЙСКОМУ ЯЗЫКУ И ПОДДЕРЖАНИЯ ИНТЕРЕСА К ПРЕДМЕТУ

*Исмагилова Л.И., Хакимова Г.Р.
ГАПОУ «Казанский радиомеханический колледж»*

В настоящее время английский язык приобретает все большее значение. Английский язык - не только учебный предмет, он является средством воспитания у обучающихся чувства понимания культуры других народов, говорящих на этом языке. При обучении иностранному языку возникают безграничные возможности, если иностранный язык используется как средство для приобщения учащихся к духовной культуре, истории, традициям народа не только своей страны, но и других государств.

Основные цели обучения иностранным языкам:

- развитие способностей обучающихся к общению на иностранном языке,
- формирование и развитие иноязычной коммуникативной компетенции.

Однако в связи с тем, что учебный процесс по обучению иностранному языку происходит вне языковой среды и при ограниченном времени, это приводит к отсутствию потребности в общении на иностранном языке и к снижению мотивации обучающегося к изучению предмета.

Успешное достижение этих целей возможно при высоком уровне мотивации к изучению иностранного языка. Внеклассная работа вносит огромный вклад в процесс овладения иностранным языком.

Главная задача, стоящая перед преподавателем - сделать все, чтобы привить интерес обучающегося к языку и постоянно поддерживать его.

Для выполнения этой задачи можно использовать хорошо зарекомендовавшие себя нетрадиционные формы занятий : занятие - игра, занятие - проект, занятие - экскурсия, занятие - интервью и т.д. Они помогают в более живой и увлекательной форме развивать коммуникативные навыки учащихся.

Воспитательный компонент - это неотъемлемая часть любого занятия и внеклассного мероприятия.

При обучении иностранным языкам реализуются почти все аспекты воспитания (эстетическое, патриотическое, нравственное, личностное), так как он является и предметом обучения и средством общения.

К примеру, в эстетическом воспитании огромную роль играют занятия, темы которых связаны с музыкой, поэзией, изобразительным искусством. Так, изучая темы «Театр», «Музыка», «Кино» обучающиеся знакомятся с творчеством известных британских групп, слушают их песни, выражают своё отношение к их творчеству, а так же рассказывают о своих любимых течениях и музыкальных направлениях. Также происходит обсуждение культурной жизни нашей страны и страны изучаемого языка.

Каждое занятие или внеклассное мероприятие по иностранному языку – это перекресток культур, это практика межкультурной коммуникации, потому что каждое иностранное слово отражает иностранный мир и иностранную культуру. Однако поговорить с обучающимися и о некоторых страницах истории нашей Родины можно на занятиях по иностранному языку, тем самым уделяя место патриотическому воспитанию.

Патриотическое воспитание всегда являлось одной из важнейших задач образовательного процесса. Например, при изучении таких тем, как «Российская Федерация», «Москва», «Казань», «Татарстан» обсуждаются важные исторические моменты становления нашего государства, история крупных городов. Учащиеся выполняют проектные работы, с гордостью рассказывают, про те места, где они родились и где живут. Несомненно, темы, содержащие исторические и культурные сведения способствуют развитию кругозора и познавательного интереса к предмету. Задание по иностранному языку становится не просто заданием, когда нужно заучить слова и тексты, а пробуждает чувство уважения к своей стране, своему народу, чувство сопричастности к истории и традициям ПОО, в котором они обучаются.

Способами достижения цели нравственного воспитания являются такие формы работы, как чтение, аудирование, то есть прослушивание текстов, обсуждение прочитанного или услышанного, создание проектной работы.

При подготовке проекта во время групповой работы воспитывается чувство ответственности за выполнение задания, учащиеся привыкают помогать друг другу, что способствует развитию чувства коллективизма, происходит формирование личности обучающегося, его мировоззрения, воспитание его личностных качеств.

В курс обучения английскому языку включены такие устные темы как: «Некоторые факты о Великобритании», «Путеводитель по Америке», «Каковы их традиции?», «Путешествие за границу». При изучении этих тем обучающиеся узнают об истории, географическом положении, государственном устройстве, традициях страны изучаемого языка.

Но особая роль отводится внеклассной работе учителя-предметника. В тандеме с обязательными занятиями она создает условия для более полного осуществления воспитательных и общеобразовательных целей обучения иностранному языку, а также расширяет сферу применения навыков и умений, полученных на занятиях.

Внеклассная работа - отличное средство мотивации к изучению иностранного языка.

Немаловажно, что внеклассная работа призвана также организовать свободное время учащихся. Особенно это актуально в век гаджетов и социальных сетей, ведь ничего не может заменить живого человеческого общения.

Мы реализуем воспитательные цели: воспитываем коллективистские качества, формируем адекватные личностные отношения. Взаимопомощь, сопереживание, умение идти на уступки и отстаивать свое мнение, определение своего места в коллективе и доброжелательные отношения учащихся друг к другу - залог успеха.

Формы организации внеклассной работы по иностранному языку предполагают, в первую очередь, добровольное участие.

Основная задача здесь - создать ситуацию успеха, дать возможность раскрыться личностным качествам учащихся, чтобы они имели живой интерес, были мотивированы. Участники мероприятия не всегда имеют дело непосредственно с языком, ведь кто-то рисует декорации, а кто-то отвечает за реквизит, но все равно каждый в той или иной мере соприкасается с изучаемым предметом. Желая проявить себя в тех или иных видах внеклассной работы, обучающиеся проявляют активность, а позднее и интерес в изучении иностранного языка. Обучающиеся ГАПОУ «Казанский радиомеханический колледж» с удовольствием участвуют в подготовке и проведении мероприятий, приуроченных к праздникам «Хэллоуин», «День св. Валентина», «День Победы» : они рисуют плакаты, снимают видеоролики по собственным сценариям, играют на различных музыкальных инструментах (гитара, кларнет), поют песни и декламируют стихи на английском языке.

Во многих случаях групповая форма деятельности создает лучшие условия для формирования и повышения мотивации, чем индивидуальная. Групповая форма включает обучающихся в активную работу даже пассивных и слабо мотивированных учеников, так как они не могут отказаться выполнять свою часть работы, исходя из работы с товарищами. Более того, возникает подсознательная установка на желание быть не хуже других, соревновательный дух.

В ходе мероприятий применяются интерактивные методы обучения, формирующие критическое мышление («Мозговой штурм», «Фишбоун», «Кластер», «Синквейн») и практикуется взаимообмен заданиями (обучающиеся индивидуально или в группе составляют задания для других)

Иностранный язык открывает учащимся непосредственный доступ к огромному духовному богатству другого народа, повышает уровень их нравственного воспитания, формирует любовь к своему Отечеству. И поэтому иностранному языку отводится существенная роль в плане формирования личности, человека культуры. Иностранный язык как учебная дисциплина располагает большими возможностями для воспитания патриотизма, интернационализма, формирования нравственных качеств человека.

Список использованных источников

1. Лебедев О.Е. Качество - ключевое слово современной школы. СПб, Просвещение, 2008.
2. Ельникова И.А. Формирование общепрофессиональной культуры средствами иностранного языка (журнал «СПО», №2, 2014)
3. Образцов П.И., Иванова О.Ю. Профессионально-ориентированное обучение иностранному языку на неязыковых факультетах вузов: Учебное пособие /Под ред. П.И. Образцова.- Орел: ОГУ, 2005. - 114 с.
4. Смирнова А.Н., Фадеева Е.А. Нетрадиционные формы организации внеклассной работы - СПб.: ООО «Книжный Дом», 2011.
5. Селиванова Н. Л. Воспитание: тенденции развития теории // Вопросы воспитания. 2009. № 1. С. 33–34.
6. Беляев Ю. Г. Актуальные модели воспитания: век XXI // Отечественная и зарубежная педагогика. 2014. № 5. С. 26–39.

ДЕМОНСТРАЦИОННЫЙ ЭКЗАМЕН- КВАЛИФИКАЦИОННАЯ ОЦЕНКА ЗНАНИЙ И УМЕНИЙ СТУДЕНТА

Кабирова М.З.

*ГАПОУ «Чистопольский сельскохозяйственный техникум имени Г. И.
Усманова»*

Включение демонстрационного экзамена в процедуру государственной итоговой аттестации обучающихся профессиональных образовательных организаций, как одного из методов независимой оценки квалификации и подготовки молодых кадров содействует решению многих задач системы профессионального образования и рынка труда. Независимая оценка квалификации представляет собой установленную законодательно процедуру подтверждения соответствия квалификации выпускника, претендующего на

осуществление определённого вида трудовой деятельности, положениям профессионального стандарта или квалификационным требованиям.

Принципами независимой оценки, в частности демонстрационного экзамена, являются:

- добровольность, доступность; открытость;
- компетентность оценки, подготовленные эксперты из реального сектора, единые процедуры, методики и оценочные средства;
- исключение конфликта интересов, дискриминации и принятия пристрастных решений;
- право соискателя на апелляцию, помощь в подготовке, конфиденциальность персональных данных;

Информационная открытость и публичность экзамена обеспечивается посредством видеотрансляции в сети «Интернет» с использованием различных сервисов. Для оценки выполнения заданий демоэкзамена на площадке по определённой компетенции создаётся экспертная группа из специально обученных по программам Союза WorldSkills экспертов, в качестве которых могут выступать и представители работодателей.

Демонстрационный экзамен по стандартам WorldSkills Russia предусматривает моделирование реальных производственных условий для демонстрации выпускниками профессиональных умений и навыков на соответствие международным требованиям.

Так, решение практических производственных задач в условиях демонстрационного экзамена, особенно если такими задачами являются модули чемпионатов WorldSkills Russia, требуют от выпускника высокой квалификации. Именно объективность, независимость и достоверность оценивания результативности выпускников подтверждает их готовность к самостоятельной профессиональной деятельности.

Внедрение демоэкзамена в структуру государственной итоговой аттестации является важным моментом в становлении профессионального пути выпускников учреждений среднего профессионального образования, так как это возможность подтвердить квалификацию студента в соответствии с требованиями международных стандартов WS, получить сертификат и предложение о трудоустройстве на этапе выпуска из учебного заведения. Проведение демоэкзамена как государственной итоговой аттестации предполагает повышение уровня профессиональных компетенций и квалификации педагогических кадров. Преподаватель, готовящий студентов к демоэкзамену должен отлично знать навыки практической деятельности, основываясь не только на теоретических знаниях, но и применять практические профессиональные знания и опыт. Независимая оценка квалификации в отношении образовательных организаций обеспечивает:

- подтверждение качества подготовки кадров по своим программам
- высокую репутацию организации перед учредителями и контрольными органами

- обеспечение профессионально — общественной аккредитации своих программ

Независимая оценка профессиональных квалификаций в настоящее время выступает одним из действенных и важных инструментов управления персоналом. Она даёт возможность подтвердить уровень профессиональных компетенций и обозначить перспективы профессионального и карьерного роста.

Опыт организации и проведения демонстрационного экзамена с выполнением заданий чемпионатов Worldskills Russia показывает, что стратегия преподавателя должна заключаться в постоянном мотивировании студентов на успешное решение модулей демоэкзамена, предложения поиска путей для повышения практических навыков. Подготовка будущих выпускников к демоэкзамену должна становиться частью повседневного учебного процесса, так как успех решения модулей демоэкзамена напрямую зависит от накопленного практического опыта их выполнения.

Успешное прохождение демоэкзамена должно основываться на четком планировании студентом своей деятельности, детальном изучении конкурсного задания, поминутном распределении алгоритма выполнения задания и заполнения документации. Во время учебных занятий важно создание проблемно-ситуационных заданий, проведение психологических тренингов на стрессоустойчивость, привлечение что позволило бы за короткий срок подготовить студентов к успешной сдаче демоэкзамена.

Распространение методики Worldskills Russia, а именно конкурсных заданий, которые использовались в предыдущие годы на чемпионатах, расположенных в открытом доступе на сайте Worldskills Russia, помогают преподавателю варьировать уровень сложности заданий, чтобы сформировать у студентов требуемые навыки, адаптировать содержание образовательного процесса, делая его более эффективным в процессе подготовки к демоэкзамену.

Государственная итоговая аттестация в форме демонстрационного экзамена по стандартам WorldSkillsRussia действительно является эффективным средством оценки сформированности профессиональных компетенций в рамках определенного вида профессиональной деятельности в процессе выполнения практического задания в условиях моделирования реальной производственной ситуации.

Необходимо продолжать и активизировать деятельность в данном направлении, так как новый формат проведения государственной итоговой аттестации дает возможность студентам реализовать полученные навыки с учетом требований работодателей и влияет на построение карьеры будущих выпускников. Свидетельство о признании квалификации с описанием реально демонстрируемых молодым профессионалом компетенций во время проведения демонстративного экзамена, может стать достойным приложением к диплому и возможностью для молодого специалиста претендовать на более высокий квалификационный разряд.

Список использованных источников

1. Золотарева Н.М. Присоединение России к WorldSkills International — Профессиональное образование в России и за рубежом №10/2013 <http://cyberleninka.ru/article/n/prisoedinenie-rossii-k-worldskills-international>
2. Казанцева, О. В. Стандарты WorldSkills как основа для формирования профессиональных компетенций участников образовательного процесса [Электронный ресурс] / О. В. Казанцева. – Режим доступа: <http://politeh59.ru/wpcontent/uploads/2016/128F>
3. Методические рекомендации по организации и проведению демонстрационного экзамена по требованиям WorldSkills, 2020, г. Нур - Султан.
4. Панина Т.С., Вавилова Л.Н. Современные способы активизации обучения. Учебное пособие. 4-е изд., стер. — М.: Академия, 2018.
5. Тимергалеев Р. М. Независимая оценка квалификации как важный инструмент управления персоналом организации // Бизнес-образование в экономике знаний. 2017. № 3.
6. Шомин И. И. Инновационная форма проведения квалификационного экзамена с использованием стандартов WorldSkills // Профессиональное образование и рынок труда. 2018.

ПРИМЕНЕНИЕ СИСТЕМЫ ДИСТАНЦИОННОГО ОБУЧЕНИЯ LMS MOODLE В КОЛЛЕДЖЕ

*Каргаполова Ю. А., преподаватель
ГАПОУ СО «Уральский радиотехнический колледж им. А.С. Попова»*

Система Moodle – это современное программное обеспечение, позволяющее педагогу и студенту эффективно взаимодействовать онлайн. В колледже она применяется для эффективного использования дистанционных технологий, углубленного изучения предмета и работы с отстающими студентами. Каждый преподаватель может представить свой учебный курс, в любой ему удобной форме.

В условиях дистанционного обучения не было возможности посещать очные занятия, и система стала отличной помощником в организации работы студентов дома.

Система Moodle ориентированна прежде всего на организацию взаимодействия между преподавателем и студентами.

Одна из самых сильных сторон сайта Moodle в широких возможностях для коммуникации - можно оперативно информировать всех участников курса или отдельные группы. Также в системе поддерживается обмен файлами любых форматов.

Курс может содержать произвольное количество ресурсов (такие как веб-страницы, книги, ссылки на файлы, каталоги) и произвольное количество интерактивных элементов курса (задания, опрос, пояснение, тесты, лекции), помогающие преподавателю выстроить ход работы со студентами, закрепление материала и проверку его усвоения.

Преподаватель имеет возможность создавать и использовать в рамках курса любую систему оценивания. Все отметки по каждому курсам хранятся в единой для группы сводной ведомости. Есть также возможность контроля “посещаемости”.

Система Moodle, конечно, требует от преподавателя достаточно большой затраты сил при подготовке разделов курса, однако в дальнейшем позволяет значительно облегчить работу по итоговой аттестации студентов.

В системе Moodle можно создать курсы разного типа, у нас сейчас в основном используются вспомогательные курсы, учебные модули без привязки к календарю, что используются дополнительно к основным материалам на занятиях.

Например, на собственных курсах я размещаю всю основную информацию по предмету для студентов. Так же там оставляю задания к практическим и лабораторным работая в электронном виде. И организовываю проверку знаний тем по средствам тестирования.

За предыдущий учебный семестр из примерно 80 преподавателей, что пользовались сайтом. Примерно 55% продолжили работу с ним после выхода с дистанционного обучения в ноябре. Большая часть из них уже имеет курсы с прошлых лет работы и регулярно ими пользуются при обучении. Диаграмма примерных расчетов показана на рисунке 1.



Рисунок 1 – Диаграмма работы преподавателей в системе в течении 1 семестре

В ноябре, во время полного перехода колледжа на дистанционное обучение передо мной стояла задача – обеспечить единую систему взаимодействия студентов и преподавателей. Мной были созданы курсы для каждой группы в колледже.

В этих курсах были созданы разделы для каждого предмета, проводящегося в группе. И предполагалось, что каждый преподаватель перед началом занятия в будет оставлять там задание, некий материал или же ссылку на какую-либо еще форму проведения занятия.

Для преподавателей система достаточно удобна, так как все группы поделены и нет проблем с сортировкой и оценкой выполненных работ. Так же все отметки о проверки остаются на сайте и возможны отсылка комментариев об ошибках как всей группе, так и отдельным студентам.

С точки зрения студента подобная форма так же достаточна, удобна, так как не нужно метаться на разные платформы и отправлять ответы на задания различными способами. Все оценки за выполненные работы так же можно было бы увидеть в одном месте, и понять какие задания требуют выполнения. Единая платформа дистанционного обучения так же помогла бы в контроле за студентами как родителям, так и классным руководителям. Ведь всегда можно увидеть было ли выполнено задание на какую оценку и почему.

По итогам ноябрьского дистанционного обучения большая часть новых преподавателей занялась созданием собственных курсов на сайте и некоторые продолжили развитие и дополнение уже имеющихся.

Список используемых источников

1. Кравчук А.А. Использование системы LSM Moodle при организации дистанционного обучения // Статья - 2019г URL: <https://znanio.ru/media/metodicheskie-ukazaniya-ispolzovanie-sistemy-lms-moodle-pri-organizatsii-distantsionnogo-obucheniya-2657913> (дата обращения 03.01.2022);
2. Чермных Т.А. Использование дистанционной среды Moodle в образовательном процессе студентов колледжа // Статья - 2021г URL: <https://infourok.ru/statya-ispolzovanie-distancionnoj-sredy-moodle-v-obrazovatelnom-processe-studentov-kolledzha-5541161.html> (дата обращения 03.01.2022).

ЦИФРОВЫЕ ТЕХНОЛОГИИ В УЧЕБНОМ ПРОЦЕССЕ

*Кашапова Р.К., мастер п/о,
Асылова А.А., преподаватель,
ГБПОУ «Альметьевский профессиональный колледж»*

В связи с изменением требований современного рынка труда, с развитием информационных технологий, в настоящее время становится первоочередным вопрос применения цифровых технологий в образовательном пространстве. Современный мир всё больше становится цифровым. Она охватывает почти все области жизнедеятельности человека. В настоящее время работодатели предъявляют будущим специалистам высокие требования в области знаний электронных технологий в своей профессиональной деятельности. И это означает, что и процесс образования должен также быть цифровым.

Внедрение цифровых технологий в образование увеличилось за последние два года. Пандемия COVID-19 и переход на дистанционное обучение сделали цифровые сервисы обязательным условием организации образовательного процесса во всем мире. Исследования говорят о том, что онлайн обучение может быть не менее эффективным, чем обучение в традиционном формате.

Для умения ориентироваться в новых информационных и коммуникационных и цифровых инструментах педагогам необходимы дополнительные знания и навыки. Также педагог должен обладать широким спектром цифровых профессиональных компетенций в этой сфере. Для этого педагоги должны применять цифровые технологии. Цифровые технологии - это инструмент эффективной доставки информации и знаний до обучающихся, создания учебных материалов, эффективного способа преподавания и средство построения новой образовательной среды. В основе создания информационно-образовательной среды образовательного учреждения лежит эффективное использование информационно-коммуникационных технологий (ИКТ). Использование информационных и коммуникационных технологий в системе образования изменяет дидактические средства, методы и формы обучения, влияет на педагогические технологии, тем самым преобразуя традиционную образовательную среду в качественно новую - информационно образовательную среду.

Информационные и коммуникационные технологии- это совокупность методов, устройств и производственных процессов, используемых педагогами для сбора, хранения, обработки и распространения информации. Конечно, компьютер во многом помогает учителю в педагогической деятельности.

В нашем учебном заведении используются разнообразные типы компьютерных средств обучения. Это – презентации, дидактические материалы, программные системы контроля знаний, обучающие игры и развивающие программы.

Для педагога важно владеть инструментами текстовых документов, презентаций, плакатов, графиков. При подготовке преподавателя к уроку также пригодится умение обрабатывать видео, делать сложные вычисления, создавать тесты, кроссворды и викторины, портфолио, использовать шаблоны презентаций и многое другое. Сделать учебное занятие более наглядным поможет базовое умение находить нужную информацию в интернете. Это первый шаг к формированию цифровой среды преподавателем.

Информационно-коммуникационные технологии очень удобны при изучении новых тем. Презентации приносят эффект наглядности в занятие, повышают мотивационную активность обучающихся. На слайдах можно представить материал в виде пошаговой инструкции выполнения определенных технологических операций, таблиц с техническими условиями, правильного выполнения трудовых приемов. Важным этапом обучения является контроль знаний в форме тестирования. Тестовые задания можно использовать для

текущего и итогового контроля знаний. Содержание вопросов также концентрирует познавательную деятельность учащихся.

Использование информационно-коммуникационных технологий дает возможность значительно ускорить процесс умственной деятельности каждого студента, автоматизировать его труд, так как сегодняшние студенты очень мало читают печатные издания, а общаются между собой непрерывно посредством сотовой связи, а современный мобильный телефон это миникомпьютер. При использовании ИКТ можно показать изображения зданий в цвете, их отличительные особенности, элементы и многое другое.

В своей практике мы применяем информационно-коммуникационные технологии не первый год, что позволяет разнообразить формы работы, активизировать внимание обучающихся, повышает творческий потенциал личности и мотивацию. Также использование этих технологий стимулируют педагогическую деятельность, упрощая подготовку к занятиям в будущем. Возможность распечатать необходимые слайды решает проблему тиражирования раздаточного материала к уроку. Появляются дополнительные возможности: развивать, модернизировать, накапливать электронные материалы

Другое важное умение - обмен информацией в цифровом мире. Самыми удобными и простыми средствами педагогического общения по праву можно считать мессенджеры и социальные сети, в которых общаются педагоги, обучающиеся, родители. Тут можно рассылать презентации с учебных занятий, объявления и другую информацию. Это быстро, и обучающиеся получают сообщение, где бы ни находились.

Сейчас информационные технологии используются на всех видах уроков: от уроков усвоения новых знаний до обобщающих уроков, когда важно не только систематизировать знания и умения обучающихся, но и акцентировать внимание на важнейших моментах изучаемой темы, необходимых для изучения последующих тем или курсов. В индивидуальной работе с обучающимися, которые желают углубленно изучать предмет проводится работа и с другими типами компьютерных средств. Это электронные учебники и энциклопедии, программы-тренажеры для подготовки к экзаменам, которые помимо результата дают объяснение и правильный ответ, системы виртуального, обучающие игры.

Совсем недавно работу в интернете и освоение современных программ каждый педагог осуществлял по мере своих сил и возможностей, но ситуация с коронавирусом показала, что цифровые навыки становятся обязательными и необходимыми. Все эти новшества заставили нас, преподавателей и мастеров производственного обучения пересмотреть свои взгляды в сторону цифровизации образовательного процесса. Вначале это происходило в виде использования лекционных и видео – материалов в доступных ресурсах интернета во время учебных занятий и на уроках производственного обучения. Доступность, наглядность были бесспорными достоинствами применения данных технологий. Это давало возможность обучающимся заниматься

самостоятельно так как, предоставлялась возможность применения образовательных материалов любому, у кого есть доступ к Интернету. Но в связи с переходом на дистанционное обучение нам пришлось более основательно заниматься цифровыми образовательными технологиями, среди которых выделяются: онлайн-курсы, облачные технологии, образовательные платформы и т.д. Нам в сложившихся условиях пришлось быстро создавать доступные материалы, пособия для дистанционного использования. Требовалась разработка материалов с небольшим объёмом, но более занимательным содержанием для повышения интереса учащихся.

Начало было положено через социальную сеть - в Контакте через инструменты для организации работы с обучающимися по ссылке [https://vk.com/@edu-for-distant.](https://vk.com/@edu-for-distant), и использование Skype для онлайн-трансляции; с фотоотчетом и фиксированием поэтапных результатов; с видеоотчетом и демонстрацией результата, с использованием облачных хранилищ. Для рассылки учебных материалов кроме социальных сетей также использовали электронную почту. Дальше в нашем распоряжении появился Zoom. Для обучающихся и родителей, у которых отсутствовал постоянный доступ к сети Интернет, мы размещали материалы в облачных хранилищах, отправляли по e-mail. Работы учащихся поступали в виде фото на электронную почту. При обучении студентов использовали онлайн занятия, готовые уроки, учебные фильмы в режиме автоматического воспроизведения. Таким образом, в ходе реализации дистанционного обучения мы сами того не зная были вовлечены к изучению различных форм цифровых технологий, что дала нам возможность повысить эффективность и результативность учебного процесса, удобство и упрощение процесса преподавания.

В заключении можно сказать, что сегодня во всем мире большое внимание направлено на формирование новых цифровых компетенций. Опыт последних двух лет показал, что в нынешних условиях педагогам необходимо максимально быстро учиться, осваивать современные технологии, овладевать новыми инструментами обучения и взаимодействия, а также внедрять в ежедневную работу все эффективные форматы обучения. Коллектив нашего колледжа уделяет большое внимание информатизации образования, под которой понимается изменение содержания, форм и методов обучения на основе применения средств информационно-коммуникационных технологий. Для решения этой задачи колледж обладает необходимыми информационно-техническими ресурсами. Использование современных технических средств обучения способствует модернизации и совершенствованию учебного процесса, активизирует мыслительную деятельность обучающихся, способствует развитию творчества педагогов.

Список использованных источников

1. <https://cyberleninka.ru/article/n/tsifrovye-tehnologii-v-obrazovatelnom-prostranstve>

2. <https://pps.ranepa.ru/Publication2/2016/3568d212-c0ec-4296-b669-15276fcbb2dc>

ВСТРАИВАНИЕ КОМПЕТЕНЦИЙ ВОРЛДСКИЛЛС В ОСНОВНУЮ ОБРАЗОВАТЕЛЬНУЮ ПРОГРАММУ ПО СПЕЦИАЛЬНОСТИ 40.02.02 ПРАВООХРАНИТЕЛЬНАЯ ДЕЯТЕЛЬНОСТЬ

*Каптанова М.А., заместитель директора по НМР
ГБПОУ «Бугульминский профессионально-педагогический колледж»*

В данной статье рассмотрен опыт применения цифровых (информационных) технологий в ГБПОУ «Бугульминский профессионально-педагогический колледж»), а также встраивание компетенций Ворлдскиллс в основную образовательную программу по специальности 40.02.02 Правоохранительная деятельность. В потоке реализации Национального проекта «Образование», колледж принял участие в одном из четырех основных направлений развития системы образования, а именно в создании необходимой современной инфраструктуры, подготовке соответствующих профессиональных кадров, их переподготовке и повышении квалификации. Участие колледжа в реализации проекта по обеспечению соответствия материально-технической базы образовательной организации, реализующей образовательные программы СПО, современным требованиям в рамках мероприятия «Государственная поддержка профессиональных образовательных организаций в целях обеспечения соответствия их материально-технической базы современным требованиям» федерального проекта «Молодые профессионалы» помогло по «новому» посмотреть на учебный процесс.

Каждая образовательная организация имеет многолетнюю практику проведения профессионально ориентированных мероприятий в форме презентаций, определённых достижений в учебно-производственной и учебно-исследовательской деятельности с введением Федерального государственного образовательного стандарта (ФГОС). Однако все большую популярность приобретает использование реального опыта работы по подготовке к профессиональным конкурсам по WorldSkills, тем самым возрастает актуальность профессиональных стандартов, стандартов Ворлдскиллс WSR.

ГБПОУ «Бугульминский профессионально-педагогический колледж» в потоке реализации Национального проекта «Образование», принял участие в одном из четырех основных направлений развития системы образования, а именно в создании необходимой современной инфраструктуры, подготовке соответствующих профессиональных кадров, их переподготовке и повышении квалификации. Участие колледжа в реализации проекта по обеспечению соответствия материально-технической базы образовательной организации, реализующей образовательные программы СПО, современным требованиям в рамках мероприятия «Государственная поддержка профессиональных

образовательных организаций в целях обеспечения соответствия их материально-технической базы современным требованиям» федерального проекта «Молодые профессионалы» помогло по «новому» посмотреть на учебный процесс, на использование цифровых технологий в основных профессиональных образовательных программах [3, с.99].

Подготовка демонстрационной площадки и всей коммуникационной инфраструктуры по специальности 40.02.02 Правоохранительная деятельность в рамках компетенции «Правоохранительная деятельность (Полицейский)» строилась согласно актуальным требованиям к компетенциям лиц, завершивших обучение по образовательным программам среднего профессионального образования. Помимо электронных учебников обучающиеся по специальности 40.02.02 Правоохранительная деятельность начали использовать smart-технологии, в рабочие программы были включены разделы работы с современным оборудованием, например: изготовление гипсового слепка с объемного следа обуви или протектора автомашины, составление схемы поверхностного следа обуви и дорожки следов или фотографирование и изготовление обзорного фотоснимка места происшествия.

Также в рабочие программы ОПОП по специальности 40.02.02 внедрены цифровые методы обработки информации, в том числе использование веб-камер и цифровых микроскопов, на смену презентациям и биологическим микроскопам.

Очевидно, что многовариантность информационных технологий позволяет выявить новые представления и интерпретации учебной информации, позволяющие не только быстро опознавать и классифицировать воспринимаемую учебную дисциплину, но и сконцентрировать внимание обучающихся на изучаемой проблеме. Нельзя не отметить параллель между технологиями и эффективностью усваивания новых знаний и умений с использованием различных видов памяти (моторной, образной, словесно-логической, эмоциональной).

Подготовка полицейских и юристов к встрече с иностранными гражданами в колледже на сегодняшний день облегчена благодаря использованию лингафонного кабинета [2, с.105]. Новое программное обеспечение полностью информатизирует процесс обучения студентов ГБПОУ «БППК», в связи с этим весь тематический план переделан на использование языковых видео-экскурсий, организации скайп-общения с носителем языка, синхронизовано осуществляется проверка знаний с применением интерактивной Smart доски. В результате обучающие развивают такие компетенции, как использовать информационно-коммуникационные технологии в профессиональной деятельности, а также правильное построение отношений с коллегами, с различными категориями граждан, в том числе с представителями различных национальностей и конфессий.

Подводя общий вывод, следует учесть, что в целом образовательный процесс в колледже, ставит перед собой цели развивать у обучающихся общекультурные и профессиональные компетенции. В процесс перехода к

цифровым технологиям, становится заметен интерес к знаниям и мотивацию на получение по столь востребованным обществом специальности, как юрист или же полицейский. Таким образом разработка рабочих программ на сегодняшний день должна включать определенное количество занятий с использованием актуальных цифровых технологий.

Список использованных источников

1. Абдрахманова, Б.А. Смарт-технологии в образовании / [Электронный ресурс]. – Режим доступа: <http://www.zkoipk.kz/b2/369-conf.html> (дата обращения: 02.06.2020).
2. Зубов, А.В. Информационные технологии в лингвистике: Учеб. пособие для студ. лингв. высш. учеб. заведений [Текст] / А.В. Зубов, И.И. Зубова. – М.: Издательский центр «Академия», 2004. – 208 с.
3. Коротенков, Ю.Г. Понятие и проблемы медиа информатизации образования / Ю.Г. Коротенков // Информатика и образование. – М.: РАО. 4. – 2012. – 208 с.

ОСОБЕННОСТИ ОРГАНИЗАЦИИ ПРАКТИЧЕСКОЙ ПОДГОТОВКИ ОБУЧАЮЩИХСЯ СРЕДНЕГО ПРОФЕССИОНАЛЬНОГО ЗВЕНА С УЧЕТОМ ВНЕДРЕНИЯ НОВОЙ МОДЕЛИ ОСНОВНОЙ ПРОФЕССИОНАЛЬНОЙ ОБРАЗОВАТЕЛЬНОЙ ПРОГРАММЫ ИСПО ИМЕНИ К.Д. УШИНСКОГО В КОНТЕКСТЕ ПРОЕКТА «УНИВЕРСИТЕТСКИЙ ПРОЕКТНЫЙ КОЛЛЕДЖ» И ПРОГРАММЫ РАЗВИТИЯ ГАОУ ВО МГПУ НА 2021-2025 ГОДЫ

Кондратова М.А., преподаватель, руководитель практики Университета, ГАОУ ВО МГПУ ИСПО им. К.Д. Ушинского учебный корпус “Колледж Черемушки”

Анализируя пути и перспективы развития среднего профессионального педагогического образования в современных условиях значимое место отводится организации эффективного взаимодействия с работодателями, которое является основой качественной подготовки востребованных специалистов.

Кроме того, профильные образовательные организации, включенные в сеть базовых организаций для проведения практик, являются отправной точкой для предъявления требований к личностным и профессиональным качествам выпускников среднего профессионального звена. Ведь именно выпускники станут в будущем сотрудниками профильных организаций.

На базе ГАОУ ВО МГПУ ИСПО им. К.Д. Ушинского осуществляется подготовка специалистов по многим педагогическим специальностям, среди них Дошкольное образование, Специальное дошкольное образование, Преподавание в начальных классах, Коррекционная педагогика в начальном

образовании. Для всех перечисленных специальностей организована практическая подготовка.

Практика представляет собой вид учебной деятельности, направленной на формирование, закрепление, развитие практических навыков и компетенций в процессе выполнения определенных видов работ, связанных с будущей профессиональной деятельностью. Практическая подготовка включает два вида практики: учебная практика и производственная практика. Последняя практика включает в себя следующие этапы: практику по профилю специальности и преддипломную практику.

Профессиональная практика направлена на комплексное освоение студентами всех видов профессиональной деятельности, на формирование общих и профессиональных компетенций, а также приобретение необходимого опыта практической работы. Хорошо продуманная и организованная практическая подготовка - это залог высокого уровня профессионализма и востребованности на рынке труда наших выпускников.

В связи с внедрением новой модели основной профессиональной образовательной программы ИСПО имени К.Д. Ушинского в контексте проекта «Университетский проектный колледж» и программы развития ГАОУ ВО МГПУ на 2021-2025 годы предполагаются изменения по сравнению с действующими ОПОП в структурном, технологическом и содержательном аспектах её построения и реализации на основе новых Федеральных государственных образовательных стандартов среднего профессионального образования (ФГОС СПО).

Содержательные аспекты ОПОП предполагают обновление подходов к формированию общих и профессиональных компетенций, обучающихся за счет выделения трех блоков: проектного, теоретического и практического.

Практический блок предполагает:

- модернизацию программ практик базовой части ОПОП на основе включения в реализацию разнообразных образовательных программ дошкольного, начального общего образования и реализации собственных педагогических проектов и инициатив;
- разработку и реализацию элективных дисциплин и модулей, направленных на усиление самостоятельности и разнообразия форм работы студентов на педагогической практике в образовательных организациях г. Москвы в разных видах профессиональной деятельности;
- разработку и реализацию элективных дисциплин и модулей, направленных на формирование профессиональных компетенций в непрофильных видах деятельности.

Технологические аспекты ОПОП предполагают использование в практическом блоке такой технологии, как дуальное обучение, наставничество и социальное партнерство с работодателями, обеспечивающее апробацию проектных продуктов обучающихся. Дуальное обучение – это вид обучения,

при котором теоретическая часть подготовки проходит на базе образовательной организации, а практическая - на рабочем месте.

Здесь можно выделить несколько ключевых моментов:

- развитие системы наставничества обучающихся, в том числе с применением практик взаимообучения и привлечения специалистов-практиков;
- создание сети базовых профильных организаций в рамках проведения практик на основе проведения отборочных конкурсов;
- обеспечение психолого-педагогической адаптации студентов к условиям прохождения практики под руководством наставника, сотрудника профильной организации.

Практическая подготовка студентов реализуется на базе образовательных организаций.

При реализации практической подготовки студентов используется принцип поступательности:

- ознакомление с организацией и методикой образовательного процесса в образовательной организации (по профилю специальности), в процессе которого происходит развитие компетенций обучающихся в области анализа, проектирования и планирования образовательной работы с детьми (проводится в формате учебных практик на базе ИСПО МГПУ с участием образовательных организаций – социальных партнеров института, развивающих лучшие современные образовательные практики и реализующие разнообразные образовательные программы);
- частичное погружение в процесс профессиональной деятельности в образовательной организации с выполнением отдельных элементов трудовых функций (по профилю специальности) (проводится в формате производственных практик (рассредоточенных или концентрированных) на базах образовательных организаций г. Москвы);
- полное погружение в процесс профессиональной деятельности в образовательной организации по профилю специальности с использованием технологии наставничества (проводится в формате преддипломной практики).

Таким образом обеспечивается мобильность специалистов, готовых решать нестандартные профессиональные задачи, готовых работать в условиях многообразия системы образования.

Учитывая вышеизложенные факты меняются условия организации практической подготовки обучающихся и условия отбора образовательных организаций как баз практики. На первое место выходит готовность образовательных организаций, которые являются базами практики, представителей администрации и сотрудников к наставничеству и социальному партнерству, которое обеспечит реализацию программ практики и апробацию проектных продуктов обучающихся. Кроме этого образовательные организации

по профилю специальности должны быть готовы обеспечить психолого-педагогическую адаптацию студентов к условиям прохождения практики под руководством наставника, сотрудника профильной организации.

Такой подход к организации практической подготовки обучающихся среднего профессионального звена будет способствовать их профессиональной и личностной реализации и социализации, адаптации в профессиональном сообществе, а также послужит стимулом к развитию наставничества на всех уровнях системы образования.

В свою очередь образовательные организации, которые являются базами практики получают молодых и активных педагогов, с интересом осваивающих азы профессии, способных и желающих пробовать новые методы и технологии, творчески самовыражаться.

Список использованных источников

1. Приказ Министерства образования и науки РФ от 13 марта 2018 г. N 183 "Об утверждении федерального государственного образовательного стандарта среднего профессионального образования по специальности 44.02.05 Коррекционная педагогика в начальном образовании" Приложение. Федеральный государственный образовательный стандарт среднего профессионального образования по специальности 44.02.05 Коррекционная педагогика в начальном образовании [Электронный ресурс] - Режим доступа: <https://base.garant.ru/71910764/53f89421bbdaf741eb2d1ecc4ddb4c33/>
2. Приказ Министерства образования и науки РФ от 27 октября 2014 г. N 1353 "Об утверждении федерального государственного образовательного стандарта среднего профессионального образования по специальности 44.02.02 Преподавание в начальных классах" (с изменениями и дополнениями) Приложение. Федеральный государственный образовательный стандарт среднего профессионального образования по специальности 44.02.02 Преподавание в начальных классах [Электронный ресурс] - Режим доступа: <https://base.garant.ru/70809794/21a69d564a3ae054d908867940facd2e/>
3. Приказ Минобрнауки России от 27.10.2014 N 1354 (ред. от 13.07.2021) "Об утверждении федерального государственного образовательного стандарта среднего профессионального образования по специальности 44.02.04 Специальное дошкольное образование" Приложение. Федеральный государственный образовательный стандарт среднего профессионального образования по специальности 44.02.04 Специальное дошкольное образование [Электронный ресурс] - Режим доступа: http://www.consultant.ru/document/cons_doc_LAW_172480/270751b4a3a1320e92455d6dac2f983ac4db397a/

4. Программа развития ГАОУ ВО МГПУ на 2021-2025 годы [Электронный ресурс] - Режим доступа: <https://www.mgpu.ru/novaya-strategiya-razvitiya-2020-2025/>

ПОВЫШЕНИЕ ЭФФЕКТИВНОСТИ ПРОФЕССИОНАЛЬНОЙ ПОДГОТОВКИ СТУДЕНТОВ СРЕДНЕГО ПРОФЕССИОНАЛЬНОГО ОБРАЗОВАНИЯ ПОСРЕДСТВОМ ВЗАИМОДЕЙСТВИЯ С РАБОТОДАТЕЛЯМИ

*Корнилова Т.Н, мастер производственного обучения
ГАПОУ «КАТТ им. А.П. Обыденнова»*

Развитие профессионального образования в настоящее время направлено на изменение образовательной модели со знаниевой на практико-ориентированную. Предполагается интенсивное вовлечение студентов в практическую деятельность. А это значит, что построение образовательного процесса должно быть направлено на повышение конкурентоспособности будущего специалиста, взаимодействие с рынком труда, обновление компонентов системы образования.

В процессе модернизации системы среднего профессионального образования большое внимание уделяется производственной практике студентов. При прохождении практики студенты приобретают необходимый опыт практической работы по направлению специальности или профессии. Производство не стоит на месте, поэтому современный специалист должен быть адаптирован к условиям с повышенным уровнем интеллектуальности и социализации труда, быть компетентным в своей области. Происходит адаптация полученного образования к новым условиям производства.

Федеральные государственные образовательные стандарты среднего профессионального образования по специальностям и профессиям построены на основе компетентного подхода, который обозначен как способность применять знания, умения и личностные качества для успешной деятельности в определенной профессиональной области.

Под компетентностью понимается интегральное качество личности, характеризующее готовность человека к эффективной реализации той или иной жизненной роли (профессионала, члена общества, гражданина и т.д.). В результате освоения образовательной программы студент должен не просто получить определенный уровень знаний, а эти знания должны реализовываться в понятиях «знать, уметь, иметь практический опыт».

Практическое обучение становится своеобразным критерием оценки результатов того, чему и как учили студента в аудиториях и как конкретно студент сумел освоить программу. И если раньше о результате освоения учебного материала можно было судить по оценке в зачетной книжке, то в новых условиях критерием оценки деятельности студента и педагога становится конкретный результат, полученный студентом в процессе

применения своих знаний на соответствующем рабочем месте. Данная ситуация определяет особый уровень ответственности, как студента, так и преподавателя. Все это, безусловно, сказывается не только на формировании содержательной стороны программных установок, реализуемых в процессе практической подготовки, но и требует определенных организационных изменений процесса практики. А именно тесное сотрудничество с работодателем. Основной задачей такого сотрудничества является участие работодателя в реализации образовательной программы, организации учебного процесса и контроля качества образования.

В сферу социального партнерства включены не только трудовые отношения, но и занятость различных групп населения, профессиональное образование и обучение (подготовка, повышение квалификации и переподготовка) кадров.

Основными социальными партнерами нашего техникума являются:

- МУП Метроэлектротранс;
- ООО Кан Авто»
- ООО «ЛуидорГарантияКазань»
- МУП ПАТП №1
- МУП ПАТП № 2,
- МУП ПАТП №4;
- ОАО «Казанский хлебозавод № 3;
- ООО Буревестник
- ООО УК «ТТС».

Сотрудничество не ограничивается разовыми акциями, оно строится на взаимном доверии и долгосрочной основе. Оно позволяет действовать эффективно и успешно, имея в виду приоритетную перспективу, общую для всех партнеров, эффективно координировать совместную деятельность с ясным пониманием своей ответственности.

В настоящее время выпускникам профессиональных образовательных организаций приходится рассчитывать на самостоятельное трудоустройство, что требует от них высокого уровня развития профессиональных личностных качеств, культуры общения и самопрезентации, умений ориентироваться на рынке труда, что достигается новой системой профессионального обучения.

В системе профессионального образования социальное партнерство является одним из факторов, которое влияет на качество образования, поскольку в организации и реализации образовательного процесса принимают участие главные потребители образовательных услуг, имеющие свои интересы, свои представления о задачах и роли профессионального образования, его качестве. Именно работодатели являются сегодня основными заказчиками необходимых им рабочих кадров и основными экспертами подготовленных кадров. Поэтому важным критерием эффективности социального партнерства в сфере профессионального образования является такое качество как востребованность выпускников на рынке труда, выражающаяся через

следующие показатели: процент трудоустройства, качество предлагаемой работы, длительность закрепления на рабочем месте.

Существующая модель социального партнёрства постоянно совершенствуется, так как рынок труда заставляет искать новые пути совместной работы. Но уже сегодня уверенно можно говорить о налаженном механизме взаимодействия, который является наиболее эффективной и экономичной как для предприятий, так и для профессионального образования.

Список использованных источников

1. Белов В.И. Профессиональное воспитание в системе современных воспитательных концепций. Известия Российского государственного педагогического университета А.И. Герцена. – 2006. – Выпуск № 14 том 6.
2. Дёмин, В.М. Состояние, тенденции и перспективы развития среднего профессионального образования России / В.М. Дёмин. – М.: Альфа-М, 2006. – 236 с.
3. Колокольникова З. У. Технология активных методов обучения в профессиональном образовании: учеб. пособие /З. У. Колокольникова, С. В. Митросенко, Т. И. Петрова. — Красноярск: Сибирский федеральный ун-т; Институт естественных и гуманитарных наук, 2007.
4. Колчина А.А. Технология работы куратора студенческого сообщества // Концептуальная инновационная модель системы подготовки специалистов в области гуманитарных технологий: Методические материалы. – СПб.: Изд-во РГПУ им. А.И. Герцена, 2008. – 151 с.
5. Морева Н. А. Педагогика среднего профессионального образования: учеб. пособие / Н. А. Морева. — 2-е изд. — М., 2001.

ОСНОВНЫЕ ПРОБЛЕМЫ ТРУДОУСТРОЙСТВА И ЗАНЯТОСТИ ВЫПУСКНИКОВ СРЕДНЕГО ПРОФЕССИОНАЛЬНОГО ОБРАЗОВАНИЯ И ПУТИ ИХ РЕШЕНИЯ

*Крюкова Л.Б., преподаватель обществоведческих дисциплин
ГАПОУ «Нижекамский агропромышленный колледж»*

В современных условиях, рынок труда, для выпускников средних профессиональных образовательных организаций, всегда является проблемной средой. Получил диплом – что дальше, куда идти? Учится дальше или попробовать свои силы в труде?

В настоящее время, государственное распределения выпускников после окончания профессиональных образовательных заведений, уже, увы, нет, как это было раньше. Конечно, это дает более широкие возможности для самореализации, выбирая свой дальнейший профессиональный рост, а с другой стороны, самостоятельно выйти в свободное плавание и искать работу, когда

количество вакансий ограничено, а желающих занять их огромное множество. В результате, выпускник колледжа устраиваясь на работу сталкивается с множествами проблемами. Но, карьера выпускников – это и главная составляющая репутации образовательного учреждения. Я не стала сильно углубляться и проводить самостоятельное исследование, так как как до меня этим уже давно занимаются более компетентные профессионалы своего дела. Я просто изучила материал на сайтах РАНХиГС Центр мониторинга и статистики образования ФИРО, сделала выводы и предложила свои пути решения этой насущной проблемы.

Вот что они констатируют:

- 3 из 4 выпускников СПО свидетельствуют о наличии проблем при трудоустройстве.

- 75,5% - выпускников программ подготовки специалистов среднего звена

- 71,7% - выпускников программ подготовки квалифицированных рабочих и служащих.

Среди выпускников 2020-2021 учебного года в первые 12 месяцев официально на работу устроилось только 55,84% выпускников СПО.

ТРУДНОСТИ, С КОТОРЫМИ СТОЛКНУЛИСЬ ВЫПУСКНИКИ СПО, ПРИ ОФОРМЛЕНИИ НА РАБОТУ:

-Дискриминация - 0.7%

-Не прошли тестирование - 0.9%

- Несоответствие квалификационным требования - 4.3%

- Не смогли найти работу по полученной профессии (специальности) - 15.5%

- Отсутствие подходящих рабочих мест - 22.0%

-Низкий уровень предлагаемой заработной платы - 29.9%

-Отсутствие опыта работы (стажа) - 49.1% % (от выпускников СПО, искавших работу).

Отсутствие опыта работы, является одной из самых значимых проблем выпускников СПО при трудоустройстве, поскольку не только является важным условием приема на работу, но и фактором, в значительной мере определяющим наличие других трудностей при трудоустройстве и отношение к ним выпускников. Опыт любой работы во время обучения вне зависимости от характера трудовой деятельности является единственным фактором, повышающим шансы на успешное трудоустройство выпускников СПО после получения диплома, не зависящим от внешних социо-экономических факторов.

Я думаю, востребованность в специалистах упадет в том случае если рынок труда будет сам заинтересован в специалистах, понятно, что это огромная работа. Проанализировать потребность производства в специалистах, но, если точно знать, что через 2 года на предприятии уйдет на пенсию 20 человек и не будет хватать определенных специалистов, почему бы не сделать заявку профессиональным учебным заведениям, которые готовят эти кадры. Закрепить этих студентов на будущее место на том самом производстве, определить их на производственную практику и уже на месте давать те

производственные умения и навыки, которые пригодятся им при устройстве на работу в эту организацию. Понятно, что в профессиональных учебных заведениях мы даем им теорию, иногда даже им не понятную, не подкреплённую практикой, но, когда этот студент попадёт в сферу производства и воочию посмотрит, и пощупает на деле что это, и главный наверно вопрос его ли это, правильно ли он выбрал специальность, точно зная, что он будет трудоустроен. Будет спокойно и студенту, и работодателю и учебному заведению подготовившему специалиста. И тогда рынок труда не будет пестрить объявлениями о нехватке рабочих рук, о нехватке специалистов.

Вы не поверите, при написании работы, я просмотрела очень много сайтов предлагающих работу выпускникам СПО, например, г. Нижнекамск сайт ГородРабот.ру, вакансия - Электросварщик ручной сварки в Нижнекамске з\п от 100 000 руб.

Требования:

- Начальное профессиональное/ среднее профессиональное образование;
- Желательно наличие аттестации НАКС "ОХНВП", "СК" на ручную дуговую сварку или ручную аргонодуговую сварку, Официальное трудоустройство по ТК РФ в известной и стабильной компании;
- Разъездной характер работы (командировки 45X15, 30X7) в г. Нижнекамск или г. Новокуйбышевск на объекты строительства;
- Проезд и проживание за счет предприятия, командировочные на объекте строительства;
- Бесплатное обучение, конкурсы профессионального мастерства и возможность дальнейшего профессионального роста.

Прекрасное предложение для молодого специалиста, особенно пришедшего после армии, возможность встать на ноги, есть возможность дальнейшего профессионального роста. Казалось бы, что еще надо? Задаю вопрос студентам выпускникам почему не хотите трудоустроиваться? Ответ был просто ошеломляющим, но предсказуемым. Зачем заниматься тяжелой работой, прилагать какие-то усилия, когда, можно просто сидя за компьютером, сделать сайт, продать и я богат. Они думают, что это так легко, сейчас в сети интернет полно рекламы: «...обучу, будешь также не сказочно богат, а всего то надо создать сайт, набрать лайки выложить все это в YouTube и ты купаешься в миллионах, отдыхаешь на Мальдивах». Стать блогером не сложно. Сидя дома за компьютером и все...

Насмотревшись интернета, ребята перестали сами думать, за них думают и решают. Это диктует время, сейчас нам педагогам очень непросто ребятам дать понять, что все это ложь. Да, может из тысячи один или двое чего-то добьются в это сфере, но не более того. Выпускники СПО не хотят работать за предлагаемые им зарплаты и на существующих условиях.

Получается, что без существенных изменений не только в экономике, но и в воспитании, образовании, эту проблему решить не удастся.

Думаю, что профессиональное образование надо рассматривать как долгосрочные инвестиции, а любые инвестиции требуют вложения и

взвешенного подхода. Не рассматривать образование как одноразовую акцию «выпустили и забыли».

Список использованных источников

1. https://gorodrabot.ru/vacancy/411289748/elektrosvarschik_ruchnoy_svar_ki_nijnekamsk
2. [Зирне Л.О. Проблема трудоустройства выпускников профессиональных образовательных организаций / Л.О. Зирне. // Молодой ученый. - 2015. - №20 \(100\). – С.449-452.\)](#)

РАЗРАБОТКА ТЕХНИЧЕСКОГО СРЕДСТВА ОБУЧЕНИЯ «НЕЙРОИНТЕРФЕЙС»

*Кулимин А.А., преподаватель
ГАПОУ СО «Уральский радиотехнический колледж им.А.С.Попова»*

Человек давно ищет способ связать машину с собой таким способом, чтобы управлять ей как своей частью тела. Таким способом является нейрокомпьютерный интерфейс или сокращенно нейроинтерфейс.

Медицина является основным направлением использования нейроинтерфейса, для управления протезов и реабилитации инвалидов с нарушением моторно-двигательного аппарата, различной сложности. Но нейроинтерфейсы уверенно входят в повседневную жизнь и расширяют области использования. Сегодня к технологии «мозг – компьютер» начинает проявлять интерес не только медицина, но и развлекательная отрасль с ее компьютерными «играми», промышленное производство, устройства «умного дома», робототехника.

Нейроинтерфейс основывается на считывании электроэнцефалограммы мозга, и обработки сигналов для нахождения активности участков мозга, отвечающих за то или иное действие. Для считывания сигналов применяют датчики двух видов: инвазивные, которые необходимо имплантировать в участки мозга или на поверхности коры головного мозга, а также не инвазивный, для этого датчики прикладываются к коже головы.

В медицинских целях для инвалидов, инвазивный метод является основным, так как такие люди в большей степени пойдут на такую сложную и опасную операцию, но также с инвазивными датчиками предоставляются большие возможности использования нейроинтерфейсов.

Нейроинтерфейс возможно применять не только в медицинских или развлекательных направлениях, а также и в направлении образования. Так как использовать нейроинтерфейс, можно как техническое средство обучения и в

виде лабораторного стенда, так и в виде вспомогательного устройства для помощи в составлении индивидуальной траектории обучения.

Корректировку индивидуальной траектории обучения студента можно проводить с помощью нейроинтерфейса или нейробиоуправления, основанного на принципе биологической обратной связи по электроэнцефалограмме с помощью нейрокомпьютерного интерфейса.

Существуют два вида нейроинтерфейсов: односторонние, в которых связь осуществляется только передачей сигналов от мозга к компьютеру, и двухсторонней.

Двухсторонняя система нейроинтерфейса, на практике неосуществима, так как имеющиеся система очень ограничены в передачи сигналов от компьютера мозгу, в виду сложности и малой изученности мозга.

В соответствии с приведенной выше классификацией, технологию нейробиоуправления можно отнести к техническому средству самообучения и контроля обучающегося, индивидуального использования с разветвленной программой, основанной на обратной связи, выполняющее управленческую функцию.

Для разработки нейроинтерфейса, применяемого как техническое средство обучения были проанализированы аналогичные устройства: NeuroPlay, MindWave (NeuroSky), MUSE, BrainLink Lite.

– NeuroPlay – это энцефалограф, позволяющие записывать ЭЭГ с медицинской точностью, работающие по Bluetooth.

Пример системы NeuroPlay – 6С показан на рисунке 1.



Рисунок 1 — Система NeuroPlay – 6С

BrainLink Lite – это гарнитура в виде мягкой ленты, на которой располагаются 3 датчика ЭЭГ в лобной доле, один из которых является линией нуля, относительно которой снимают показания два соседний электрода.

Гарнитура BrainLink Lite продемонстрирована на рисунке 2.



Рисунок 2 — Гарнитура BrainLink Lite

Нейрогарнитура Muse работает как мини ЭКГ. Благодаря 7 датчикам, встроенным в гаджет, Muse считывает малейшие электрические сигналы, возникающие в вашем мозге и при помощи специального алгоритма, интерпретирует это в определенные показатели.

Нейрогарнитура Muse представлена на рисунке 3.



Рисунок 3 — Нейрогарнитура Muse

Нейрогарнитура NeuroSky MindWave – позволяет анализировать мозговую активность, с помощью визуализации электрических волн, которые возникают, когда мы работаем или отдыхаем, испытываем какие-либо чувства, отдыхаем или спим.

На рисунке 4 показана нейро-гарнитура NeuroSky MindWave.



Рисунок 4 - Нейро-гарнитура NeuroSky MindWave

На основе анализа реализованных технологий нейроинтерфейса, описанных выше, мною выделены следующие технические требования к разрабатываемому устройству:

- применяемый тип и вид датчиков, а также их количество;
- отношение сигнал/шум датчиков считывания ЭЭГ;
- способ передачи данных;
- частотный диапазон считываемых сигналов.

Для реализации технического средства «Нейроинтерфейс», соответствующего перечисленным требованиям, была выбрана технология «Нейро – БОС», использующая специальную четырехканальную плату Ganglion Board платформы OpenBCI, предназначенную для обработки и упрощения получения данных электроэнцефалограммы.

Данная платформа – это инструмент с открытым исходным кодом, для подключения биодатчиков, снижающий входной барьер взаимодействия мозг-компьютер. Платы OpenBCI можно использовать для измерения и записи электрической активности, производимой мозгом (ЭЭГ), мышцами (ЭМГ) и сердцем (ЭКГ), и они совместимы со стандартными электродами ЭЭГ.

В плате Ganglion Board имеется 4 дифференциальных входа с высоким сопротивлением, управляемая земля, источник положительного напряжения и источник отрицательного напряжения. Входы можно использовать для измерения ЭМГ или ЭКГ, или их можно индивидуально подключить к электроду сравнения для измерения ЭЭГ. Данные дискретизируются с частотой 200 Гц на каждом из 4 каналов.

Разработанное устройство представляет собой головной шлем OpenBCI, платы Ganglion Board содержащий набор датчиков, собранных на специальном каркасе (рисунок 5). Каркас распечатан на 3D принтере, по схеме, взятой с

сайта разработчика, с возможностью установки 4 электродов в любые из 32 точек.



Рисунок 5 — Каркас для подключения датчиков электроэнцефалографа

Данные с Ganglion Board собираются на SD – карту, или передаются на компьютер через беспроводную связь Bluetooth. Обработка полученных данных производится на компьютере с помощью использования инструментов Python. Питание «шлема» автономное, от литий – ионных или литий – полимерных гальванических элементов, напряжением не более 4,2 В.

На Рисунке 6 представлена полная функциональная схема устройства нейроинтерфейса на основе OpenBCI.



Рисунок 6 - Функциональная схема устройства

Схема питания содержит два основных блока – контроллер питания и стабилизаторы. Контроллер питания применяется для контроля заряда батареи, предотвращающего разряда батареи ниже 3,7 В, что может привести к пропаданию активного уровня на выводе Enable. Два стабилизатора напряжения 3 В, предназначены для питания аналоговой и цифровой части схемы, а именно для питания предусилителей 4 каналов платы и аналогово–цифрового преобразователя.

Мозгом схемы является MCU – микроконтроллер, который обрабатывает сигналы с аналого-цифрового преобразователя и передает данные через модуль Bluetooth на компьютер. Предусилитель предварительно усиливает сигналы, снимаемые с датчиков нейроинтерфейса, которые затем отцифровываются в АЦП и преобразуются сигма – дельта модуляцией всех 4 каналов одновременно. Для подтверждения окончания преобразования, АЦП подает сигнал с вывода 18 «DR», через формирователь импульса готовности на MCU. Блок виртуального «0» задает уровень для правильного оцифровывания сигнала.

Так же схема содержит цифра – аналоговый преобразователь для калибровки сигма – дельта преобразования, формирователь импульса и

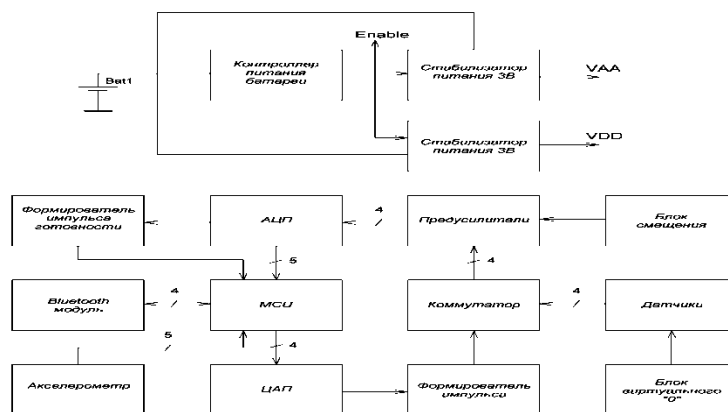
коммутатор. С помощью акселерометра происходит отслеживание положения и наклона головы для корректировки снимаемых данных с датчиков. Блок смещения задает начальное смещение уровня напряжения для предусилителя.

Реализация данной технологии и ее использование в учебном процессе даст возможность корректировать индивидуальную траекторию обучения, с учетом психофизиологических особенностей обучающегося, без внешнего воздействия сторонних лиц, позволяя ему самостоятельно принимать решения, тем самым сделав процесс обучения наиболее комфортным и эффективным.

Данная функциональная схема разработана на основе принципиальной схемы платформы OpenBCI Ganglion взятой из сообщества OpenBCI. Данная платформа предоставляется с открытыми исходными файлами по изготовлению и открытым исходным кодом программ, использующихся в проекте. Принципиальная схемы платформы представлена на рисунках 7-10.



Рисунок 7 — Принципиальная схема питания платформы OpenBCI Ganglion



Рисунок 8 — Принципиальная схема аналого- цифровой преобразователь и предусилителей, блоков смещения и виртуального «0» платформы OpenBCI Ganglion

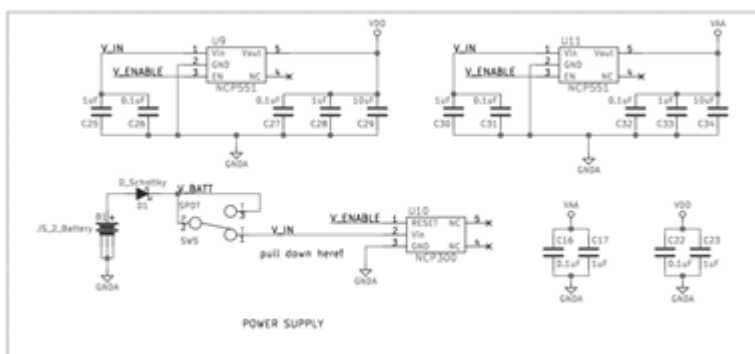

Рисунок 9 — Принципиальная схема формирователя импульса готовности, цифро-аналоговый преобразователь с формирователем импульса, акселерометра и коммутаторов платформы OpenBCI Ganglion

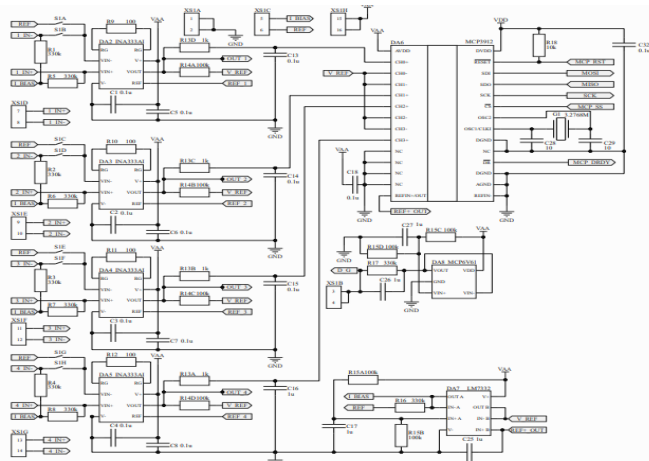

Рисунок 10 — Принципиальная схема модуля Bluetooth с MCU платформы OpenBCI Ganglion

Технологию нейроинтерфейс можно применять в двух профессиональных направлениях:

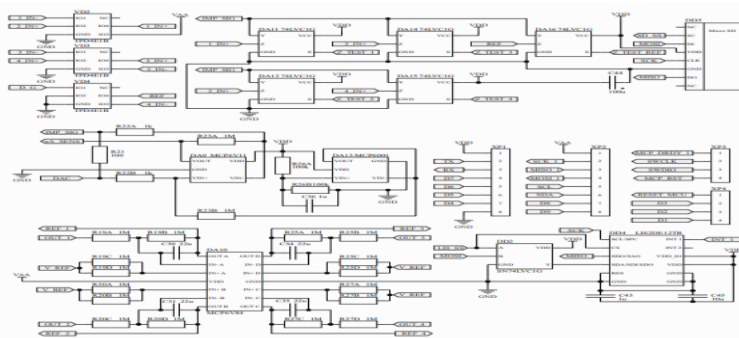
- педагогическом, для анализа обратных реакций от студентов и построения индивидуальных траекторий обучения;
- инженерном, для развития умений по расшифровке и обработке электроэнцефалограмм.

Данное техническое средство можно использовать при освоении дисциплин, где необходимо решать задачи в сфере внедрения, сопровождения и эксплуатации информационных систем в различных прикладных областях, автоматизацию обработки информации, сопровождение автоматизированных систем обработки информации и систем автоматизированного проектирования, а также при реализации образовательных программ с использованием современных методов и технологий обучения.

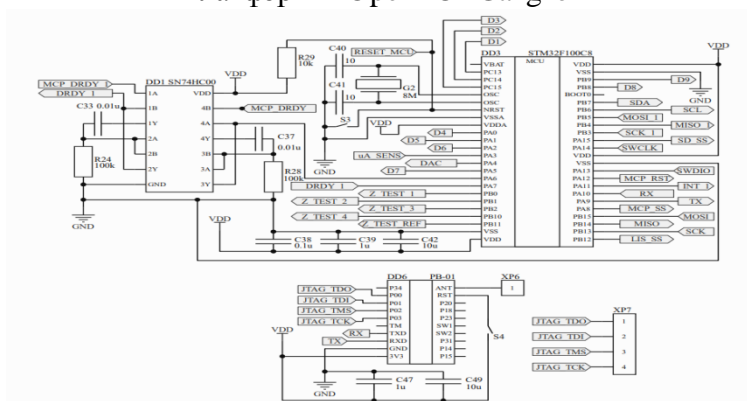
Список использованных источников

1. Александров, М.В. Электроэнцефалография: руководство / М.В. Александров, Л.Б. Иванов, С.А. Лытаев [и др.]; под ред. М.В. Александрова. 3-е изд. перераб. и доп. Санкт-Петербург : СпецЛит, 2020. 244 с. Текст: непосредственный.
2. Гончаренко М. Б. «Вероятностный подход к решению обратной задачи магнитоэнцефалографии» / М. Б. Гончаренко, Т. В. Захарова. Текст:

- непосредственный // Системы и средства информации / 2018. Вып. 28:1. 35–52. Текст: непосредственный.
3. Журавлев Д.В. Разработка емкостного электрода для регистрации биомедицинских показателей / Д.В. Журавлев, И.А. Сафонов, И.В. Остроумов, И.С. Анисимов. Вестник ВГТУ. 2019. №3. Текст: непосредственный.
 4. Коджаспирова, Г.М. Технические средства обучения и методика их использования: учебное пособие / Г.М. Коджаспирова, К.В. Петров // Москва 2007. 153 с. Текст: непосредственный.

ВОСПИТАТЕЛЬНЫЕ ТЕХНОЛОГИИ В ЧИСТОПОЛЬСКОМ СЕЛЬСКОХОЗЯЙСТВЕННОМ ТЕХНИКУМЕ

*Куличкова Е.А., преподаватель
ГАПОУ «Чистопольский сельскохозяйственный техникум имени
Г.И. Усманова»*

Наши дети – это наша старость. Правильное воспитание – это наша счастливая старость, плохое воспитание – это наше будущее горе, это наши слезы, это наша вина перед другими людьми.
(Стенли Холл)

Воспитание – это активное взаимодействие педагога и студентов, это творческий процесс, триединая сущность которого (средство, процесс, результат) наполняется конкретным содержанием. В образовательных учреждениях СПО мы все знаем направления воспитательной работы: гражданское, политическое, трудовое, физическое, правовое, экологическое, экономическое. На основе педагогических технологий воспитательный процесс должен гарантировать достижение поставленных целей. Что же такое воспитательные технологии?

Воспитательные технологии – это одно из средств воспитания, система научно обоснованных приемов и методик, способствующих установлению таких отношений между субъектами процесса, при которых в непосредственном контакте достигается поставленная цель – приобщение воспитуемых к общечеловеческим, культурным ценностям. В данной статье я попытаюсь осветить технологии, используемые преподавателями и мастерами нашего техникума.

«Здоровье сберегающие технологии – это психолого-педагогические технологии, программы, методы, направленные на воспитание у учащихся культуры здоровья, личностных качеств, способствующих его сохранению и укреплению, формированию представления о здоровье, как ценности, мотивацию на ведение здорового образа жизни». (Н.К. Смирнов) Все просто: сохранение физического и психического здоровья студентов имеет важное значение для построения отношений на принципах сотрудничества, взаимной помощи, поддержки. На каждом уроке нужно создавать благоприятный

психологический климат. Очень хорошее начинание было в советских учреждениях: общие физпаузы. Сейчас, когда современная молодежь проводит большую часть дня за компьютером или в телефоне, просто жизненная необходимость проведения физкультминутки, динамической паузы, дыхательной гимнастики, гимнастики для глаз, массажа активных точек, особенно во второй половине дня.

Медико-гигиенические технологии предполагают контроль и помощь в обеспечении надлежащих гигиенических условий в соответствии с регламентациями СанПиНов. Медицинский кабинет организует проведение прививок студентам и преподавателям, следит за динамикой здоровья учащихся и персонала техникума, ежегодно все сотрудники проходят медицинский осмотр. Наш медикклассные руководители постоянно проводят мероприятия по санитарно-гигиеническому просвещению учащихся, регулярно в техникуме организуются профилактические мероприятия среди студенческого и педагогического коллектива. Особенно актуальными стали эти технологии во время пандемии COVID 19.

Физкультурно-оздоровительные технологии направлены на физическое развитие студентов: закаливание, тренировку силы, выносливости, быстроты, гибкости и других качеств, отличающих здорового, тренированного человека от физически немощного. Реализуются в основном на уроках физической культуры и в работе спортивных секций, но и каждый преподаватель может использовать оздоровительные мероприятия в своей деятельности: это ходьба пешком до техникума и обратно, пропаганда здорового образа жизни, лыжные прогулки и на каток со своими студентами зимой, отказ от вредных привычек. Начиная с директора, весь персонал отказался от курения, мужчины своим примером вдохновляют на жизнь без сигарет.

Экологические здоровые берегающие технологии направлены на создание экологически оптимальных условий жизни и деятельности людей, гармоничных взаимоотношений с природой. В нашем техникуме – это зеленые растения в кабинетах, коридорах и рекреациях, озеленение территории, выращивание рассады цветов, разбивание клумб около общежития и во дворе.

Некоторые преподаватели даже содержат аквариумы в кабинете, но, конечно, это требует постоянного ухода.

Личностно-ориентированные технологии в воспитании подразделяются на гуманно-личностные технологии, претворяющие идеи всестороннего уважения к учащимся, веру в их творческий потенциал, технологии сотрудничества, реализующие демократизм, равенство, партнерство в отношениях преподавателя и студента, и технологии свободного воспитания, делающие акцент на предоставление свободы выбора и самостоятельности в деятельности. Все эти технологии в большей или меньшей степени использует каждое учебное заведение. Конечно, это работа студсовета, и постоянное сотрудничество педагога-психолога, открытое общение, чтобы ребята со своими проблемами не уходили в «подполье», а могли поделиться с классным руководителем, и даже с педагогом, не боясь быть высмеянным или просто

непонятым. Ведущим принципом технологии является принятие студента таким, каков он есть, а не таким, каким его хочет видеть воспитатель и преподаватель.

Формирование личности – главная цель образования. В результате обучения и воспитания мы ожидаем всесторонне и гармонически развитую личность. Технология педагогической оценки поведения и поступков, в основе которой оценка качества личности ориентирована на нормы современной культуры. Педагогическая оценка не допускает сравнение одного человека с другим, признавая автономию личности. Главное правило оценки состоит в первоначальном одобрении, оптимистической настрой, критика же должна быть конструктивной и не переходящей на личности. Осуждать же надо поступки, а не человека.

Технология воспитания на основе системного подхода также ориентирована на личность учащегося, его интересы и способности. Определяющую роль играет педагогическая концепция коллектива. Главная цель – это создание доброжелательных отношений педагогического коллектива, студентов и родителей. В этом году два больших учебных заведения слились в одно большое целое, и в техникуме постоянно ведется кропотливая работа по сближению педагогов: совместные праздники, соединение традиций, общее проведение мероприятий, направленных на приобщение к общечеловеческим ценностям: Земля, Отечество, Семья, Труд, Знания, Культура, Мир, Человек.

Технология – это средство для достижения определенной цели. Технологии могут быть самыми разными, но цель образовательной организации одна – выпустить квалифицированного специалиста, высоконравственного человека и всесторонне развитую личность, отвечающую потребностям современного общества, умеющего принимать ответственные решения, и постоянно совершенствующего и повышающего свой потенциал.

Список использованных источников:

1. Гуслова, М.Н. Инновационные педагогические технологии: Учебник / М.Н. Гуслова. - М.: Academia, 2018. - 672 с.
2. Сальникова, Т.П. Педагогические технологии: Учебное пособие / Т.П. Сальникова. - М.: ТЦ Сфера, 2010. - 128 с.
3. Эрганова, Н.Е. Педагогические технологии в профессиональном обучении: учебник / Н.Е. Эрганова. - М.: Academia, 2017. - 224 с.

РОЛЬ ЦИФРОВЫХ ТЕХНОЛОГИЙ В УЧЕБНОМ ПРОЦЕССЕ

*Лукашенко Н. Г., преподаватель информатики
Сударева Е.А., мастер производственного обучения
ГБПОУ «Альметьевский профессиональный колледж»*

Развитие цифровых технологий затронуло все сферы жизни общества, и является основным требованием во многих профессиональных областях. Цифровизация - не обошла стороной и сферу образования.

Цифровые технологии в образовании – это, основанный на цифровых технологиях способ организации современной образовательной среды.

Все больше педагогов понимают важность и полезность информационных технологий в учебном процессе. Сегодняшние цифровые технологии обучения это: набор инструментов для оптимального доведения информационных данных до учеников, позволяющий создавать различные учебные материалы. Инструментарий, оптимизирующий методы преподавательской работы. Современные цифровые технологии обучения можно использовать для повышения интереса, мотивации учащихся, для привлекательности подачи материала.

Разнообразии сервисных инструментов таких как:

– систем для тестирования и анкетирования: Google Формы – сервис Google доступный пользователям почты Gmail; Mentimeter.com – онлайн-сервис для создания опросов и голосования в режиме реального времени в формате презентации; Online Test Pad – конструктор для создания тестов, задач, кроссвордов, сканвордов, опросов, логических игр, диалогов и других.

– сервисы для создания интерактивных упражнений, игр, кроссвордов и викторин Quizizz; «Фабрика кроссвордов» CROSS Crosswordus Flippity;

– сервисы для создания ментальных карт Mindmeister Brainstorm Coggle Xmind, онлайн-доски Padlet Popplet.

Все это позволяет дополнить изложение информации урока, а также вовлекать учащегося в процесс изучения материала.

Кроме этого программы подготовки электронных презентаций Prezi, ClearSlide; инструменты для создания графики и инфографики Canva, PosterMyWall, Piktochart; инструменты для редактирования и обработки видео, создания видеозаданий Movavi, Recorder, iMovie, Vizia и другие позволяющие создавать различные учебные материалы в наше время так же гармонично внедряются в образовательный процесс.

Чем большим количеством цифровых инструментов владеет педагог, тем увлекательней и понятней для усвоения проходит урок.

Более плотное внедрение и использованных цифровых технологий коснулось каждого преподавателя, во время дистанционного обучения. Каждый педагог сам выбирал свои способы цифрового взаимодействия с обучающимися, учитывая свои знания и цифровые навыки и конечно возможности обучающихся (в том числе технические, гигиенические).

Появились авторские разработки педагогов, многие из них это яркие и красочные приложения к уроку, позволяющие объяснить трудные темы, упрощающие контроль знаний, делающий учебный процесс интересным и увлекательным.

Сегодня нет ни одного предмета, в преподавании которого было бы неуместно применение технологий – как в дистанционном формате, так и в очном. Для каждого педагога важными и ключевыми аспектами в использовании информационных технологий являются три компонента: связь, способ передачи информации и получение обратного ответа.

1. Связь нужна, чтобы собрать группу слушателей, скоординировать их работу. Огромные возможности в этом представляют социальные сети и популярные мессенджеры. Собрав обучающихся, педагог можем сообщить им время трансляции урока, название платформы, на которой она будет происходить, отправить ссылку. Способ связи педагог выбирает с учетом аудитории: если большинство студентов являются пользователями, например, ВКонтакте, то педагог вполне может создать беседу в этой социальной сети, надо прийти к общему решению, чтобы не распылять внимание обучающихся на множество источников.

Для отработки навыков командного взаимодействия во время занятий хорошо подходят интерактивные доски: каждый ученик делает свою часть работы, и из этих кусочков складывается общая картина.

2. Способ передачи информации. Каждый педагог вполне способен провести он-лайн трансляцию и объяснить материал лично. Для этих целей можно использовать любой ресурс, позволяющий наладить конференц-связь. Согласитесь, студенты привыкают к стилю подачи материала своего педагога, зачастую понимают его с полуслова, поэтому прерывать связь не стоит.

3. Обратная связь и оценивание – важный этап обучения, без которого невозможно обойтись во время он-лайн уроков. Для этого можно использовать популярные и удобные сервисы, которые позволяют быстро создавать тесты и выставлять оценки.

Сегодня с молодым поколением надо работать по-другому. Это поколение с возросшей свободой действий и уверенностью в своих технических знаниях. Соответственно, подход к ним нужен тоже другой. Безусловно современный учитель должен сочетать традиционные подходы к обучению с инновационными.

Конечно процесс внедрения информационных технологий в образование отнимает много времени и сил, но в итоге «технологии — это путь к новым знаниям и новому опыту». Владение технологиями позволяет организовать работу, выиграть время и дать хороший результат, пользуясь подручными средствами: компьютером и телефоном.

Со временем использование технологий станет для педагога привычным и легко осуществимым делом. Но для этого педагоги сами должны уметь работать на образовательных платформах, знать их плюсы и минусы.

Важно отметить, что в профстандарт педагога в качестве одного из необходимых умений входит применение современных образовательных технологий, включая информационные и цифровые образовательные ресурсы.

Педагогу просто необходимо изучать цифровые технологии и развивать свою компетентность в данном направлении, этого требует современность.

Для поддержания высокого профессионального уровня необходимо совершенствовать свои цифровые навыки, так как именно они открывают педагогу новые возможности для повышения своего конкурентного преимущества.

Список использованных источников

1. Бауэр Е.А., Neigaard М. Подготовка специалистов в области социальной работы в Дании (из опыта академической мобильности НВГУ и UCSYD) // Вестник Нижневартовского государственного университета. 2019. – № – 1. С. 10 –17.

2. Цифровые технологии в образовании. <https://урок.рф/>

3. Шкарбалюк, О. В. Применение цифровых технологий в условиях дистанционного обучения <http://yamal-obr.ru/articles/primenenie-tsifrovikh-tekhnologiy-v-uslo/>

УРОКИ ПРОДУКТИВНЫХ ВИДОВ ДЕЯТЕЛЬНОСТИ В КОНТЕКСТЕ ДИСТАНЦИОННОГО ОБУЧЕНИЯ СТУДЕНТОВ ПЕДАГОГИЧЕСКОГО КОЛЛЕДЖА

*Майорова Т. М., преподаватель
ГАПОУ «Лениногорский музыкально-художественный педагогический
колледж»*

Цифровые технологии активно входят во все сферы жизни. Наиболее остро это проявляется в системе профессионального образования, когда информационное пространство изобилует всевозможными сообществами, оказавшимися в «референтной» группе студентов, особенно колледжей. Отсутствие психологически обоснованной информационной образовательной политики дает на откуп стихийному развитию, а иногда и не стихийному, а целенаправленному, в интересах различных групп и сообществ, процесс формирования ментальности подрастающего поколения.

Возможность цифровой трансформации образовательного процесса профессионального образования и обучения обеспечивается различными группами технологий:

– во-первых, информационно-коммуникационные технологии (ИКТ) универсального назначения, такие как офисные программы, графические редакторы, Интернет-браузеры, средства организации телекоммуникации, дополненная реальность и т.д.;

– во-вторых, педагогические технологии (технологии обучения), в том числе, предполагающие использование ИКТ или основанные на их использовании;

– в-третьих, специализированные цифровые образовательные технологии (edtech), например, виртуальные наставники; носимые тренажеры; обучающие игровые квесты в дополненной реальности; игровые среды и «сенсориумы»; «умные» учебные пособия – «умная песочница», «умный пол», «умная доска» и т.д.

– в-четвёртых, производственные технологии (в т.ч. цифровые, а также материальные и социальные, или гуманитарные), обеспечивающие формирование у обучающихся необходимых профессиональных компетенций, знаний, умений и навыков [1, с. 48].

Вынужденный переход на обучение с использованием дистанционных образовательных технологий, происшедший весной 2020 г., формирует запрос на оценку готовности студентов, семей и образовательных организаций к обучению в новых условиях

Возникла необходимость адаптировать учебный процесс к новым условиям дистанционного обучения. В частности, для выполнения рабочей программы нужно организовать проведение уроков по продуктивным видам деятельности в контексте дистанционного обучения студентов педагогического колледжа.

Целью данной разработки является представление опыта проведения практических работ по ПМ.02. Организация различных видов деятельности и общения детей МДК 02.04. Практикум по художественной обработке материалов и изобразительному искусству

Задачи:

- провести обзор интернет - ресурсов, позволяющих проводить практические работы по продуктивным видам деятельности дистанционно по МДК 02.04;

- оценить эффективность применения методики в системе Uchi.pro.

Существует огромное множество форматов дистанционного обучения. Наиболее распространенные из них- это чат-занятия, веб-занятия, онлайн-конференции, диалоговый тренажер, массовые открытые онлайн-курсы, видеолекция, обучающая игра, интерактивный кейс, анимированная инфографика, слайдовый курс и другие [2].

В интернете можно найти много ресурсов, предлагающих практические работы различной тематики и по различным учебным дисциплинам и профессиональным модулям. Меня, в первую очередь, заинтересовали практические работы по МДК 02.04.

Ресурсов, предоставляющих практические задания, отвечающих требованиям рабочих программ, мною найдено не было. Следовательно, возникла необходимость разработки методических рекомендаций для проведения практических работ по МДК 02.04. при дистанционном обучении.

Дистанционное обучение в ГАПОУ «ЛМХПК» проводилось на платформе Uchi.pro и Zoom.

Zoom- платформа для проведения конференций, тренингов и семинаров.

Uchi.pro - это система дистанционного обучения (СДО), позволяющая автоматизировать образовательный процесс в учебном центре, в колледже и техникуме, а также на предприятии. Uchi.pro от компании «Учи. Про» представляет собой систему управления обучением (LMS), позволяющую быстро создавать курсы, контролировать процесс обучения и уровень знаний слушателей и управлять учебной отчетностью [3].

В системе Uchi.pro Курс - это серия учебных занятий по одному предмету. В системе дистанционного обучения курс чаще всего состоит из лекций, промежуточного и итогового контроля знаний в форме теста или практического задания. Учебный материал - это лекция, иллюстрированная схемами, таблицами, примерами, дополненная видеороликами, презентациями, документами для скачивания и вопросами для проверки знаний.

У каждого учебного материала есть: название, описание, дочерние материалы, прикрепленные файлы, контент (страницы лекции), вопросы для проверки знания учебного материала.

Из учебных материалов составляются курсы обучения. Один и тот же учебный материал может входить в состав нескольких курсов[3].

В системе Uchi.pro простое создание курсов, легко добавлять учебные материалы: лекции, видео уроки, презентации, и объединять их в курсы. Курсы в системе создавала для студентов, по МДК 02.04 согласно рабочей программе. Как исходные материалы можно использовать файлы PowerPoint, Word, PDF, изображения, аудио- и видеофайлы, давать ссылки на внешние источники.

Студенты самостоятельно в системе Uchi.pro изучали новую тему и потом к каждой теме выполняли практические работы. При выполнении практического задания обучающийся в системе Uchi.pro может прикрепить к ответу любой файл, а преподаватель - прокомментировать выполнение и поставить соответствующую оценку (рис. 1).



Рис. 1

В числе форм контроля при дистанционном обучении наиболее популярный вариант - тестирование. Для проверки знаний в системе сложно создать тесты, необходимые для программ обучения. Разные типы вопросов, обязательные и тренировочные тесты, тесты – тренажеры с комментариями, другие настройки помогут адекватно контролировать уровень знаний.

Тесты для проверки знаний и обучения по МДК 02.04. Практикум по художественной обработке материалов и изобразительному искусству тоже проводись в системе Uchi.pro (рис.2).

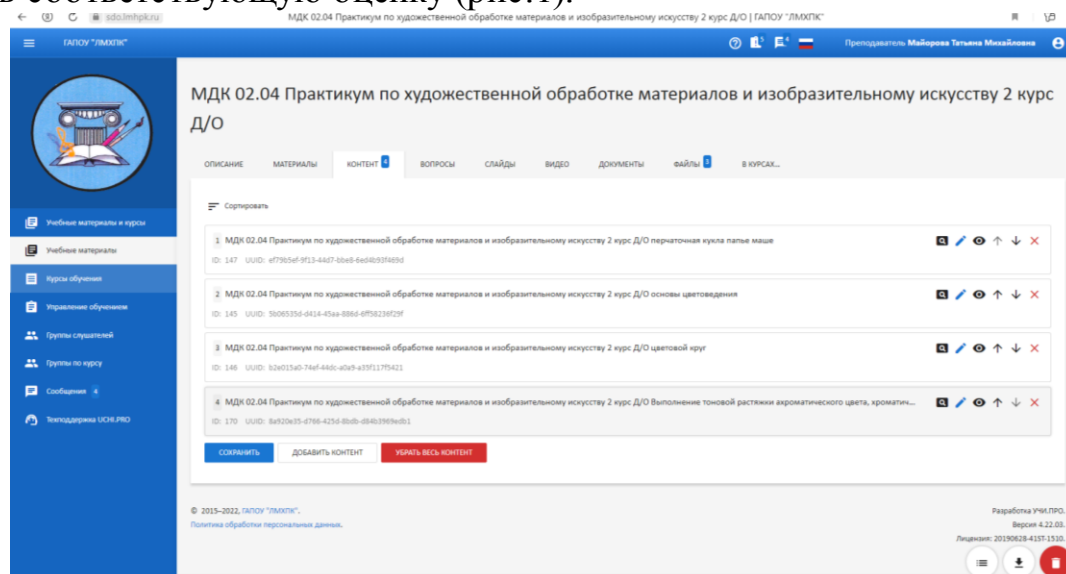

Рис.2

Создавать тесты, не сложно. Использование разных типов вопросов, картинок и видеоматериалов помогало студентам набрать высокий процент правильных ответов (рис.3).

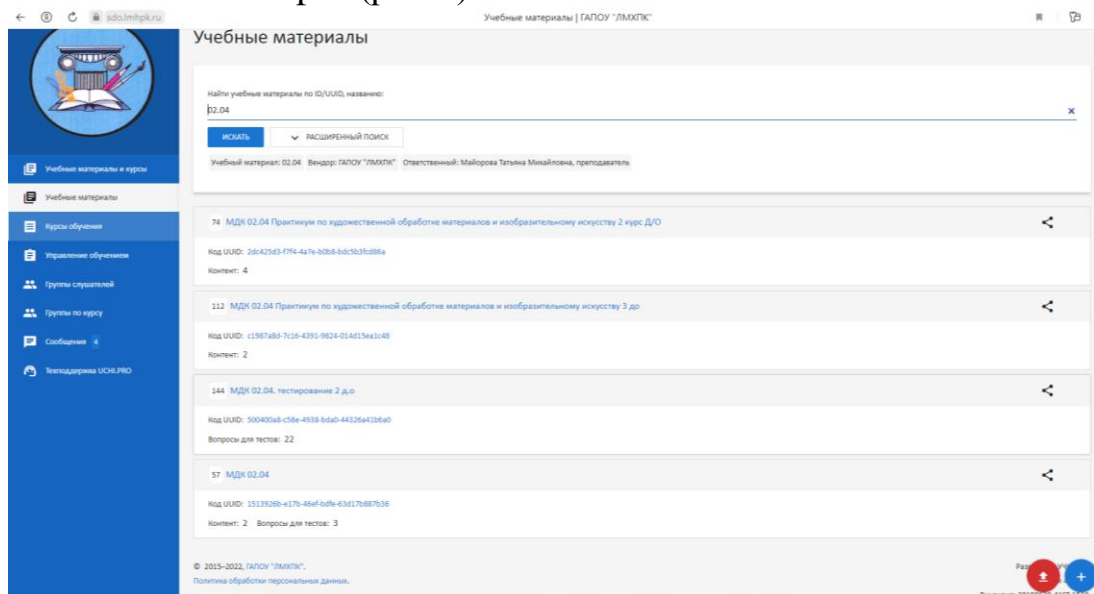

Рис.3

В системе при создании теста можно использовать следующие функции: настройка количества попыток тестирования в сутки; настройка времени тестирования; настройка вариантов ответов; комментарии к вариантам ответов; практические задания; настройки помогут адекватно контролировать уровень знаний (рис.4).

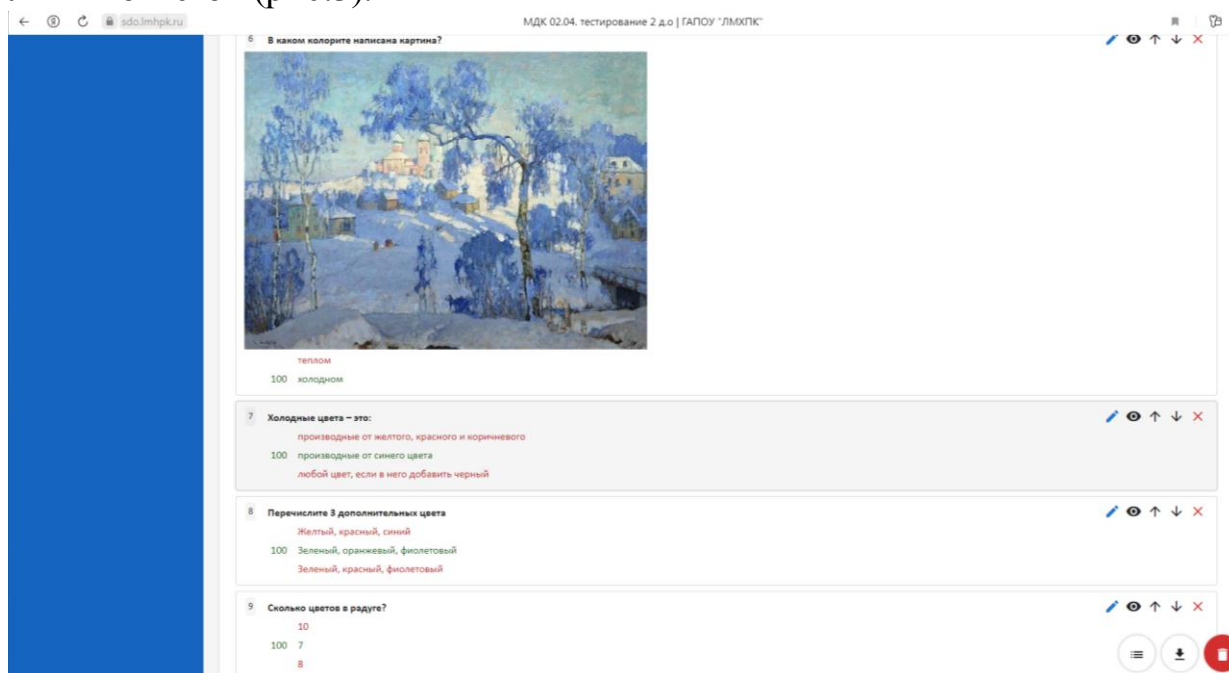

Рис.4

При выполнении практических работ по продуктивным видам деятельности, студентам необходимо самостоятельно пройти по указанной ссылке, зайти в систему Uchi.pro в личный кабинет, найти необходимый курс, внимательно просмотреть и изучить учебный материал, выполнить обработку полученной информации, проанализировать и выполнить практическую работу, после выполнения прикрепить к ответу любой файл (JPEG, PowerPoint, Word, PDF).

Таким образом, студенты получают навыки самостоятельной работы при выполнении практических работ по продуктивным видам деятельности. Использование различных информационных ресурсов позволяет студентам расширить кругозор и изучить новые для себя информационные технологии. Цифровые технологии позволяют ориентировать образовательный процесс не просто на исполнение требований профессионального и образовательного стандарта, а на формирование профессиональной культуры будущего специалиста, стремление к постоянному самостоятельному самосовершенствованию с помощью информационных сервисов и технологий.

Список использованных источников:

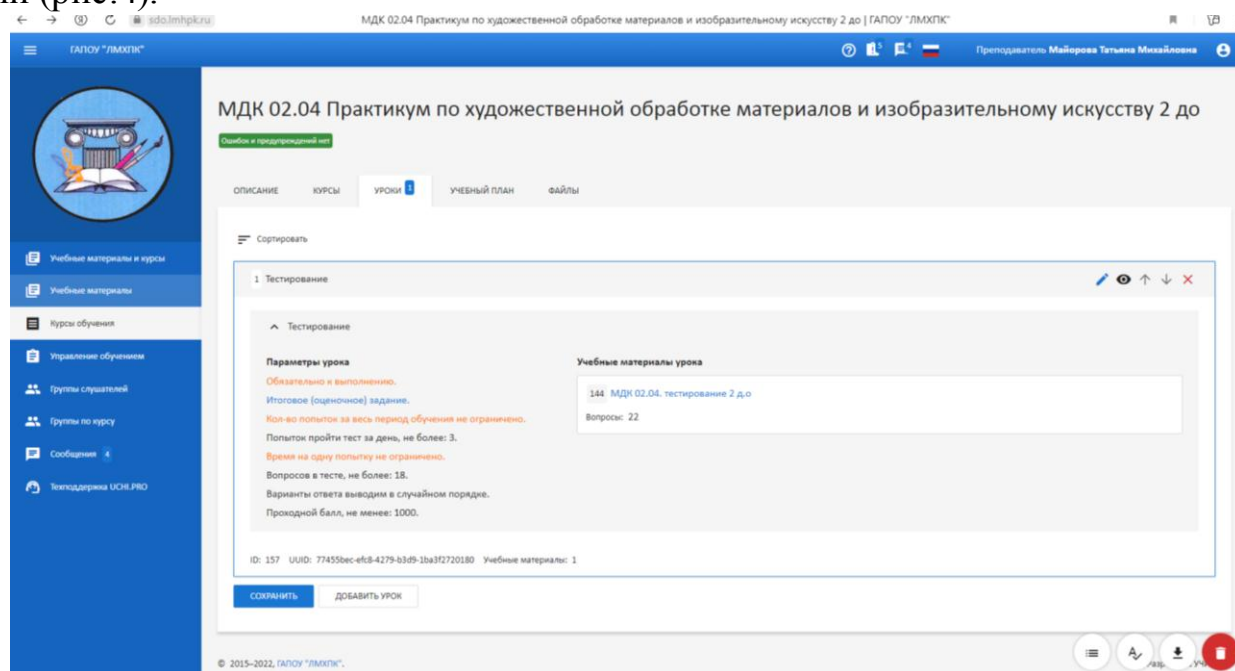
1. Блинов В. И. Дидактическая концепция цифрового профессионального образования и обучения / П. Н. Биленко, В. И. Блинов, М. В. Дулинов, Е. Ю. Есенина, А. М. Кондаков, И. С. Сергеев ; под науч. ред. В. И. Блинова – 2020. – 98 с.

2. Лагуткина О.А. Дистанционное обучение в системе среднего профессионального образования. Статья [Электронный ресурс]. <https://multiurok.ru/files/distantsionnoie-obucheniie-v-sistiemie-sriedniegh.html>
3. (дата обращения: 10.03.2021).
4. 3.Платформа Uchi.pro [Электронный ресурс]. <https://uchi.pro/products/system>(дата обращения: 10.03.2021).

ЦИФРОВЫЕ КОМПЕТЕНЦИИ ПРЕПОДАВАТЕЛЯ НА УРОКАХ ИНОСТРАННОГО ЯЗЫКА

*Маликова М.М. , преподаватель иностранного язык,
высшей квалификационной категории
ГАПОУ «КАТТ им. А.П. Обыденнова»*

Современное человечество включилось в общеисторический процесс, называемый информатизацией. Информация становится главным ресурсом научно-технического и социально-экономического развития мирового сообщества и существенно влияет и играет значительную роль в процессах воспитания и образования. Интенсивное развитие науки во всех областях знаний приводит к значительному увеличению объёма информации необходимой для усвоения. Выполнение этой задачи за счёт бесконечного повышения количества учебных часов становится невозможным. Вот почему современная дидактика активно ищет пути интенсификации обучения, одним из которых и является компьютеризация образования.

В настоящее время на уроках иностранного языка необходимо говорить не о языке, а на языке. Это невозможно без включения в процесс обучения носителей языка, что достигается при помощи компьютерных технологий, аудио- и видеоматериалов. Эффективная помощь Интернет ресурсов очевидна – это и переписка по электронной почте с людьми из других стран, живое общение по скайпу, участие в разнообразных творческих конкурсах и олимпиадах, публикации творческих работ на образовательных сайтах, поиск необходимого материала для выполнения заданий, разработка своих презентаций и видео, знакомство с другими работами и т.д. Кроме того, работа направлена на расширение кругозора обучающихся, налаживания и поддержания деловых связей и контактов со своими сверстниками. Такая возможность помогает воспитанию толерантной личности, что очень актуально в наши дни.

Основными действующими лицами на уроке иностранного языка являются студенты. Именно деятельность студентов и определяет эффективность урока, его обучающий характер. В период устной работы важно яркое наглядное преподнесение учебного материала всевозможными средствами (картинки, видеофильмы, презентации, предметы, реальные ситуации, вербальные подсказки, а также жесты), которые создают эффект

«присутствия» в какой-то конкретной ситуации общения. В одном случае наглядность обеспечивает правильное осмысление материала, в другом служит опорой в понимании речи на слух, в третьем создает условия для практического применения усваиваемого материала.

Уже сейчас можно утверждать, что внедрение информатизации способствует:

- индивидуализации учебно-воспитательного процесса с учетом уровня подготовленности, способностей, индивидуальных особенностей усвоения материала, интересов и потребностей обучаемых;

- изменению характера познавательной деятельности обучающихся в сторону ее большей самостоятельности и поискового характера;

- стимулированию стремления обучающихся к постоянному самосовершенствованию;

- усилению междисциплинарных связей в обучении;

- повышению гибкости и постоянному обновлению учебного процесса;

- изменению форм и методов организации как учебной так и вне учебной деятельности.

Сегодня нужно искать современные методы преподавания, где студент успевал бы проделать огромный объем работы, а преподаватель был бы максимально полезен. Одним из удачных вариантов работы является подготовка презентаций по изученным темам и продумывание этапов выполнения конкретных заданий по презентации. Например, для работы с презентацией я провожу следующие виды работ:

1. Чтение с пониманием технического текста.

2. Составление и ответы на вопросы.

3. Составление и работа с кроссвордом (разные варианты).

4. Фонетическая работа, в том числе и транскрипция.

5. Грамматическая работа – как по отдельным темам, так и по всем разделам.

6. Краткий пересказ содержания текста (методом «сноубола»)

7. Составление диалогов и кроссвордов.

8. Разработка студентами своих презентаций и кроссвордов.

Данные виды работ могут выполняться в течение 1-2 или нескольких уроков пока идет изучение темы и учитывается уровень группы. Задания можно по выбору распределить между обучающимися с учетом их уровня подготовки и психологических особенностей. Некоторые задания можно дать на групповые выполнения, некоторые на индивидуальные, т.е. всё с учетом дифференцированного подхода. На 1 курсе на своем примере показываю, как студенту нужно подготовить презентацию и задания к ней. На одном из уроков организовываем защиту работ.

Компьютерные технологии оказывают неоценимую помощь при сдаче зачетов. Систематически на уроках провожу небольшие проверочные работы по разным пройденным темам грамматики. Если грамматику не включать в постоянную работу на уроках, студенты начинают её забывать. Главное

условие при выполнении заданий – соблюдение студентами самоконтроля. Проводя в течение урока небольшие тестовые задания на 3-4 разные темы, студенты после выполнения охотно и ревностно проверяют ответы свои и друг у друга. По итогам они подсчитывают ошибки и анализируют их. С каждым разом ошибок бывает меньше. Данный вид работы срабатывает, так как у кого-то развита зрительная память, если он не совсем понимает тему. Для тех, кто понимает, это хороший способ ещё раз всё вспомнить и проанализировать допущенные ошибки.

Информатизация означает для образования значительно больше, чем просто внедрение в учебный процесс нового содержания и новых технологий. Уровень развития информатики характеризует в современном мире уровень развития государства. Общеизвестен тот факт, что выпускники, владеющие иностранным языком, имеют более высокую степень социальной адаптации и пользуются преимуществом на рынке труда. Поэтому для качественного обучения иностранному языку приходится постоянно переосмысливать цели и задачи обучения, обновлять содержание, разрабатывать новые рабочие программы по курсам, внедрять инновационные формы организации процесса обучения, а современный преподаватель должен владеть всеми методиками, технологиями в своей педагогической деятельности для достижения совместных результатов со студентами.

Список использованной литературы:

1. Сарафанов А.В. Применение информационно-коммуникационных технологий в образовании [Электронный ресурс]: электронное учебно-методическое пособие /[http:// window.edu.ru/resource/923/60923/files/](http://window.edu.ru/resource/923/60923/files/).
2. Шефер Е.А. Использование цифровых технологий в образовательном процессе / // Молодой ученый. - 2021. - № 16 (358). - С. 22-25. - URL: <https://moluch.ru/archive/358/79973/>

ВОЗМОЖНОСТИ ПРИМЕНЕНИЯ ЦИФРОВЫХ ИНСТРУМЕНТОВ ПРИ РАЗРАБОТКЕ УРОКА И ВНЕУРОЧНОГО ЗАНЯТИЯ

*Минегалиева И. Д., преподаватель
ГАПОУ «Мензелинский педагогический колледж им. М. Джалиля»*

«Все наши замыслы, все поиски и построения превращаются в прах, если у ученика нет желания учиться»
(В. А. Сухомлинский)

В этих словах заложена программа для нас, современных педагогов. В настоящее время система образования стремительно меняется, а это значит, что меняется подход к обучению и требования к профессиональной деятельности педагога.

Цель работы: формирование представлений о возможностях применения цифровых инструментов при разработке урока и внеурочного занятия.

Федеральный стандарт представляет собой совокупность требований, обязательных при реализации образовательной программы образовательными учреждениями, имеющими государственную аккредитацию. Метапредметные результаты освоения основной образовательной программы должны отражать: активное использование речевых средств и средств информационных и коммуникационных технологий (ИКТ) для решения коммуникативных и познавательных задач; использование различных способов поиска (в справочных источниках и открытом учебном информационном пространстве сети Интернет), сбора, обработки, анализа, организации, передачи и интерпретации информации в соответствии с коммуникативными и познавательными задачами и технологиями учебного предмета; в том числе умение вводить текст с помощью клавиатуры, фиксировать (записывать) в цифровой форме измеряемые величины и анализировать изображения, звуки, готовить свое выступление и выступать с аудио, видео и графическим сопровождением; соблюдать нормы информационной избирательности, этики и этикета. Это все умения, которыми должен обладать ученик современной школы, а учитель обязан создавать условия для формирования таких умений.

Профессиональный стандарт педагога также говорит о том, что учитель должен владеть формами и методами обучения, выходящими за рамки уроков, а также владеть ИКТ-компетенциями.

В данной работе рассматриваются возможности применения онлайн-сервисов и программ для проведения уроков, внеурочных занятий, а также возможность для размещения материала на персональном сайте учителя.

Освоение умений работать с информацией и использовать инструменты ИКТ также может проходить в разных формах. Расскажем о некоторых из них.

1. Plickers

При подготовке и проведении учебного занятия могут быть использованы различные интернет-ресурсы. Среди них и мгновенные фронтальные опросы. Моментальный опрос <https://plickers.com>.

Plickers – это приложение, позволяющее мгновенно оценить ответы всего класса и упростить сбор статистики. Plickers используется учителем на планшете или смартфоне, в связке с ноутбуком. Камерой планшета (телефона) учитель сканирует поднятые детьми карточки с QR-кодами, по их мнению, правильными ответами.

Как провести опрос с сервисом Plickers:

- 1) Зайдите на сайт <https://www.plickers.com> и зарегистрируйтесь.
- 2) На вкладке Classes добавьте и дайте имя новому классу.
- 3) Создайте «виртуальный класс», внося имя каждого ученика.
- 4) Распечатайте карточки с полученными QR-кодами, заламинируйте их, раздайте детям. Чтобы дать ответ на вопрос, ученик должен будет поднять карточку той или иной стороной вверх.

2. ClassroomScreen.

Еще с одним инструментом – это оригинальная онлайн интерактивная доска. Она была разработана учителем из Нидерландов Лоуренсом Копперсом, который решил создать набор различных инструментов в одном месте. И, причем, полностью бесплатно. В итоге появилась своеобразная, непохожая на другие, онлайн интерактивная доска, которая называется ClassroomScreen. Приложение работает, прежде всего, в браузере Chrome. С помощью этого набора инструментов вы можете:

1. Выбрать фон
2. Ввод инструкций в текстовое
3. Выбор языка
4. Установка таймера или часов
5. Светофор
6. Режим рисования
7. Указатель уровня шума в классе
8. Дублирование команд

3. Google-форма для проведения опроса

4. Online Test Pad

Online Test Pad – это образовательный сервис для создания тестов, опросников, кроссвордов, логических игр и комплексных заданий. Программный продукт предоставляется бесплатно и может быть использована через Интернет из облака разработчика. Имеется возможность создания выделенной площадки для организации выделенного процесса тестирования.

5. Ребусы

Ребус в переводе с латыни означает «вещи». Это увлекательная головоломка, в которой слово, словосочетание или предложение зашифровывается с помощью картинок и специальных символов. Задача решающего – проанализировав изображения и символы-подсказки, распознать зашифрованное слово. Возможность использования ребусов не исключается при открытии темы урока, при постановке проблемных вопросов, при разработке игр в форме «Что? Где? Когда?» и т. д. Нередко в сети интернет найти ребус к нужному слову бывает нелегко. В сети имеется программа для создания ребусов: http://rebus1.com/index.php?item=rebus_generator

При переходе по ссылке откроется окно для ввода слова. Ребусы можно создать для двух категорий:

- ребус для детей;
- ребус для взрослых.

6. Обрезка фона картинки

Часто при создании презентаций, сайтов, смарт-разработок приходится использовать картинки без их фона. Самое простое приложение – это сайт <https://www.remove.bg/>

7. Онлайн-кроссворд

Для упрощения создания кроссвордов также имеются онлайн программы. Один из них расположен по ссылке: <https://www.puzzlecup.com/crossword-ru/>.

При входе на сайт сразу выходит кроссвордная сетка. Справа нужно ввести слова, из которых необходимо создать кроссворд. Кроссворд предпочтителен для фронтальной работы.

8. Онлайн-пазл

Пазл – это образовательная игра, которая развивает усидчивость, аккуратность, терпение и внимательность. Когда ученик собирает картинку, он узнает, как устанавливаются связи между частицей и целым. Упрощает процесс создания пазла сайт: https://online-puzzle.ru/own_puzzle. Требуется пройти по ссылке. Загрузить картинку и выбрать количество частей, необходимое для разделения картинки (рис. 21).

9. Разработка занятий на SMART

Предоставляет учителям необходимые инструменты для создания вовлекающих занятий с элементами игры всего за несколько минут.

Алгоритм работы:

1. Заходим в программную оболочку «Smart Notebook».

2. Находим вкладку, где расположен курсор (см. рисунок ниже).

. Выбираем тот формат игры, который подходит под дидактическую игру.

Здесь их несколько.

1) Гонки

В игре «Гонки» учащиеся соревнуются друг с другом, отвечая на подготовленные вами вопросы с несколькими вариантами ответа. Чем быстрее учащийся дает правильные ответы, тем скорее он продвигается к финишу, обгоняя других игроков.

2) Открытие подписей

У всех предметов есть названия. «Открытие подписей» поможет учащимся назвать составные части выбранного объекта. Изучаете ли вы скелет человека, планеты или части парусной лодки, «Открытие подписей» - это веселое задание для изучения строения предметов.

3) Суперсортировка

В задании «Суперсортировка» ученикам необходимо распределить объекты на две группы: существительные и глаголы, четные или нечетные числа и т.п. Правильно выбранные объекты пропадают, а в случае ошибки - появляются заново.

4) Заполните пропуски

Это задание не даст заскучать! Учащиеся смогут перетаскивать слова или числа и заполнять ими пропуски в тексте. Введите текст, укажите какие слова нужно скрыть и через пару мгновений можно начинать игру.

5) Соответствия. Учащиеся смогут устанавливать соответствие, просто перетаскивая элементы. Детям будет так весело, что они забудут, что это не просто игра, а урок.

Список использованных источников

1. Приложение Plickers - <https://plickers.com>

2. Сервис Kahoot - <https://getkahoot.com/>
3. Онлайн-сервис - <https://learningapps.org/>
4. Онлайн-доска Classroomscreen
<https://app.classroomscreen.com/wv1/132f44b5-7703-4256-9ee0-bd47ecc1cb3e>
5. Онлайн-сервис Google Формы - <http://mail.google.com>
6. <https://onlinetestpad.com/>
7. http://rebus1.com/index.php?item=rebus_generator
8. <https://www.remove.bg/>
9. <https://www.puzzlecup.com/crossword-ru/>
10. https://online-puzzle.ru/own_puzzle
11. Smart Notebook 18.0

ПРОФЕССИОНАЛЬНОЕ ВОСПИТАНИЕ В СИСТЕМЕ СРЕДНЕГО ПРОФЕССИОНАЛЬНОГО ОБРАЗОВАНИЯ КАК СРЕДСТВО ФОРМИРОВАНИЯ КОМПЕТЕНТНОГО ВЫПУСКНИКА

*Мирзасалихов А.М., преподаватель
ГАПОУ «Мензелинский сельскохозяйственный техникум»*

Аннотация. В статье исследуется проблема профессиональное воспитание в системе среднего профессионального образования как средство формирования компетентного выпускника. В статье рассмотрены основные направления организации воспитания, основными из которых являются профессиональное, научно-исследовательское, спортивно - оздоровительное, военно-патриотическое и экологическое воспитание. Основным направлением организации профессионального воспитания студентов техникумов по мнению авторов, является ориентация на самовоспитание, саморазвитие, самореализацию. Воспитательный процесс в техникуме должен строиться в формате диалога, где педагоги выступают в качестве наставников. Организация профессионального воспитания предполагает самоопределение обучающегося в профессиональной сфере; направленность на формирование и развитие активности студентов; формирование позиции «деятеля».

Ключевые слова: организация профессионального воспитания, студент, техникум, обучающиеся, самообразование, профессиональные компетенции, направления подготовки.

Одна из главных задач системы профессионального образования - повышение качества подготовки специалистов. В условиях модернизации профессионального образования возросли требования к выпускникам техникумов. В процессе формирования конкурентоспособного и компетентного специалиста важную роль в настоящее время играет профессиональное воспитание, сущность которого заключается в воспитании гармонично развитой, социально ответственной личности и приобщении студентов

техникумов к будущей профессиональной деятельности. В ФЗ «Об образовании в Российской Федерации» не выделяется профессиональное воспитание как отдельная категория, но, несмотря на это, профессиональное воспитание – главный компонент общей системы воспитания, формирующей отношения в сфере «Человек-профессия». Профессиональное воспитание – сложный процесс формирования личности, его мастерства и нравственного облика [3].

Будущий специалист должен обладать не только высокими профессиональными качествами, но и высоким уровнем личностного развития, занимать активную гражданскую позицию. Воспитательной работе со студентами принадлежит особое место в процессе воспитания, поскольку эффективно организованная воспитательная работа позволяет создать условия для формирования и развития у студентов целого комплекса ключевых личностных качеств.

Современные взгляды на сущность воспитания состоят в том, что воспитание должно способствовать становлению и развитию личностных качеств человека, т.е. личностных структур сознания, и не ограничиваться формированием сугубо исполнительных функций. По сути, осознание, какие личностные структуры человека нам необходимо развить в процессе воспитания, дает нам ответ на вопрос, какие цели и приоритеты необходимо ставить в этом процессе.

Высокий уровень профессионализма преподавателей техникума – важнейшее условие, отражающее специфику воспитательной деятельности образовательных организаций. Действенность профессионального воспитания выражается в умелом использовании теоретического материала, способности к импровизации, в организации работы за счет постановки перед обучающимися проблемных вопросов, для решения которых необходимо самостоятельно исследовать материал. Преподаватель, обладающий высоким уровнем профессионализма, организуя деятельность студентов, не дает информацию в готовом виде, а передает им методы, средства и инструменты, с помощью которых они самостоятельно находят решение. Действенность воспитания студентов техникума позволяет студентам быть готовыми к реализации своих знаний, применению их на практике [7].

Организация профессионального воспитания студентов техникума осуществляется на основе ряда принципов, основными из которых являются научность (научное определение процессов воспитания); оптимистичность (ориентация на благоприятный вариант организации работы), индивидуальность (создание условий для самоактуализации личности, обеспечение целостного отношения к личности каждого обучающегося). Также принципами планирования воспитательной работы являются систематичность (процесс воспитания рассматривается как система), целеустремленность, диалогичность (организация взаимодействия путем стимулирования потребности к самовоспитанию, обеспечение партнерских отношений с учетом мнения каждого).

Для организации внеурочной деятельности в техникуме определяются направления внеурочной воспитательной работы, каждое из которых формирует вектор духовно-нравственного развития воспитанников. Традиционно для системы профессионального образования такими направлениями являются общекультурное, культурно-творческое, профессионально-ориентированное, духовно-нравственное, спортивно-оздоровительное, социальное, научно-исследовательское, военно-патриотическое, экологическое [6].

Реализация каждого из направлений подразумевает создание ряда мероприятий, которые способствуют их организации. Так, например, в рамках осуществления спортивного и здоровьесберегающего направления могут быть проведены спортивные соревнования, созданы спортивные секции. Направление также может быть реализовано путем организации Дней здоровья, здоровьесберегающих акций и конкурсов, создания волонтерских движений в этой тематике, привлечения обучающихся к сдаче норм ГТО, а также организации различных лекций с привлечением специалистов [9].

Профессионально-ориентированное направление может быть реализовано с помощью проведения профессиональных конкурсов, организации научно-практических конференций, лекций по специальностям и профессиям. Проведение тренингов и курсов по взаимодействию, командообразованию, организация занятий по психологической подготовке к экзаменам также могут являться способами реализации рассматриваемого направления.

Военно-патриотическое направление может быть реализовано как во время учебной работы, так и за счет организации внеучебной деятельности. Это может быть посещение музея истории, выставок, различных краеведческих музеев, а также привлечение студентов к участию в патриотических акциях и участия в волонтерской деятельности патриотической направленности. Рассматривая культурно-творческое направление, мы обращаемся к работе творческих объединений, ориентированных на учет особенностей и склонностей каждого обучающегося; участию в различных творческих конкурсах, акциях, концертах, выставках. Такие мероприятия, как уроки экологической грамотности, экологические флешмобы, лекции по экологии, бережливому использованию ресурсов и заботы окружающей среды, волонтерские отряды, могут быть вариантами реализации экологического направления профессионального воспитания студентов техникума [5].

Вне зависимости от специализации, направления профессионального воспитания, организации тех или иных мероприятий образовательные организации должны создавать наиболее комфортную систему обучения студентов за счет грамотного взаимодействия субъектов образовательного процесса, педагогов и студентов в частности. Создание благоприятной атмосферы и качественного взаимодействия позволит добиться положительных результатов воспитания и будет способствовать реализации воспитательного компонента ФГОС [11].

Важнейшим компонентом организации воспитательной работы

образовательной организации на существующем этапе развития образования выступает организация самоуправления студентов. Данное направление обеспечивает воспитание ответственности и самостоятельности у студентов путем обеспечения участия в управлении техникумом и собственными делами. Система ученического самоуправления создается в образовательных организациях таким образом, чтобы обеспечить вовлечение каждого обучающегося в коллективные дела, мероприятия, поиск вариантов решения проблем и творчество. Система самоуправления в техникуме обеспечивает формирование и развитие у студентов интегративных личностных качеств: ответственности, объективной самооценки, дисциплины, умения подчиняться и руководить. Оно способствует воспитанию инициативных, сильных, целеустремленных личностей и будущих конкурентоспособных специалистов. Основой любой системы самоуправления выступает осознанное и целенаправленное взаимодействие студентов и преподавателей. Руководящая роль в самоуправлении принадлежит педагогу, который способен направить взаимодействие воспитанников в нужное русло, вовремя предотвратить возможные конфликты в коллективе, осуществить помощь в решении общих проблем [1].

Таким образом, организация профессионального воспитания в техникуме представляет собой целенаправленную планомерную деятельность, основанную на разработанной программе воспитательной работы техникума. Выстраивать воспитательную работу необходимо не только с учетом запросов общества, но и индивидуальных особенностей студентов, их интересов и потребностей, наряду с традиционными формами необходима разработка новых моделей воспитательной работы в техникуме, новых форм ее организации и включения студентов в воспитательную работу, развитие форм реального студенческого самоуправления. Профессиональная воспитательная работа со студентами должна быть организована на основе изучения их ценностных ориентаций, интересов, потребностей, только тогда она будет способствовать творческой и самореализации, развитию внутреннего мира студентов, формированию способности к решению проблемных ситуаций [4].

Список использованных источников

1. Быстрова Н.В., Зиновьева С.А., Филатова Е.В. Принципы современного образовательного процесса // Проблемы современного педагогического образования. – 2020. – № 67-4. – С. 68-70.
2. Быстрова Н.В., Хижная А.В., Шапкин М.С. Воспитательная деятельность вуза как средство успешной адаптации студентов-первокурсников // Проблемы современного педагогического образования. – 2020. – № 66-2. – С. 70-73.
3. Казначеева С.Н., Быстрова Н.В., Илюшина Е.С. Студенческое самоуправление в современной высшей школе // Проблемы современного педагогического образования. – 2020. – № 69-3. – С. 73-

78.

4. Казначеева С.Н., Быстрова Н.В., Казначеев Д.А. Современные тенденции формирования трудового коллектива // Наука Красноярья. – 2020. – Т. 9. – № 3-2. – С. 45-51.
5. Казначеева С.Н., Быстрова Н.В., Уракова Е.А. Проблема выбора профессии современными старшеклассниками // Проблемы современного педагогического образования. – 2019. – № 65-1. – С. 138-142.
6. Казначеева С.Н., Быстрова Н.В., Юдакова О.В. Методы воспитательной работы // Проблемы современного педагогического образования. – 2020. – № 67-4. – С. 157-160.
7. Маркова С.М., Котенко Е.Ф. Мининский университет как центр региональной системы профессионального образования // Школа будущего. – 2018. – № 6. – С. 78-84.
8. Маркова С.М., Наркозиев А.К. Профессиональное воспитание учащихся профессиональной школы // Вестник Мининского университета. – 2018. – Т. 6. – № 3 (24). – С. 3.
9. Сидоров А.Н., Быстрова Н.В. Особенности успешной адаптации студентов к условиям вуза // В сборнике: Инновационные подходы к решению профессионально-педагогических проблем. Сборник статей по материалам V Всероссийской научно-практической конференции. – Мининский университет. – 2020. – С. 45-47.
10. Хижная А.В., Быстрова Н.В., Иванова Д.С. Развитие студенческого самоуправления в высших учебных заведениях // Проблемы современного педагогического образования. – 2019. – № 65-1. – С. 281-284.
11. Хижная А.В., Быстрова Н.В., Шарыгина Е.Н. Развитие soft skills ("гибких навыков") для успешной карьеры выпускников вуза // Проблемы современного педагогического образования. – 2019. – № 65-2. – С. 261-264.

СОВРЕМЕННЫЕ ФОРМЫ ВЗАИМОДЕЙСТВИЯ С РАБОТОДАТЕЛЯМИ

*Михайлова Е.М., преподаватель
ГАПОУ «Альметьевский политехнический техникум»*

Основной целью современного профессионального образования является подготовка квалифицированных кадров, соответствующих актуальным требованиям рынка труда. Ориентация учреждений СПО на спрос со стороны работодателей должна сопровождаться изменениями как в содержательном, так и в организационном аспектах. Работодатели – не только потребители образовательных услуг, но и основные партнеры сферы образования.

Взаимодействие учреждений СПО с работодателями должно развиваться в следующих направлениях:

- совершенствование содержания образования;
- ориентация на рынок труда;
- кадровое обеспечение образовательного процесса;
- материально-техническое обеспечение;
- привлечение дополнительных финансовых средств;
- система контроля качества образования;
- трудоустройство выпускников.

Для того, чтобы комплексно реализовать задачи по всем направлениям, учреждениям СПО и работодателям необходимо выбрать наиболее эффективные формы взаимодействия:

- целевое обучение
- дуальное обучение
- сетевое взаимодействие
- учебная фирма

Эффективное взаимодействие учебных заведений и работодателей – одна из сложных и актуальных задач современности, поскольку от её решения в значительной степени зависит полноценное развитие и системы среднего профессионального образования, и трудовых отношений. Оно, в первую очередь, предполагает согласованность действий всех заинтересованных сторон, а, следовательно, понимания ими позиций друг друга и стремления к выработке общего видения ситуации.

На сегодняшний день работодатели предъявляют определённые требования как профессиональным, так и к личностным качествам молодых специалистов. Однако, в тоже время, сами работодатели не стремятся проявлять активное участие в учебном процессе, не обеспечивают будущему специалисту хорошую практику, ссылаясь при этом якобы на «вечную занятость». Тогда как у обучающегося же зачастую отсутствует заинтересованность в получении дополнительных навыков и знаний, он инерционно принимает то, что дают.

Очевидно, что взаимодействие с работодателями является непростым, состоящим из различных по содержанию этапов, форм и методов, процессом, намерение которого состоит в подготовке молодых специалистов, ориентированных на производственную деятельность в проектных, строительных, строительно-монтажных организациях любых форм собственности по строительству, эксплуатации и реконструкции жилых, общественных и промышленных объектов.

Цель техникума: подготовить, востребованного на рынке рабочей силы, специалиста, обладающего инструментами управления ресурсами в строительстве, включая классификации и кодификации ресурсов, основные группы показателей для сбора статистической и аналитической информации; новейшими типами оборудования и технологическими процессами, способного после окончания техникума самостоятельно приступить к работе.

Для того, чтобы у выпускников нашего техникума не возникало препятствий в начале трудовой деятельности на предприятии, и тем, что ожидается от обучающихся на практике была выстроена система социального партнерства в Альметьевском политехническом техникуме.

Стартовой точкой стал центр взаимодействия «Школа-техникум-предприятие». К примеру, ежегодно в техникуме проводится Региональный чемпионат «Молодые профессионалы» (WorldSkills Russia) Республики Татарстан по компетенциям «Сухое строительство и штукатурные работы – Junior» и «Малярные и декоративные работы- Junior». Юниорское движение – движение учащихся общеобразовательных организаций и профессиональных образовательных организаций в возрасте 16 лет и моложе. Юниоры – мотивированные школьники и студенты первых курсов колледжей и техникумов, через движение получающие возможность раннего профессионального погружения в профессии по компетенциям Ворлдскиллс. Основная миссия юниорского движения WorldSkills Russia – дать подросткам возможность осознанно выбрать профессию в быстро меняющемся мире, определиться с образовательной траекторией и в будущем без проблем найти свое место на рынке труда.

Участвуя в движении, юниоры получают возможность не только быть частью российского и мирового движения WorldSkills, но и сделать первые шаги к формированию и выбору профессиональной карьеры. В ГАПОУ «Альметьевский политехнический техникум» так же создана современная материально-техническая и учебно-методическая базы для подготовки молодых специалистов.

В нашем техникуме налажены деловые контакты с работодателями, представителями работодателей многих государственных и бизнес – структур города и региона, торговых предприятий таких как: ООО «АИСК», СМУ-7, АУАД «Татнефтедор», АО «СМП-Нефтегаз».

На базе нашего техникума существуют мастерские и лаборатории, где представлено всё необходимое оборудование. Здесь обучающиеся имеют возможность ближе познакомиться с рабочими профессиями такими как монтажник каркасно-обшивных конструкций, маляр-штукатур, каменщик, облицовщик – плиточник, плотник, сварщик.

Результат IX Национального чемпионата «Молодые профессионалы» (WorldSkills Russia) – I место, Муслимов Артур.

Результат Регионального чемпионата «Молодые профессионалы» (WorldSkills Russia) Республики Татарстан чемпионатного цикла 2020/2021 годов по компетенции «Сухое строительство и штукатурные работы» – I место Фомин Радмир.

Результат Регионального чемпионата «Молодые профессионалы» (WorldSkills Russia) Республики Татарстан чемпионатного цикла 2020/2021 годов по компетенции «Сухое строительство и штукатурные работы – Junior» – I место Исаев Артемий.

Реализованы следующие совместные мероприятия техникума и работодателей:

- заключение договоров социального партнёрства;
- рецензирование (согласование) учебных планов специальностей, выпускных квалификационных работ;
- заседание экзаменационной комиссии по сдаче квалификационных экзаменов;
- взаимодействие с работодателями по организации и проведению стажировок преподавателей, мастеров п/о на предприятиях города Альметьевск ООО «АИСК», СМУ-7, АУАД «Татнефтор», АО «СМП-Нефтегаз»;
- организация и регулярное проведение и научно-практических конференций, семинаров, круглых столов с привлечением работодателей;
- организация встреч представителей работодателя со обучающимися, экскурсии на предприятия.

Из года в год мы проводим опрос работодателей с целью выявления уровня удовлетворенности и требований работодателей к качеству профессиональной подготовки выпускников нашего техникума.

Довольство работодателей степенью профессиональной подготовки новоиспечённых специалистов, оценивается в 62,00%. Исходя из этого, мы можем сделать соответствующие выводы, что большинство работодателей отмечают удовлетворенность качеством подготовки выпускников нашего колледжа.

Только коллективные, скоординированные действия учебного заведения и работодателей могут принести значительную пользу выпускникам, а также создать оптимальную и действенную систему объединения ресурсов учебной организации профессионального образования, предприятий в подготовке высококвалифицированных специалистов.

Список использованных источников

1. Закон РФ "Об образовании" от 10.07.1992 N 3266-1 (последняя редакция).
2. Закон РФ «Об образовании в Российской Федерации» № 273 от 29.12.2012
3. Курбанов А.С. Социальное партнерство –фактор подготовки конкурентоспособного специалиста/ Профессиональное образование в контексте регионального развития. Под ред. Ю.Е.Шабалина. –М.: Образование 3000, 2018. –С.57-62.
4. О.В. Гришанова, Т. Г. Камышанова «Взаимодействие школы и техникума на этапе перехода обучающихся на уровень среднего профессионального образования» // РОСТ. — 2018. — № 1(28). — С. 39— 48.

5. Весна Е.Б., Гусева А.И. Модели взаимодействия организаций при сетевой форме реализации образовательных программ // Современные проблемы науки и образования: электронный науч. журнал. – 2020. – № 6

ВОСПИТАТЕЛЬНЫЕ АСПЕКТЫ ПРИ ИЗУЧЕНИИ ДИСЦИПЛИНЫ «ЕСТЕСТВОЗНАНИЕ»

*Морозова М.Д.,
ГАПОУ "Казанский авиационно-технический колледж им. П. В. Дементьева»*

И воспитание, и образование нераздельны. Нельзя воспитывать, не передавая знания, всякое же знание действует воспитательно.
Л.Н. Толстой

В настоящее время заметно возросли требования и широко обсуждаются концептуальные вопросы системы воспитания обучающихся в профессиональных образовательных организациях. Современный рабочий должен воплощать в себе высокое профессиональное мастерство, обладать высокими нравственными качествами, культурой, характеризоваться готовностью и способностью жить и работать.

Воспитательную работу в профессиональных образовательных организациях следует рассматривать не только как отдельное направление деятельности, а как полноценную систему, поскольку она отвечает всем ее признакам: множество составляющих ее элементов, единство главной цели для всех элементов, наличие связей между ними, целостность и единство элементов, наличие структуры и иерархичности, относительная самостоятельность и наличие управления этими элементами.

Воспитание – деятельность, направленная на развитие личности, создание условий для самоопределения и социализации обучающихся на основе социокультурных, духовно-нравственных ценностей и принятых в российском обществе правил и норм поведения в интересах человека, семьи, общества и государства, формирование у обучающихся чувства патриотизма, гражданственности, уважения к памяти защитников Отечества и подвигам Героев Отечества, закону и правопорядку, человеку труда и старшему поколению, взаимного уважения, бережного отношения к культурному наследию и традициям многонационального народа Российской Федерации, природе и окружающей среде.

Сегодня образование призвано не только вооружать учащихся знаниями и умениями, оно должно готовить их к будущей жизни и направлено на формирование общей культуры человека. При этом происходит развитие индивида, приобретающего социальный опыт, формирующего комплекс необходимых знаний, духовных способностей. Наряду и одновременно с вооружением обучающихся знаниями, осуществляется их воспитание. Оно связано с выработкой научно правильных отношений к природе, обществу,

труду, здоровью - в этом заключается суть воспитания. Как можно за один урок «воспитать», например, патриота или привить любовь к прекрасному и т.д.? В отличие от целей обучения воспитательные и развивающие цели вовсе не обязательно (и даже некорректно) объявлять студентам. Это стратегические цели образования реализуются в повседневной практике преподавателя.

Согласно стратегии воспитания до 2025 года основными направлениями развития воспитания являются: развитие социальных институтов воспитания и обновление воспитательного процесса с учетом современных достижений науки и на основе отечественных традиций.

Предметы естественнонаучного цикла, как и другие, обладают большими возможностями реализации целей и задач воспитания. Введение в профилях гуманитарной направленности в рамках среднего (полного) образования интегрированного предмета «Естествознание» вместо отдельных дисциплин «Биология», «Физика», «Химия» позволяет дать широкие возможности формирования целостной естественнонаучной картины мира.

На своих уроках я стараюсь реализовать три основных направления. Расскажу коротко об этих направлениях:

1). Здоровьесберегающие технологии на уроках «Естествознания».

В наше время вопрос сохранения здоровья детей приобретает все большее значение в условиях современного российского общества. Задача педагога – помочь ребенку осознать важность здоровья как необходимое условие работоспособности в любом виде деятельности. Практически любой раздел программы данного предмета позволяет органично включать в план урока элементы здоровьесберегающих технологий.

Преподаватель, в силу своих функциональных обязанностей и возможностей должен реализовывать различные приемы и методы организации учебно– воспитательного процесса, без ущерба для здоровья студентов и педагога. В первую очередь формировать психолого–педагогические факторы и гигиенические компоненты здоровья для комфортного и здоровьесберегающего процесса обучения. А также донести до ребенка, что охрана собственного здоровья – это непосредственная обязанность каждого, он не вправе перекладывать ее на окружающих. Хотелось бы отметить, что реализация здоровьесберегающего потенциала курса создает оптимальные условия для развития представлений студентов о здоровом образе жизни и открывает для творческого педагога пути эффективного использования программного материала в целях формирования навыков здоровьесбережения.

2). Принцип экологического образования и воспитания.

На первом курсе обучения в колледже происходит углубление знаний по экологии. Особое место здесь занимают прикладные материалы экологии, анализируются глобальные, региональные и местные экологические проблемы, обсуждаются различные причины негативных процессов в природе и пути их решения. Обучающиеся на конкретных примерах разных экологических ситуаций сами осознают, что именно человек ответственен за причины и последствия нарушения глобальных и локальных естественных процессов в

окружающей среде. Они учатся самостоятельно находить пути решения выхода из трудных ситуаций, обсуждают новые технологии природопользования. Также развивается система нравственно-ценностных отношений к живому, биологическому разнообразию, к окружающей среде, к роли человека и общества в жизни нашей планеты и своего родного края. Обучающиеся должны знать особенности методов экологического слежения за состоянием окружающей среды, уметь проводить мониторинг всех компонентов среды обитания, собирать и оформлять результаты исследований, оформлять презентации по итогам исследовательской деятельности, принимать участие в научно-практических конференциях. Показателем эффективности формирования экологической ответственности, экологического мышления должны стать не только осознанность, глубина и прочность знаний, но и реальное следование экологическим нормам во всех видах деятельности человека.

3). Профессиональная направленность изучаемых дисциплин.

Существует несколько трактовок понятия «профессиональная направленность преподавания». Одна из наиболее полных состоит в следующем. Принцип профессиональной направленности преподавания заключается в «своеобразном использовании педагогических средств, при котором обеспечивается усвоение учащимися предусмотренных программами знаний, умений, навыков и в то же время успешно формируются интерес к данной профессии, ценностное отношение, профессиональные качества личности будущего рабочего». Педагогическими средствами, служащими реализации профессиональной направленности преподавания, являются как элементы содержания обучения, так и некоторые компоненты приемов, методов и форм обучения.

Профессиональная направленность обучения дает возможность показать, как изучаемые основы наук находят применение в практике, влияют на развитие техники и технологии, на эффективность производственной деятельности квалифицированного рабочего. Именно в сохранении преподавания основ наук в школьном объеме и акцентировании внимания учащихся на возможности применять знания по химии, физике, биологии и другим предметам при изучении конкретной профессии - сущность концепции профессиональной направленности.

Принцип профнаправленности тесно взаимосвязан с принципом межпредметности. В процессе работы составляется схема взаимосвязи между профессионально-квалификационной характеристикой и реализацией межпредметных связей преподавания общеобразовательных и специальных дисциплин.

Разнообразными методами, в доступной форме перед студентами раскрываются основы химического производства, значение химии в повседневной жизни людей. Органическая химия тесно связана с курсом по профессии «Сварщик», «Электромеханик», «Станочник» и т.д. Рассматривая тему «Нефть и нефтепродукты» на примерах показывается значение химии для

производства горюче-смазочных материалов и разбирается их состав. Тема «Электролиз» позволяет познакомиться с процессом зарядки-разрядки аккумулятора, его устройством. Записываются уравнения реакций, сопровождающие данный процесс. Составляются таблицы с использованием знаний по спецпредметам, используются задачи с производственным содержанием. Студенты с удовольствием включаются в работу, что способствует хорошему усвоению предмета и воспитанию разносторонне образованного специалиста.

Современное профессиональное образование должно дать выпускнику учреждения профессионального образования не только сумму знаний, но и набор умений, навыков, компетенций, обеспечивающих готовность к работе в условиях развивающегося рынка труда. Поэтому в настоящее время происходит обновление содержания и структуры общеобразовательной подготовки студентов, где предполагается оценить влияние общеобразовательной составляющей новой образовательной программы на освоение обучающимися профессий, показать роль общеобразовательной подготовки в развитии личностных качеств студентов, значимых для повышения конкурентоспособности выпускников на рынке труда и становления их профессиональной карьеры

В заключении, хотелось бы отметить, что реализация программы подготовки квалифицированных рабочих и служащих и специалистов среднего звена подразумевает не только внеурочную деятельность, но и целенаправленную, систематическую работу на каждом занятии любой учебной дисциплины. На современном уроке помимо образовательных и развивающих задач всегда решаются и воспитательные. Воспитательная задача связана с деятельностью педагога, направленной на формирование личностного отношения к содержанию и к обществу в целом, личных качеств обучающихся. Воспитательная роль урока, независимо от его предметного содержания, безусловно высока.

Воспитание на уроке осуществляется благодаря целому комплексу воздействий: стилю общения; культуре организации образовательной деятельности; определению типа и вида, структуры урока; используемых методических приемов.

Педагогическое мастерство определяется оптимальным выбором всех этих воспитательных средств на уроке.

Список использованных источников:

1. Пономарёва И.Н. Развитие экологического образования в России // Тезисы докладов в конференции, посвященной юбилею профессора И. Н. Пономаревой. – СПб.: Изд. – во РГПУ им. А. И. Герцена, 1999. – С. 8–15
2. Азерников В.З. Неслучайные случайности. Рассказы о великих открытиях и выдающихся ученых. М., 2006.

3. Бернал Дж. Наука в истории общества. М., 2007.
4. Абрамов С.Г. Лекции по естественным наукам. М., 2006.
5. Арушанян учебных умений как фактор подготовки мобильного выпускника: // Профессиональное образование, 2014г., №1 с. 15.
6. Березина и содержание общеобразовательной подготовки в УНПО: // Профессиональное образование, 2004г., №5 с. 14-15.
7. Варковецкая осуществления межпредметных связей. -М.: Высшая школа, 1999г. с. 31-38.
8. О профессиональной направленности курса информатики в УНПО: // Профессиональное образование. – 2012г. - №8. с. 21-22.

ПЕДАГОГИЧЕСКАЯ ЦИФРОВАЯ КОМПЕТЕНТНОСТЬ ПРЕПОДАВАТЕЛЯ ФИЗИЧЕСКОЙ КУЛЬТУРЫ

*Назипова Д.М., преподаватель
ГАПОУ «Казанский авиационно-технический колледж имени П.В.
Дементьева»*

В настоящее время цифровые технологии и цифровые компетенции в работе преподавателей очень актуальны и уверенно охватили процесс образования. Опыт последних лет показал, что для изучения образовательных дисциплин в дистанционном режиме, педагогам необходимо привыкать и быстро осваивать новые формы изучения материала - осваивать современные технологии, овладеть цифровыми инструментами обучения и взаимодействия.

В профстандарт педагога в качестве одного из необходимых умений входит применение современных образовательных технологий, включая информационные и цифровые образовательные ресурсы.

Владение технологиями позволяет эффективнее, интереснее организовать работу. Преимуществами цифровых технологий являются наглядность, возможность использования различных форм представления информации: звук, изображение, удаленный доступ, обработка и хранение больших объемов данных.

Недавно большинство педагогов осуществляли работу в интернете по мере своих знаний и возможностей. Но ситуация с коронавирусом оказала мощный толчок в необходимости обучения информационным технологиям и освоении цифровых компетенций.

Цифровая компетентность – одна из новых компетенций, которая включает навыки, связанные с технологиями. Она предполагает способность человека эффективно выполнять задачи в цифровой среде.

В связи с коронавирусными мерами большинство работников стали активно пользоваться новыми платформами для работы, осваивать новые цифровые технологии и в преподавательской деятельности это произошло быстрее, чем предполагалось. Учебные заведения вынуждены были закупить

дополнительное оборудование, обучить преподавателей пользоваться разными онлайн -платформами. Но и сами преподаватели вынуждены были саморазвиваться в новых технологиях.

Цифровизация в образовании представляет собой переход на электронную систему обучения.

Все учебные и лекционные материалы такие как сборники, пособия, книги, а также журналы и дневники ведутся в режиме онлайн, где фиксируется успеваемость обучаемого. Вместо привычных тетрадей, задания выполняются на компьютере, планшете или даже смартфоне.

Для обеспечения этого процесса преподавателям необходимо переобучение и освоение цифровых компетенций.

Цифровая трансформация системы образования, в первую очередь, предполагает оснащение учебных заведений современными цифровыми технологиями, которые призваны повысить доступность обучения и обучающих материалов для всех.

Для выполнения таких задач и необходимы цифровые компетенции у преподавателей.

Преимуществами цифровизации образования можно признать приучение учеников к самостоятельности, устранение бумажной волокиты: обучающимся не придется постоянно носить с собой многочисленные тетради и учебники, а преподавателям - всевозможные пособия, экономия - снижение затрат на канцелярию, использование электронных версий учебников и тетрадей требует меньших затрат, более высокая доступность знаний для людей в отдаленных населенных пунктах.

Возможные недостатки цифровизации образования: снижение социализации учеников, меньшее внимание физическому развитию, уменьшение функции педагогов.

Цифровая трансформация может сделать образование более доступным, экономичным, востребованным и взаимосвязанным с работодателем, но и преподаватель должен саморазвиваться и быть конкурентоспособным на рынке труда [6].

Применение цифровых технологий в сфере физкультурного образования приводит преподавателя физической культуры к необходимости овладения не только цифровой, но и информационной грамотностью как важными структурными компонентами его информационной компетентности [4-5].

Выполненный анализ специальной литературы позволил сделать вывод, что научные работы, раскрывающие различные аспекты проблемы развития информационной компетентности преподавателя физической культуры в настоящее время в теории педагогики практически отсутствуют.

Информационная компетентность преподавателя физической культуры определена в работе Гарбузова С.П. как средство профессионального самообразования в информационной деятельности и приобретения важных жизненных и профессионально значимых информационных навыков, которые включает в себя умения и навыки применение информационно-технических

знаний и умений в обучении студентов дисциплине «Физическая культура и спорт».

Гарбузовым определены сущность и понятие «информационной компетентности преподавателя физической культуры» как интегративного профессионально значимого личностного качества специалиста, включающего в себя комплекс умений и навыков обеспечивающих его готовность к эффективному использованию ресурсов информационной среды вуза в физкультурно-спортивной и оздоровительной работе со студентами.

В ходе исследования были определены базовый и специальный критерии сформированности информационной компетентности преподавателя физической культуры и соответствующие им признаки, используемые для оценки.

Для базового критерия сформированности информационной компетентности характерным признаком является готовность преподавателя к отбору содержания учебного материала в информационной образовательной среде и умения реализации его в соответствии с уровнем информационной грамотности и индивидуальными возможностями студента. Для специального критерия сформированности информационной компетентности характерным признаком является соответствие каждого отбираемого компонента содержания учебного материала конкретному виду физкультурно-спортивной и оздоровительной деятельности [2].

Необходимость применения информационных технологий на уроках физической культуры, однако, не оспаривается.

Информационные технологии позволяют существенно повысить эффективность физкультурно-оздоровительной деятельности, стимулируют личную заинтересованность, повышают интерес к собственному здоровью, способностям и демонстрируют возможности для их дальнейшего развития. Разнообразный иллюстративный материал, мультимедийные и интерактивные модели поднимают процесс обучения на качественно новый уровень. Нельзя сбрасывать со счетов, что современному ребенку намного интереснее воспринимать информацию именно в такой форме, нежели при помощи устаревших схем и таблиц.

На уроках физической культуры закладываются основы техники специфических действий по разным видам спорта. Это может быть бросок баскетбольного мяча, прием волейбольного мяча, финиширование в легкой атлетике и др. Обучение двигательному действию эффективно начинать с демонстрации показа техники изучаемого элемента. Эта цель прекрасно реализуется через использование при показе различных презентаций. Просмотр школьниками техники двигательных действий, создает базу для теоретических знаний, способствует развитию логического, образного мышления. А применение цветового эффекта позволяет воссоздать реальную технику движений, способствует более быстрому усвоению учебного материала.

Количество технических новинок и программных разработок постоянно растет. Знания и опыт учителя должны дополняться регулярно.

Применение информационно-коммуникационных технологий на уроке физической культуры позволяет решать одну из важных задач обучения — повысить уровень знаний учеников. Уроки позволяют разрядить высокую эмоциональную напряженность и оживить учебный процесс, повысить мотивацию обучения.

Методически оправданное использование компьютерных технологий в сочетании с традиционными формами организации учебной деятельности позволяет развивать познавательные навыки исследовательской деятельности, творческие способности учащихся, создает благоприятный психологический климат на уроках, формирует у школьников умение работать с информацией, развивать коммуникативные способности.

Список использованных источников

1. Бордовский, П.Г. Создание дистанционного обучения в образовательном учреждении сферы физической культуры и спорта / П.Г. Бордовский // Физическая культура: воспитание, образование, тренировка. – 2019. – № 12 (142). – С. 36–41. Ученые записки университета имени П.Ф. Лесгафта. – 2020. – № 10 (188).
2. Гарбузов, С.П. Развитие информационной компетенции преподавателя физической культуры вуза в условиях цифровой трансформации образования / С.П. Гарбузов // Ученые записки университета имени П.Ф. Лесгафта. – 2020. – № 10 (188).
3. Захарова, И.Г. Информационные технологии в образовании / И.Г. Захарова. – 8-е изд. – Москва : Академия, 2013 – 208 с.
4. Колыхматов, В.И. Цифровые навыки современного педагога в условиях цифровизации образования // Ученые записки университета имени П.Ф. Лесгафта. – 2018. – № 9 (163). – С. 152–158.
5. Корчевский, А.М. Электронное обучение студентов вуза дисциплинам по физической культуре и спорту / А.М. Корчевский, Е.В. Токарь // Ученые записки университета им. П. Ф Лесгафта. – 2020. – №. 4 (182). – С. 220–224.
6. Петрякова, С.В. Цифровые компетенции преподавателей Учебных заведений / С.В. Петрякова, Н.Б. Фатеева, Л.Н. Петрова, Н.А. Алимарданова, Н.Н. Симачкова // Образование и право № 3 -2021.

ПУТИ И СПОСОБЫ ПРЕОДОЛЕНИЯ ПРОБЛЕМ АДАПТАЦИИ ВЫПУСКНИКОВ НА РЫНКЕ ТРУДА

*Низамутдинова Е.В., методист, преподаватель,
ГАПОУ «Казанский радиомеханический колледж»*

Важнейшей задачей отечественного как высшего, так и среднего профессионального образования является повышение качества подготовки выпускников, готовых к профессиональной деятельности в современных, постоянно меняющихся реалиях рынка труда. Здесь важно отметить, что на рынке труда происходят существенные изменения в спросе на различные категории работников, усиливается потребность в профессионалах для новых возникающих специальностей. В этой связи становится очевидной необходимость создания таких условий, которые позволили бы сформировать широкообразованного специалиста, обладающего навыками продуктивной проектной деятельности, способного к самообразованию, синтезу нового знания и легко адаптирующегося на рынке труда.

Адаптация к меняющимся условиям профессиональной деятельности становится важнейшей предпосылкой успешного трудоустройства выпускника. Здесь важно отметить, что проблемы профессиональной занятости выпускников вызваны тем, что на рынке труда происходят существенные изменения в спросе на различные категории работников. В условиях нестабильности, когда в течение достаточно короткого периода одни профессии становятся невостребованными, а другие оказываются на пике спроса, образовательные учреждения неспособны своевременно реагировать на динамичные изменения рынка труда. При этом усиливается потребность в профессионалах для вновь возникающих профессий. При этом длительность подготовки специалистов приводит к тому, что они зачастую не соответствуют запросам предприятий и организаций. Ситуация осложняется и тем, что с одной стороны резко снижен спрос на молодых специалистов, а с другой стороны ужесточаются требования к профессиональной подготовке специалистов. В связи с этим многие выпускники сталкиваются с серьезными трудностями при трудоустройстве. Часто выпускники не имеют возможности применить полученные профессиональные знания, что приводит к потере ими квалификации, что является следствием отсутствия систематизации информации о потребности предприятий в профессиональных кадрах.

Таким образом, современная ситуация на рынке труда отличается высоким уровнем безработицы и нестабильности, дисбалансом между актуальными и востребуемыми рынком труда профессиями и специальностями, по которым ведется подготовка специалистов в образовательных учреждениях. Вышесказанное характеризует заявленную проблему адаптации к рынку труда выпускников как актуальную и требующую совершенствования.

На наш взгляд пути решения проблем адаптации выпускников на рынке труда следующие:

1. Активное участие заказчиков кадров, работодателей в обновлении содержания программ профессионального обучения и профессиональной практики в соответствии с потребностями рынка труда, конкретных запросов предприятий. На каждом этапе аттестации студентов профессиональных образовательных учреждений как итоговой, так и промежуточной, непременными ее участниками должны являться потенциальные работодатели, мнения, замечания и предложения которых должны учитываться при подготовке специалистов.

ГАПОУ «Казанский радиомеханический колледж» в этом плане ведет активное сотрудничество с предприятиями республики, привлекая инженерный состав профильных предприятий на квалификационные экзамены, а также в качестве экспертов на демонстрационные экзамены по стандартам WorldSkills. Сотрудничество в этом плане ведется с такими предприятиями как АО «Казанский оптико – механический завод», Казанский авиационный завод им. С. П. Горбунова (филиал [ПАО «Туполев»](#)), НПО «Радиоэлектроника» имени В. И. Шимко, АО «Завод ЭЛЕКОН».

2. Интеграция образования, науки и производства. При разработке основных профессиональных образовательных программ по тем или иным специальностям (профессиям) необходимым принципом должно являться соединение обучения с производственным трудом на базовых предприятиях. Во-первых, обучение на выпускных курсах должно происходить непосредственно на производстве, при этом основная форма деятельности обучаемых – закрепление на практике ранее полученных теоретических знаний. Во-вторых, значимым становится система формирования научно-производственной деятельности, когда должны быть усилены связи между образовательными учреждениями и предприятиями. На предприятиях целесообразно создавать базовые кафедры, а образовательные учреждения в своей деятельности активно использовать материальную базу соответствующих предприятий. При этом на производство будущий специалист должен выходить за год конца обучения, работая непосредственно в КБ, проектных подразделениях предприятия, службах подготовки производства, на рабочих местах и т. п.

В ГАПОУ «Казанский радиомеханический колледж» нашла эффективное применение система дуального обучения, при которой теоретические знания наши студенты получают в колледже, а практические навыки на рабочих местах на предприятиях – партнерах.

3. Создание гибкого вариативного учебно-методического и учебно-производственного обеспечения образовательного процесса, которое должно своевременно реагировать на динамику мест в различных отраслях экономики и рынка труда. В той связи можно отметить участие представителей предприятий-партнеров ГАПОУ «Казанский радиомеханический колледж» в качестве председателей на государственной итоговой аттестации выпускников колледжа. Такое участие дает впоследствии вносить предприятиям предложения по корректировке рабочих программ и иного учебно-

методического обеспечения образовательного процесса с учетом требований предприятий к качеству подготовки выпускников.

4. Создание координатно-аналитических центров по проблемам трудоустройства и адаптации и содействию занятости выпускников профессиональных образовательных учреждений на рынке труда с базами данных в открытом доступе в сети Интернет, содержащие сведения и для тех, кто ищет работу, и для работодателей не только на региональном уровне, но и при отдельных образовательных учреждениях. Именно центры по содействию занятости при конкретных образовательных учреждениях помогают наладить взаимодействие между учебными заведениями и промышленностью, сбалансировать рынок труда и рынок образовательных услуг, определить стратегию образовательного учреждения в отношении подготовки специалиста под реального заказчика.

С 2021 г. в ГАПОУ «Казанский радиомеханический колледж» сотрудничает с региональным оператором программы организации профессионального обучения и дополнительного профессионального образования отдельных категорий граждан в рамках федерального проекта «Содействие занятости» национального проекта «Демография» АНО «Центр развития профессиональных компетенций». ГАПОУ «Казанский радиомеханический колледж» является победителем конкурсов на получение грантов по Федеральному проекту «Молодые профессионалы» Государственной программы «Развитие образования». В рамках этой программы в колледже был создан ряд мастерских по приоритетным группам компетенций, таких как «Радиоэлектроника», «Инженерный дизайн (CAD)», «Метрология КИП», «Работы на универсальных станках» и «Токарные работы на станках с ЧПУ». В ближайшей перспективе открытие двух новых мастерских «Интернет вещей» и «Сетевое системное администрирование». Помимо учебных занятий и практической подготовки студентов колледжа в данных мастерских ведется и обучение различных категорий граждан в рамках федерального проекта «Содействие занятости».

5. Целевая подготовка студентов должна приобретать все большее распространение. Отбор студентов с учетом их склонностей и развитие этих склонностей должен осуществляться на договорной основе между предприятием и образовательным учреждением. В этом плане ГАПОУ «Казанский радиомеханический колледж» является ресурсным центром по подготовке, переподготовке и повышению квалификации рабочих и служащих, а также и специалистов среднего звена в машино- и приборостроении, в частности, робототехники, радиоэлектроники. Колледж по заявкам предприятий ведет целевую подготовку кадров, а также профессиональное обучение и повышение квалификации для сотрудников этих предприятий.

6. Участие в движении WorldSkills также помогает вывести качество подготовки выпускников колледжа на такой уровень, который бы отвечал требованиям потенциального работодателя, а значит, повысил бы конкурентоспособность выпускника на рынке труда. С 2014 г. ГАПОУ

«Казанский радиомеханический колледж» принимает активное участие в движении WorldSkills. На базе колледжа созданы площадки по таким компетенциям как «Эксплуатация сервисных роботов», «Работы на универсальных станках», «Электроника». На базе данных площадок проводятся тренировки по указанным компетенциям, а также региональные чемпионаты профессионального мастерства. В мастерских колледжа проводятся демонстрационные экзамены по стандартам WorldSkills не только для студентов ГАПОУ «Казанский радиомеханический колледж», но и студентов других колледжей.

Помимо этого колледж принимает участие и в движении «Абилимпикс» и чемпионатах по профессиональному мастерству среди инвалидов и лиц с ограниченными возможностями по компетенциям «Сбора и разборка электронного оборудования» и «Мультимедийная журналистика».

7. Организация и формирование студенческих трудовых отрядов (СТО), как одного из самых интересных и практичных видов временного трудоустройства студенческой молодежи. Для студенчества Республики Татарстан работа в СТО стала неотъемлемой частью учебно-воспитательного процесса, так как позволяет будущему специалисту наиболее эффективно освоить и закрепить навыки по получаемой специальности, получить дополнительную профессию, опыт работы в коллективе в непривычных условиях. Все это делает молодого специалиста наиболее конкурентоспособным на современном рынке труда. Работа Центров СТО (Молодежные биржи труда) организована в городах Казань, Набережные Челны, Нижнекамск, Альметьевск, Елабуга, Зеленодольск, Бугульма, Заинск, Лениногорск.

ГАПОУ «Казанский радиомеханический колледж» ведет тесное сотрудничество с Республиканским центром студенческих трудовых отрядов Республики Татарстан. Сотрудники центра проводят для студентов колледжа лекции и викторины.

В заключение хотелось бы отметить, что решение проблем адаптации на рынке труда молодых специалистов и их дальнейшего успешного карьерного старта требует системного подхода. Результатом такого подхода должно стать формирование у выпускников образовательных учреждений карьерных компетенций, формирование которых позволит им легко ориентироваться на рынке труда и стать конкурентными среди потенциальных соискателей работы.

Список использованных источников

1. Стратегия развития государственной молодежной политики, физической культуры и спорта в республике Татарстан на 2016-2021 годы и на период до 2030 года. – Текст: непосредственный.
2. Борисова, А.А. Профильное трудоустройство выпускников вузов: зарубежный опыт, отечественная практика / А. Борисова, М. Киселева.

– Текст: электронный // Ректор вуза. – 2015. – № 1. – URL: http://www.labourmarket.ru/conf11/reports/borisova_kiseleva.pdf (дата обращения: 05.03.2022 г)

3. Казакова, Ю.Е., Охотников, О.В. Взаимные ожидания работодателей и выпускников: сравнительный анализ=Mutual expectations of employer and graduates: a comparative analysis/ Ю.Е. Казакова, О.В. Охотников. – Текст: электронный//Управление персоналом и интеллектуальными ресурсами в России – 2018. – № 5 (38)/2018 – С. 66–69. – URL: <https://znanium.com/read?id=336212> (дата обращения: 05.03.2022г.)

ИНКЛЮЗИВНОЕ ОБРАЗОВАНИЕ В СИСТЕМЕ СРЕДНЕГО ПРОФЕССИОНАЛЬНОГО ОБРАЗОВАНИЯ

*Назмутдинова Ч. М., преподаватель,
ГАПОУ «Сармановский аграрный колледж»*

Хоть каждый шаг дается нелегко нам
Хоть каждый час – паденье и подъем
Под этим старым синим небосклоном
Мы любим жизнь, и жить не устаем...
Сергей Ольгин

Образование детей с особыми потребностями является актуальным вопросом для педагогов. Это необходимое условие создания действительно инклюзивного общества, где каждый сможет чувствовать причастность своих действий. Мы обязаны дать возможность каждому ребенку, независимо от его потребностей и других обстоятельств, полностью реализовать свой потенциал, приносить пользу обществу и стать полноценным его членом.

На сегодняшний день, в России применяются три подхода в обучении детей с особыми потребностями:

- дифференцированное обучение в специальных учреждениях.
- интегрированное обучение в специальных группах в общеобразовательных учреждениях.
- инклюзивное обучение, когда дети с особыми образовательными потребностями обучаются вместе с обычными детьми.

Инклюзивное образование предполагает принятие детей, с ограниченными возможностями здоровья, как любых других детей в образовательном учреждении, включение их в одинаковые виды деятельности, вовлечение в коллективные формы обучения и групповое решение задач, использование стратегии коллективного участия.

Инклюзивное образование расширяет личностные возможности всех детей, помогает развить гуманность, готовность помогать сверстникам. Инклюзия – это не только физическое нахождение ребенка с ограниченными

возможностями здоровья в общеобразовательной среде. Это изменение самого учреждения, его культуры и системы отношений участников образовательного и воспитательного процесса, тесное сотрудничество педагогов и специалистов, вовлечение родителей в работу с ребенком.

Для детей с ОВЗ важно обучение без принуждения, основанное на успехе и доверии. Педагогу необходимо следить за успехами детей, после каждой части нового материала проверять, понял ли его студент, поддерживать их, развивать в них положительную самооценку. При организации обучения следует исходить из возможностей ребёнка – задание должно лежать в зоне умеренной трудности, но быть доступным, так как на первых этапах коррекционной работы необходимо обеспечить ученику субъективные переживания успеха на фоне определённой затраты усилий. В дальнейшем трудность заданий следует увеличивать пропорционально возрастающим возможностям ребёнка. Самым главным приоритетом в работе с такими студентами является индивидуальный подход, с учетом специфики психики и здоровья каждого студента.

Возраст 15-18 лет является критическим у детей с ограниченными возможностями здоровья. Одной из важнейших ступеней на данном этапе является процесс адаптации к условиям учебного заведения, так как именно в этот момент человек находится в сложной ситуации освоения новых форм деятельности, соотносит свои ожидания с реальной действительностью. Адаптационный период часто сопровождается психологическим напряжением, вызванным проблемами взаимоотношений с окружающими в новой социальной ситуации.

Важнейшей проблемой является расширения контактов между детьми с отклонениями в развитии и их здоровыми сверстниками, а также создания специальных ассоциаций педагогов, врачей, психологов и родителей. Дети с отклонениями в развитии и их семьи остро нуждаются в поддержке всего общества. Поэтому необходимо всячески стимулировать и развивать готовность общественности и каждого члена общества помогать лицам с отклонениями в развитии. Нужно добиться признания всех человеческих прав этой категории [1, 3 с].

Студент, с ограниченными возможностями здоровья, оказавшись в новой социальной ситуации, сталкивается с проблемами, которые самостоятельно решить не может. Эти проблемы обусловлены следующими противоречиями:

- между пассивным характером приспособления к новой социальной ситуации, стремлением избегать конфликтов и стремлением развивающейся личности студента с ОВЗ к самореализации.
- между сложившимися формами учебной деятельности, проведения досуга и новыми требованиями, предъявляемыми системой учебного заведения, ориентированными на самостоятельность, инициативность и ответственность.
- между желанием быть взрослым и неспособностью самостоятельно решать возникающие проблемы, отвечать за поступки.

- между неадекватным представлением о будущей профессиональной деятельности, студенческой жизнью и реальной действительностью.

Одним из наиболее эффективных механизмов повышения социального статуса и защищенности инвалидов является получение ими полноценного профессионального образования. В этой связи учреждения профессионального образования призваны выполнять важную роль в становлении новой государственной системы социальной защиты инвалидов.

Все лицеи, колледжи и техникумы принимают детей с особенностями здоровья на равных условиях с остальными. Отказы на основании особых потребностей недопустимы. Главное, чтобы условия обучения удовлетворяли потребностям будущего студента. Более того, перед учреждениями среднего профессионального образования (СПО), так же, как и перед другими образовательными организациями, поставлена задача — наладить инклюзию, то есть совместное обучение детей с особыми потребностями и детей, не имеющих таких потребностей.

Обучение инвалидов должно предусматривать престижность профессии, высокий уровень и качество знаний, овладение профессиональным мастерством. Учебный процесс должен быть организован в соответствии с современными дидактическими принципами образования. В обучении инвалидов должны использоваться новые методы обучения, современные педагогические технологии, должен быть организован контроль за качеством обучения.

Особенный студент – это целый мир со своими радостями и огорчениями, со своим особенным восприятием окружающей действительности, которая не всегда добра к ним. Педагог знает, что такие студенты, со своими стремлениями, внутренним миром, желают достичь того же, что и их сверстники.

Педагог, который работает со студентами ОВЗ, на мой взгляд, должен обладать такими качествами как терпение, понимание и быть чутким, заботливым. А так же сопереживать в неудачах, вселять уверенность в себе. Он должен любить детей такими, какие они есть. Важно понимать, что не нужно любыми путями и средствами стремиться к высокой успеваемости, большей ценностью для педагога со студентами с ОВЗ, является привитие ребенку общечеловеческих ценностей и формирование адекватного самовосприятия.

Список использованных источников

1. Е.М. Мастюкова, А.Г. Московкина. Они ждут нашей помощи. – Москва: Педагогика, 1991. – 160.
2. Дети с временными задержками развития. Под ред. Т.А. Власовой, М. С. Певзнер, Москва “Педагогика”, 1971.

ОРГАНИЗАЦИЯ ПРОЦЕССА ОБУЧЕНИЯ С УЧЕТОМ ОСОБЕННОСТЕЙ ПОДГОТОВКИ ОБУЧАЮЩИХСЯ

*Нахматулина А.Р., преподаватель
ФГБОУ ВО «КНИТУ» Казанский технологический колледж*

Разработка траектории освоения содержания дисциплины «Химия» для обучающихся с разным уровнем базовой подготовки, а также ее реализация способствуют раскрытию потенциала обучающихся, качеств личности, значимых для овладения профессией, и целенаправленному их развитию, что позволит, в свою очередь, повысить качество образовательного процесса.

При разработке и реализации траектории освоения содержания дисциплины была проведена определенная работа на этапах:

– диагностическом – установлены уровни сформированности у студентов знаний, умений, изучен характер учебных затруднений;

– проектировочном – определены темы и вопросы, отобран учебный материал для рассмотрения студентами с хорошей и слабой базовой химической подготовкой; составлен учебно-методический комплекс, включающий учебные программы, сценарии интегрированных уроков химии со смежными дисциплинами, методические материалы для преподавателей, учебно-методические пособия и методические указания для студентов, диагностические материалы, материалы для самоконтроля; отобраны формы, методы, средства обучения для студентов с хорошей и слабой базовой химической подготовкой, обеспечивающих успешное освоение учебного материала и формирование компетенций на ступени СПО для выполнения профессиональной деятельности после окончания образовательного учреждения [1].

Для студентов с хорошей химической подготовкой предлагается самостоятельная работа (аудиторная и внеаудиторная), сопровождающаяся посещением консультаций по изучаемым темам; методы и формы обучения носят практический и исследовательский характер [2]. Характерно углубленное изучение вопросов, рассмотрение и усвоение которых необходимо для успешного изучения других химических и специальных дисциплин. Для них предлагается подготовка докладов к учебным конференциям; электронного сопровождения по отдельным вопросам, использующимся при взаимообучении; решение комбинированных задач, самостоятельно составленных студентами, например, после химического эксперимента; решение ситуационных профессионально-ориентированных задач и т.д.

Деятельность студентов со слабой химической подготовкой особенно на начальных этапах требует направления и контроля со стороны преподавателя. Обучение должно строиться на сотрудничестве с преподавателем и с «сильными» обучающимися. Как правило, у таких студентов низкий уровень учебной мотивации, что требует усиления мотивационного модуля содержания

дисциплины, использования различных приемов повышения учебной мотивации, интерактивных и активных методов обучения [3]. Предлагается работа в группах по 4-5 человек; используются приемы для повышения результативности обучения решению задач: пропуск фрагментов в уже предложенном решении задачи; последовательность заданий, выполняемых в определенном порядке с целью получения конечного результата; дополнение условия задания самим обучающимся, используя ответ предыдущей задачи и др. Студенты должны взаимодействовать друг с другом, размышлять совместно, оказывать, если нужно, взаимопомощь и приходить к правильному решению. И вот в этот момент очень важно доброе слово преподавателя в адрес обучающихся, важно вселить им чувство уверенности. И тогда они будут дальше совершенствовать свои умения и без всякой боязни приступать к внешне сложным заданиям [4].

При изучении нового материала предоставляется возможность группе сильных студентов проявить свои творческие способности в ходе выполнения самостоятельного задания на применение изученного материала. Преподаватель имеет возможность поработать с группой слабых студентов и осуществляет усиленное закрепление материала на основе возврата к изученному, используя большое количество примеров и упражнений. Также обучающимся предлагаются образцы выполнения заданий, опорные схемы и алгоритмы действий.

Каждый студент в такой ситуации работает в меру своих возможностей, не теряет интереса к предмету, переживает успех от осуществляемой деятельности.

Разработанные траектории освоения дисциплины «Химия» обучающимися с разным уровнем базовой подготовки дают возможность развиваться и тем и другим: студенты с хорошей химической подготовкой совершенствуют свои умения, углубляют знания, а у обучающихся с удовлетворительной химической подготовкой появляется вера в себя, в свои силы, желание снова и снова ставить перед собой цели и достигать их. Апробированные в образовательном процессе траектории освоения дисциплины стимулируют к высокой результативности труда и способствуют тем самым достижению хороших результатов в профессиональной подготовке.

Таким образом, организация процесса обучения с учетом особенностей подготовки обучающихся показала свою эффективность и способствует повышению качества образовательного процесса.

Список использованных источников

1. Нахматулина А.Р. Преимущество компетенций как условие реализации непрерывности химической подготовки в системе «колледж-вуз» / А.Р.Нахматулина, Ф.Т.Шагеева // Вестник Казанского технологического университета. – 2012. – №2. – С.186-190.

2. Пак М.С. Дидактика химии: Учеб. пособие для студ. высш. учеб. заведений. М.: Гуманитар. изд. центр ВЛАДОС. –2004. – 315с.
3. Шагеева Ф.Т. Образовательные технологии подготовки современного инженера-технолога / Ф.Т.Шагеева, В.Г.Иванов // Высшее образование в России. – 2014, № 1. – С.129-133.
4. Нахматулина А.Р. Использование ситуации успеха как условие реализации потенциала будущих техников-технологов в процессе химической подготовки / А.Р.Нахматулина// Управление устойчивым развитием. – 2018. – №.2 – С.109-112.

ОСОБЕННОСТИ ОРГАНИЗАЦИИ И ПРОВЕДЕНИЯ ДЕМОНСТРАЦИОННОГО ЭКЗАМЕНА ПО КОМПЕТЕНЦИИ «ПОВАРСКОЕ ДЕЛО» НА ПРИМЕРЕ ГБПОУ «ЧЕЛЯБИНСКИЙ МЕХАНИКО-ТЕХНОЛОГИЧЕСКИЙ ТЕХНИКУМ»

*Николаенко Т.Н., мастер производственного обучения
Ахмадиева С.В., мастер производственного обучения
ГБПОУ «Челябинский механико-технологический техникум»*

В послании Федеральному Собранию 4 декабря 2014 года Президентом Российской Федерации дано поручение, направленное на развитие системы подготовки рабочих кадров: «К 2020 году как минимум в половине колледжей России подготовка по 50 наиболее востребованным и перспективным рабочим профессиям должна вестись в соответствии с лучшими мировыми стандартами и передовыми технологиями...».

Во исполнение указанного поручения, а также распоряжения Правительства Российской Федерации от 3 марта 2015 года № 349-р «Об утверждении комплекса мер, направленных на совершенствование системы среднего профессионального образования на 2015-2020 годы», проводилась пилотная апробация демонстрационного экзамена по стандартам WorldSkills Russia в рамках государственной итоговой аттестации.

Демонстрационный экзамен по стандартам WorldSkills – это форма государственной итоговой аттестации выпускников по программам среднего профессионального образования, которая предусматривает:

- моделирование реальных производственных условий для демонстрации выпускниками профессиональных умений и навыков;
- независимую экспертную оценку выполнения заданий демонстрационного экзамена, в том числе экспертами из числа представителей предприятий;
- определение уровня знаний, умений и навыков выпускников в соответствии с международными требованиями.

Включение формата демонстрационного экзамена в процедуру государственной итоговой аттестации обучающихся профессиональных образовательных организаций – это модель независимой оценки качества

подготовки кадров, содействующая решению нескольких задач системы профессионального образования и рынка труда без проведения дополнительных процедур.

Минобрнауки вводит демонстрационный экзамен в структуру итоговой аттестации выпускников образовательных учреждений. Меняется сложившаяся практика, когда по итогам просто пишется дипломная работа или сдается теоретический экзамен. Да, теоретическая часть нужна для специальностей СПО, но обязательно обучающийся должен продемонстрировать свои умения на практике.

В первую очередь, экзамены введены в учебных организациях, которые обучают по программам ТОП-50.

Демонстрационный экзамен может стать инновационной формой получения профессионального образования при условии — взаимовыгодного сотрудничества компаний и образовательных учреждений; уточнения и согласования требований к квалификации (профессиональный стандарт как локальный документ, общие и профессиональные компетенции ФГОС); организации обучающего процесса подготовки и проведения демонстрационного экзамена для оценивания и подтверждения квалификации кадров; подготовки наставников компаний, членов оценочной комиссии и администраторов демонстрационного экзамена.

Методика проведения демонстрационного экзамена и оценки квалификации разработана на основе европейского и финского опыта оценки и признания квалификаций работников компаний.

Демонстрационный экзамен повышает мотивацию обучающихся и работников, так как меняются подходы в организации обучения, осуществляется переход к самостоятельному обучению на рабочем месте при сопровождении квалифицированных преподавателей и ведущих специалистов предприятий. Сотрудничество с организациями поможет образовательным организациям уточнить требования к результатам обучения, перечисленным в федеральных государственных образовательных стандартах, обновить образовательные программы для организации процесса обучения и производственной практики на базе организаций.

Полученный опыт можно будет активно использовать при корректировке программ обучения обучающихся и приблизить профессиональное образование к требованиям современного производственного процесса.

Для проведения демонстрационного экзамена по модели WorldSkills требуются специализированные площадки, оснащённые современным технологическим оборудованием и позволяющие выполнять задания так, как это предусмотрено паспортом компетенции WorldSkills. И это, естественно, создаёт определённые сложности для образовательных организаций, потому что на своей базе большинство образовательных организаций не смогут проводить демонстрационный экзамен, а участие и использование чужой базы, чужой площадки, естественно, сопровождается определёнными финансовыми затратами, которые ложатся на плечи образовательных организаций.

С 2017 года наш техникум участвует в пилотном проекте в проведении ДЭ в рамках ГИА и промежуточной аттестации по различным компетенциям, в том числе и по компетенции «Поварское дело».

С 2019 году на демонстрационный экзамен по стандартам Ворлдскиллс в рамках нашего техникума была заявлена компетенция «Поварское дело», в рамках проведения промежуточной аттестации по профессиональному модулю 07. «Выполнение работ по профессии «Повар», в количестве 12 человек. В 2020 году – 20 человек.

С 2021 года демонстрационный экзамен по компетенции «Поварское дело» проводился уже в рамках государственной итоговой аттестации, на которую были допущены 50 человек. Это обучающиеся по профессии 43.01.09 «Повар, кондитер» и по специальности 43.02.15 «Поварское и кондитерское дело».

Для оценки результатов выполнения заданий демонстрационного экзамена было приглашено 6 экспертов прошедших обучение, организованное Академией «Ворлдскиллс Россия» и имеющие свидетельства о праве оценки выполнения заданий демонстрационного экзамена. В целях соблюдения принципов объективности и независимости при проведении демонстрационного экзамена эксперты были приглашены из различных профессиональных образовательных организаций Челябинской области. (Количество экспертов было прописано в оценочных материалах для ДЭ).

В ходе подготовки к проведению демонстрационного экзамена по стандартам Ворлдскиллс была проведена аккредитация центра проведения демонстрационного экзамена (заявка на аккредитацию, инфраструктурный лист, план застройки, список расходных материалов), подготовлена необходимая материально-техническая база и расходный материал, согласована экспертная группа. Была произведена регистрация заявленных участников, экспертов в Электронной системе мониторинга, сбора и обработки данных Цифровая платформа. Все результаты ДЭ выложены на сайте ворлдскиллс, где можно посмотреть баллы по компетенции по всей России, и оценить уровень подготовки наших студентов.

Для проведения ДЭ по компетенции «Поварское дело» был определен комплект оценочной документации с КОДом задания 1.1.

Задание ДЭ по стандартам Ворлдскиллс включало в себя 3 модуля. Форма участия – индивидуальная. Все участники конкурса за один день выполняли 3 модуля ВФС. На выполнение модулей ВФС давалось 6,5 часа с учётом времени для уборки рабочего места (0,5 часа).

Жеребьевку участников ДЭ проводил главный эксперт в день С-1 демонстрационного экзамена.

Демонстрационный экзамен предусматривает изменение задания, но не более 30%. В компетенции «Поварское дело» предусмотрено использование продукта из оглашенного задания в подготовительный день. Далее студентам дается 2 часа чистого времени для написания меню и окончательной заявки продуктов при необходимости.

При выполнении задания для ДЭ по стандартам WSR по компетенции «Поварское дело» участники продемонстрировали хорошие и удовлетворительные навыки по выполнению модулей конкурсного задания.

С 2019-2020 учебного года мы интегрировали ДЭ по стандартам Ворлдскиллс в наши Программы промежуточной аттестации.

Исходя из опыта организации и участия в проведении ДЭ, мы можем сказать, что, стандарты ворлдскиллс сегодня позволяют жестко, но объективно оценить подготовку обучающихся. Процедура демонстрационного экзамена предъявляет достаточно высокие требования к будущему специалисту, его умениям и навыкам.

Список использованных источников

1. Шомин И. И. Инновационная форма проведения квалификационного экзамена с использованием стандартов WorldSkills // Профессиональное образование и рынок труда. — 2018. — № 1. — С. 61–67.
2. Рабочая тетрадь. Дополнительная профессиональная программа повышения квалификации «Практика и методика реализации образовательных программ среднего профессионального образования с учетом компетенции Ворлдскиллс «Поварское дело».

РОЛЬ КУРАТОРА В СОВРЕМЕННЫХ УСЛОВИЯХ СРЕДНЕГО ПРОФЕССИОНАЛЬНОГО ОБРАЗОВАНИЯ

*Никошина Н.И., преподаватель
ГАПОУ «Нижекамский индустриальный техникум»*

Согласно Федеральному закону «Об образовании в РФ» среднее профессиональное образование (СПО) направлено на решение задач интеллектуального, культурного и профессионального развития человека и имеет целью подготовку квалифицированных рабочих и специалистов среднего звена.

В условиях постоянных изменений успешность в профессиональной деятельности зависит не от того, насколько человек обладает специально заданной информацией, а от его умения свободно ориентироваться в информационной инициативности, возможности самостоятельно искать и использовать недостающие знания для достижения поставленных задач.

Воспитательная работа обладает широким набором способов, приемов и методов, которые могут стать инструментом формирования общих компетенций, а также способствовать развитию поведенческих, мотивационных, эстетических и социальных особенностей студентов.

Внеучебная деятельность обладает условиями для самореализации, раскрытия личности, помогает студентам приобрести умение работать в

коллективе, управленческие навыки. Большую роль в этом играет куратор группы. Его целью является создание оптимальных условий для формирования гармоничной и развитой личности, подготовки компетентного специалиста, способного творчески мыслить, готового к самосовершенствованию и самореализации, обладающего ответственностью и активной гражданской позицией. Задачи воспитательной работы куратора с группой реализуются в конкретных направлениях деятельности в соответствии с этапами социализации студентов в системе СПО.

Можно выделить 3 этапа социализации студентов: адаптация, интеграция и инновация. Наиболее проблемным является адаптационный период, который проходят обучающиеся первого года обучения. На данном этапе можно выделить социальные и индивидуальные параметры успешной адаптации. К социальным относится становление группы, а к индивидуальным – степень восприятия требований техникума студентами, степень информированности и специфики избранной профессии или специальности. В этом случае необходимо способствовать развитию межличностных компетенций, связанных с умениями выражать чувства и совершенствовать социальные навыки. Кураторы техникума используют различные методы воспитательной деятельности со студентами 1-ых курсов.

В течение первых недель обучения для студентов используют следующую адаптационную программу:

1. 1 сентября на классном часу ознакомить первокурсников с информацией о специфике обучения, правилами учебного заведения;

2. в первую неделю проводится классный час, где студентам предлагается рассказать о себе. Выбирается актив группы;

3. совместная экскурсия по техникуму, посещение производственных мастерских также являются важной составляющей при знакомстве куратора с группой.

В процессе такого взаимодействия у студентов формируются следующие компетенции: понятие о сущности и социальной значимости своей будущей профессии или специальности; проявление к ней устойчивого интереса; способность работать в коллективе. Успешная адаптация позволяет обучающимися безболезненно интегрироваться в систему техникума, что приводит к положительному результату обучения, участию в научно-исследовательских работах, различных мероприятиях учебного заведения. Основной целью внеклассной работы на этом этапе является стимулирование самореализации и саморазвития молодых людей.

На данном этапе используются куратором такие методы работы:

1. участие в традиционных праздниках техникума (День первокурсника, День учителя, Студенческая весна, конкурс «Лучшая группа» и др.);

2. проведение тематических классных часов с привлечением самих обучающихся;

3. участие в городских, республиканских, всероссийских мероприятиях (конференциях, конкурсах, олимпиадах);

4. посещение музеев, театров города, проведение экскурсий на крупнейшие промышленные предприятия г. Нижнекамск;

5. составление портфолио студентов, работа над которым нацелена на формирование индивидуальной образовательной траектории, позволяющей проводить оценку освоения общих компетенций.

На этапе интеграции формируются такие общие компетенции: способность осуществлять поиск, анализ и оценку необходимой информации, необходимой для решения профессиональных задач, профессионального и личностного развития; способность использовать ИКТ для совершенствования профессиональной деятельности; способность брать на себя нравственные обязательства по отношению к обществу и человеку.

На третьем периоде социализации студентов являются:

1. создание механизмов преемственности за счет привлечения студентов к организации мероприятий;

2. стимулирование инициативы и самостоятельности.

На данном этапе студенты активно и сознательно участвуют в студенческом самоуправлении, выполняя обязанности по управлению студсовета, состоят в волонтерском и добровольческом движениях, организуют и проводят культ – массовые мероприятия.

Проведение в процессе внеаудиторной деятельности творческих встреч, профессиональных конкурсов помогают развивать инициативность и повышать качество собственной работы, формирует стремление к успеху. Организация научно-исследовательской работы обучающихся стимулирует не только способность учиться, но и позволяет применять знания на практике, развивать исследовательские навыки, что способствует успешному оформлению дипломных работ на последнем курсе обучения.

Общие компетенции, которые формируются у студентов на этапе инновации:

1. способность работать в коллективе;

2. брать на себя ответственность за работу одногруппников;

3. способность самостоятельно определять задачи профессионального и личностного развития, заниматься самообразованием;

4. желание вести здоровый образ жизни, заниматься физической культурой и спортом для укрепления здоровья, достижения жизненных и профессиональных целей.

Таким образом, формирование общих компетенций у студентов ответственное. Это кропотливый, систематический труд, который по силам сплоченному коллективу кураторов, мастеров и преподавателей техникума. От слаженной совместной деятельности зависит эффективность воспитательной работы учебного заведения.

Список использованных источников

1. Кудашева Л.В. «Роль куратора в формировании студенческого коллектива». М.: Просвещение, 2019 г.

2. Милойчикова Е.П. «Об аспектах работы куратора учебного заведения среднего профессионального образования». М.: ЭАСМО, 2017.

ИКТ – КОМПЕТЕНТНОСТЬ ПРЕПОДАВТЕЛЯ МАТЕМАТИКИ В УСЛОВИЯХ ВВЕДЕНИЯ ФГОС

*Окрикова Р.К., преподаватель математики
ГАПОУ «Чистопольский сельскохозяйственный техникум им Г.И Усманова»*

Процесс информатизации нашего общества стремительно движется вперед, и у преподавателя нет иного выбора, как адаптироваться к информационному веку. Необходимость применения информационных компьютерных технологий в образовании очевидна.

В настоящее время в России идет становление новой системы образования, ориентированной на вхождение в мировое информационно-образовательное пространство. Этот процесс сопровождается существенными изменениями в педагогической теории и практике учебно-воспитательного процесса, связанными с внесением корректив в содержание технологий обучения, которые должны быть адекватны современным техническим возможностям и способствовать гармоничному вхождению ребенка в информационное общество. Компьютерные технологии призваны стать неотъемлемой частью целостного образовательного процесса, значительно повышающей его эффективность.

Конкретными результатами освоения данных умений, как указано в ФГОС является «активное использование средств информационных и коммуникационных технологий (ИКТ) для решения коммуникативных и познавательных задач; использование различных способов поиска, сбора, обработки, анализа, организации, передачи и интерпретации информации в соответствии с коммуникативными и познавательными задачами и технологиями учебного предмета; в том числе умение вводить текст с помощью клавиатуры». [7] Это требует от преподавателя владения информационными компетентностями. преподаватель должен быть квалифицированным пользователем ИКТ.

Предмет математики, как в школе, так и в любом другом образовательном учреждении является довольно сложным. Перед преподавателем встает вопрос о выборе средств и методов обучения с целью обеспечения максимальной эффективности обучения математики

Использование информационно-коммуникационных технологий на уроках математики становится обычным явлением и позволяет расширить информационное поле урока, стимулирует интерес и пытливость ребенка. Поэтому я применяю ИКТ в преподавании математики:

- для диагностического тестирования качества усвоения материала;
- в тренировочном режиме для отработки элементарных умений и навыков после изучения темы;

– в обучающем режиме, при работе с отстающими учениками, для которых применение компьютера обычно значительно повышает интерес к процессу обучения;

– в режиме графической иллюстрации изучаемого материала.

Провожу лекции с использованием мультимедийного проектора, когда компьютер позволяет расширить возможности обычной лекции, демонстрировать учащимся красочные чертежи и проводить построения «в реальном времени», использовать звук и анимацию, быстрые ссылки на ранее изученный материал.

Часто использую презентации, созданные самостоятельно средствами Microsoft Power Point или удачные, найденные в сети Интернет, но дополнительно переработанные под контингент обучающихся, что позволяет:

– продемонстрировать ученикам аккуратные, четкие образцы оформления решений;

– абсолютно абстрактные понятия и объекты;

– повысить уровень наглядности в ходе обучения;

– показать красоту геометрических чертежей;

– повысить познавательный интерес;

– внести элементы занимательности, оживить учебный процесс;

– вести уровневую дифференциацию обучения;

– побудить учеников использовать домашний ПК для изучения математики;

– достичь эффекта быстрой обратной связи.

Так же на уроках математики применяю ЦОРы при организации контроля и самоконтроля. Применение на уроке компьютерных тестов позволяет за короткое время получить объективную картину уровня усвоения учебного материала и вовремя скорректировать процесс учения. Проверка заданий при компьютерном обучении идет автоматически, что экономит время занятиях.

Продумывая ход урока с использованием ИКТ, не забываю о здоровье и сохранении учеников. При подборе методов и форм преподавания учитываю психологические, возрастные особенности обучающихся.

Информационно – коммуникационные технологии во внеурочное время и в воспитательной работе позволяют мне реализовать личностно-ориентированное обучение, развивать исследовательские, информационные и коммуникативные способности, мышление обучающихся, формировать модельные представления.

Активно пользуюсь информацией из Интернета (при подготовке рефератов, уроков, для проведения внеклассной работы). Большое количество ЦОРов по изучаемым темам беру с Интернет-порталов Министерства образования.

Размер его весьма обманчив, когда лежит и просто спит.
Он хоть и мал, весьма заманчив, имея славный внешний вид.

Но стоит пальцами коснуться, как он спешит скорей проснуться,
И вы почувствуете вмиг - как он могуч и как велик.

Восхищаясь способностями компьютера, поставила перед собой следующие задачи:

- развитие мышления и способностей учеников через использование ИКТ и развитие информационно-познавательной компетенции обучающихся;
- усвоение учениками знаний и умений, добытых в ходе активного поиска и самостоятельного решения проблем; воспитание активной творческой личности ученика, умеющего видеть, ставить и разрешать нестандартные учебные проблемы.

Компьютер позволяет усилить мотивацию обучающихся. Усвоение знаний, связанных с большим объёмом цифровой и иной конкретной информации, путём активного диалога с персональным компьютером более эффективно и интересно для учеников, чем штудирование учебника. Использование компьютерных технологий позволяет учителю в определённой степени добиться следующих целей:

- представить на уроках математики максимальную наглядность (благодаря настройке изображений, анимации, и др);
- повысить мотивацию обучения (в связи с развитием информатизации);
- использование на уроках разнообразных форм и методов работы с целью максимальной эффективности урока; вовлечение учащихся в сознательную деятельность;
- использование тестовых задач с моментальной проверкой и выставлением компьютером отметки за выполненную работу (на разных этапах работы)

Внедрение компьютерных технологий не только обогатило учебно-воспитательный процесс, оно сыграло и неоценимую роль в том, что ученики стали смотреть на компьютер не как на дорогую игрушку, они увидели в нем друга, который помогает им учиться, познавать мир, мыслить и творить.

Каждый преподаватель использует на уроке наглядный материал. С компьютером это сделать намного проще. Компьютер заставляет по-иному взглянуть на многие учебные традиции. Например, домашнее задание. Иногда я задаю составить презентацию задачи. Это реально, с учетом возможностей современных компьютерных средств. Учащемуся приходится не только решить задачу, но и составить презентацию, а это способствует более глубокому погружению в «проблему». Не зависимо от степени подготовленности учащихся каждому приходится пройти путь обработки знаний по математике и информатике.

Мой опыт использования компьютера на уроках математики показал, что обучающиеся более активно принимают участие в уроке, происходит более качественное запоминание учебного материала, даже самые слабые ученики втягиваются полностью в учебный процесс. Конечно, время на подготовку

преподавателя к уроку с использованием ИКТ увеличивается, особенно на первом этапе. Но в дальнейшем накопленный опыт и методическая база являются хорошим подспорьем для подготовки и проведения уроков.

Нельзя сказать точно, что результаты обучающихся значительно повысятся благодаря использованию ИКТ, но они будут больше интересоваться тем, что происходит на уроке, будут активнее работать и быстрее запоминать материал.

Введение стандартов нового поколения – это сложная и ответственная работа, и безусловно очень интересная. Именно они помогут достичь нового качества в образовании.

Список использованных источников

1. Сергеева Т. Новые информационные технологии и содержание обучения. // Информатика и образование. М., - 1991. №1. С. 3-10.
2. Новые педагогические и информационные технологии в системе образования. // Под ред. Е.С. Полат. / М.: "Академия", - 2010.
3. Дергачева Л.М. Активизация учебной деятельности школьников при изучении математики на основе использования дидактических игр. // Автореф. дис. канд. пед. наук. / М., - 2006.
4. Воронина Т.П., Кашицин В.П., Молчанова О.П. Образование в эпоху новых информационных технологий. // М.: Информатика, - 2005. 220 с.
5. <http://school-collection.edu.ru/>
6. <http://www.fcior.edu.ru/>
7. <http://standart.edu.ru/>

РАЗРАБОТКА РАБОЧЕЙ ПРОГРАММЫ УЧЕБНОЙ ДИСЦИПЛИНЫ «ИНОСТРАННЫЙ ЯЗЫК» С УЧЕТОМ ЛИЧНОСТНЫХ РЕЗУЛЬТАТОВ РЕАЛИЗАЦИИ ПРОГРАММЫ ВОСПИТАНИЯ В КОЛЛЕДЖЕ

*Петрова Д. А., преподаватель
ГАПОУ СО «Уральский радиотехнический колледж им. А. С. Попова»*

Согласно указу Президента Российской Федерации от 21.07.2020 г. № 474 «О национальных целях развития Российской Федерации на период до 2030 года»; федеральному закону от 31.07.2020 г. № 304-ФЗ «О внесении изменений в Федеральный закон «Об образовании в Российской Федерации» по вопросам воспитания обучающихся» и распоряжению Правительства Российской Федерации от 12.11.2020 г. № 2945-р об утверждении Плана мероприятий по реализации в 2021–2025 годах Стратегии развития воспитания в Российской Федерации на период до 2025 года мной была разработана рабочая программа учебной дисциплины «Иностранный язык» для специальности 54.02.01 Дизайн

(по отраслям) с учетом личностных результатов реализации программы воспитания в колледже.

В рабочую программу учебной дисциплины ПД.01 Иностранный язык (английский) общеобразовательного учебного цикла программы подготовки специалистов среднего звена для специальности 54.02.01 Дизайн (по отраслям) были внесены следующие изменения:

1) в раздел «планируемые результаты освоения учебной дисциплины» мы внесли личностные результаты с соответствующим им обозначением в таблицу с общими компетенциями и видами универсальных учебных действий: ЛР 1 Осознающий себя гражданином и защитником великой страны; ЛР 8 Проявляющий и демонстрирующий уважение к представителям различных этнокультурных, социальных, конфессиональных и иных групп. Сопричастный к сохранению, преумножению и трансляции культурных традиций и ценностей многонационального российского государства и ЛР 11 Проявляющий уважение к эстетическим ценностям, обладающий основами эстетической культуры;

2) в раздел «тематический план и содержание учебной дисциплины» мы внесли коды личностных результатов, формированию которых способствует каждый элемент программы в столбец с кодами компетенций.

Таблица 1 – Фрагмент тематического плана и содержания учебной дисциплины

Наименование разделов и тем	Содержание учебного материала, практические работы, самостоятельная работа	Объем часов	Уровень освоения	Коды компетенций и личностных результатов, формированию которых способствует элемент программы
Раздел 1. Вводно-коррекционный курс		102		
Тема 1.1. Фонетика. Грамматика	Содержание практического занятия	0		
1	Фонетика. Правила чтения согласных		3	ОК 6, ОК 4, ЛР 8, ЛР 11

3) в раздел «контроль и оценка результатов освоения учебной дисциплины» мы вновь добавили личностные результаты, а также соотнесли их с критериями оценки и формами и методами контроля и оценки результатов обучения.

Таблица 2 – Фрагмент таблицы из раздела «контроль и оценка результатов освоения учебной дисциплины»

Результаты обучения (личностные) на уровне учебных действий	Критерии оценки	Формы и методы контроля и оценки результатов обучения
ЛР 1 Осознающий себя гражданином и защитником великой страны.	Включенность обучающихся в деятельность студенческих объединений	Учет посещаемости и достижений обучающихся, входящих в студенческие объединения, в том числе клубы, кружки, спортивные секции. Является членом студенческого объединения / не входит в студенческие объединения.
ЛР 8 Проявляющий и демонстрирующий уважение к представителям различных этнокультурных, социальных, конфессиональных и иных групп. Сопричастный к сохранению, преумножению и трансляции культурных традиций и ценностей многонационального российского государства.	Рейтинг участия обучающихся в мероприятиях программы воспитания. Ответственное выполнение общественных поручений.	Наблюдение классного руководителя, куратора, тьютора. Информация о выполнении общественного поручения отражается в характеристике обучающегося.
ЛР 11 Проявляющий уважение к эстетическим ценностям, обладающий основами эстетической культуры.	Рейтинговая оценка портфолио.	Формирование портфолио обучающегося и участие в конкурсе портфолио обучающихся.

В рабочую программу учебной дисциплины ОГСЭ.03 Иностранный язык (английский) общеобразовательного учебного цикла программы подготовки специалистов среднего звена для специальности 54.02.01 Дизайн (по отраслям) были также внесены некоторые изменения:

- 1) в раздел «цель и планируемые результаты освоения дисциплины» мы внесли коды личностных результатов в таблицу со знаниями и умениями;
- 2) в раздел «тематический план и содержание учебной дисциплины» мы вновь внесли коды личностных результатов в столбец с кодами компетенций;
- 3) в разделе «контроль и оценка результатов освоения учебной дисциплины» мы продублировали таблицу 2.

Разработка программ была представлена на круглом столе по теме «Программа воспитания в основной образовательной программе среднего профессионального образования: опыт разработки и внедрения» для педагогических работников учреждений среднего профессионального образования на базе ГАПОУ СО «Уральский радиотехнический колледж им. А.С.Попова» 16 февраля 2022 года.

Апробация программ планируется на период до 2025.

Список использованных источников:

1. Распоряжение Правительства Российской Федерации от 12.11.2020 г. № 2945-р об утверждении Плана мероприятий по реализации в 2021–2025 годах Стратегии развития воспитания в Российской Федерации на период до 2025 года;
2. Указ Президента Российской Федерации от 21.07.2020 г. № 474 «О национальных целях развития Российской Федерации на период до 2030 года»;
3. Федеральный закон от 29 декабря 2012 г. №273-ФЗ «Об образовании в Российской Федерации»;
4. Федеральный закон от 31.07.2020 г. № 304-ФЗ «О внесении изменений в Федеральный закон «Об образовании в Российской Федерации» по вопросам воспитания обучающихся».

ВЗАИМОДЕЙСТВИЕ С РАБОТОДАТЕЛЯМИ ОСНОВА КАЧЕСТВА ПОДГОТОВКИ ВОСТРЕБОВАННЫХ СПЕЦИАЛИСТОВ

*Петров Е.Г., мастер производственного обучения
ГАПОУ «Альметьевский политехнический техникум»*

Эффективное взаимодействие техникума и работодателей - одна из актуальных проблем, поскольку от ее решения в значительной степени зависит полноценное развитие и системы среднего образования, и трудовых отношений. Оно подразумевает, в первую очередь, согласованность действий всех заинтересованных сторон, а, следовательно, понимания ими позиций друг друга и стремления к выработке общего видения ситуации [2, с. 15].

В ГАПОУ «Альметьевский политехнический техникум» налажены деловые контакты с работодателями, представителями работодателей многих структур города и региона, таких как:

НГДУ «Альметьевнефть», НГДУ «Елховнефть», НГДУ «Ямашнефть», ООО УК «Татбурнефть», ООО «Татбурнефть-ЛУТР», ООО «Татбуррастворы», ООО «Бурение», ОАО «СМП-Нефтегаз», ООО «Арслан», ООО «Таграс-РемСервис», УК ООО «Система-Сервис» ООО «ТН-РНО-МехСервис», ООО «Баулюкс», ООО «Арена РА Производственная Компания», ООО «Таграс-ЭнергоСервис», ООО «Ямашнефть-Транс», УТНГП и др.

Не вызывает сомнения, что взаимодействие образовательного учреждения и социальных партнеров будет устойчивым только в том случае, когда каждый осознает и удовлетворяет свой интерес на всех этапах образовательного процесса. С этим согласны все заинтересованные стороны.

Работодатели сегодня предъявляют высокие требования, как к профессиональным, так и личностным качествам выпускника. Однако, в свою очередь, сами работодатели не стремятся активно участвовать в учебном

процессе, не обеспечивают будущему специалисту хорошую практику, ссылаясь при этом якобы на «вечную занятость».

В техникуме успешно решается вопрос по развитию сети социальных партнеров в сфере профессионального образования и обмена опытом реализации профессиональных образовательных программ через повышение квалификации, профессиональной переподготовки педагогических работников, прохождение стажировок на высокотехнологичных производствах.

Мы понимаем, что взаимодействие с работодателями является сложным процессом, состоящим из различных по содержанию этапов, форм и методов, цель которого состоит в подготовке кадров, ориентированных на инновационную деятельность.

Учебно-производственная работа в техникуме направлена на обеспечение профессионального развития обучающихся, понимания профессиональных и личностных требований к получаемой специальности посредством участия совместно с предприятиями-работодателями в конкурсах профессионального мастерства, Региональном Чемпионате профессионального мастерства WorldSkills.

Работа организована по нескольким направлениям: учебная практика, производственная и преддипломная, практика на получение рабочей профессии. Учебная практика проводится на собственной базе: в учебно-производственных мастерских техникума (слесарной, механической, сварочной, строительной, демонтажно – монтажной, электромеханической, электромонтажной), в учебных компьютерных кабинетах; на нефтяном, геодезическом и геофизическом полигонах, кабинетах и лабораториях.

Во время проведения производственной практики ПМ Выполнение работ по одной или нескольким профессиям рабочих, должностям служащих обучающиеся получают рабочие профессии.

Для студентов 3 курса проводится квалификационный экзамен по ПМ «Выполнение работ по одной или нескольким профессиям, должностям служащих» в виде демонстрационного экзамена.

Качество подготовки будущих специалистов при прохождении учебно-производственной практики отражает и результативность участия в конкурсах профессионального мастерства и чемпионатах WorldSkills.

Важным направлением в работе остается движение WorldSkills. В прошедшем учебном году техникум расширил базу компетенций и принял участие в Региональном чемпионате по 15 компетенциям, по 6 компетенциям у юниоров, мировом чемпионате WorldSkills International, и 3-х конкурсах профессионального мастерства «Абилимпикс».

Ежегодно работодатели принимают участие в:

- рецензировании (согласовании) учебных планов специальностей, рабочих программ, выпускных квалификационных работ, реальных проектов;
- организации и систематическом проведении научно-практических конференций, семинаров, круглых столов;
- организации встреч со студентами, экскурсии на предприятия;

- заседании Государственной экзаменационной комиссии;
- организации и проведении стажировок преподавателей и мастеров производственного обучения.

Повышение квалификации педагогических работников техникума позволяет обеспечить повышение качества профессиональной подготовки молодых специалистов.

Ежегодно мы проводим анкетирование работодателей с целью выявления уровня удовлетворенности и требований работодателей к качеству профессиональной подготовки выпускников техникума.

Только совместные, скоординированные действия колледжа и работодателей в долгосрочной перспективе могут принести ощутимую пользу всем заинтересованным сторонам. И создать эффективную систему объединения потенциала учебной организации профессионального образования, предприятий в подготовке высококвалифицированных кадров.

Список использованной литературы

1. Федеральный закон «Об образовании в Российской Федерации» от 29.12.2012г. №273-ФЗ.
2. Давыденко Т.М., Пересыпкин А.П., Верзунова Л.В. Роль работодателей в процессе развития профессиональных компетенций студентов при реализации учебных и производственных практик // Современные проблемы науки и образования. – 2012. – №2 – URL: <https://science-education.ru/ru/article/view?id=5753> (дата обращения: 24.01.2022)

ВЗАИМОДЕЙСТВИЕ КОЛЛЕДЖА С ПРЕДПРИЯТИЯМИ - ОСНОВА КАЧЕСТВА ПОДГОТОВКИ СПЕЦИАЛИСТОВ

*Пирогова Т.П., преподаватель
Казанский технологический колледж ФГБОУ ВО «КНИТУ»*

Социально-экономическая реальность требует от системы среднего профессионального образования специалистов качественно нового типа: конкурентоспособных, инициативных, компетентных, предприимчивых, высококвалифицированных, коммуникабельных, имеющих навыки делового общения, легко адаптирующихся к изменениям, осваивающим современную технику и технологию производства, способных к анализу в сложных ситуациях и принятию ответственных решений, постоянно повышающих уровень образования и квалификацию.

Особое место отводится к взаимодействию образовательного учреждения с предприятиями. На практике это проявляется в том, что распространяется практика образовательных договоров, расширяется номенклатура рабочих мест учебно-производственной практики, обеспечивается участие предприятий в

учебно-воспитательном процессе, проведение итоговой аттестации выпускников и принятие выпускников на работу.

Машиностроение – это вид производственной деятельности предприятий обрабатывающей промышленности и сферы услуг, специализирующихся на проектировании, производстве, обслуживании и утилизации всевозможных машин, технологического оборудования и их деталей. Степень ее развития определяет, насколько высок уровень экономики в той или иной стране. Специальность «технология машиностроения» дает возможность получить квалификацию техника-технолога, которая позволяет работать по многим направлениям: станочник выполняет механическую обработку детали, как на универсальных станках, так и на станках с ЧПУ; метролог проводит контроль качества выпускаемой продукции и выполняет расчеты в виде контрольного листа, диаграммы Исикавы, диаграммы Парето, контрольной карты, стратификации данных; слесарь-ремонтник выполняет монтаж и наладку оборудования используемого в цехе, по графику планово-предупредительного ремонта выполняет техническое обслуживание и ремонт станков, машин, изготавливает технологическую оснастку, инструменты и быстроизнашиваемые детали, восстанавливает узлы и механизмы оборудования, а также отвечает за техническую документацию по оборудованию на участке. В условиях современного развития предприятия, необходимы квалифицированные рабочие. В ходе научно-технического прогресса одни профессии исчезают, другие появляются. Уплотняется трудовой ритм, меняются технические средства. Все это приводит к необходимости в новых формах подготовки, переподготовки и повышению квалификации рабочих кадров.

Обучение студентов - основной путь получения профессионального образования. Это целенаправленно организованный, планомерно и систематически осуществляемый образовательный процесс овладения знаниями, умениями, навыками по работе с деталями и механизмами, а также способностями общения под руководством опытных преподавателей, наставников, специалистов, руководителей и т.д.

Студенты в процессе обучения должны пройти учебную практику на территории учебного заведения и производственную практику на предприятии.

Учебная практика разделяется на слесарную и механическую. На этом этапе студенты сдают экзамен по технике безопасности и допускаются на рабочие места в мастерской, где впервые знакомятся с техническим оборудованием и пробуют на нем работать. В ходе практики необходимо сделать несколько заданий, таких как заточка резца, изготовление валов, нарезание внутренней и наружной резьбы, выполнение разметки на деталях.

Для того, чтобы выполнять механическую обработку деталей необходимо изучить станки, такие как токарные, фрезерные, сверлильные, шлифовальные и другие. Студент закрепляется за рабочим местом возле станка и вместе с мастером работает за ним. При использовании станка с ЧПУ, для этого

необходимо сначала познакомиться с управляющей программой и способом ее ввода.

Во время производственной практики на предприятиях: ООО «ЗМТ-Групп», ФКП «НПО «КЗТМ», ФКП «КГКПЗ», ПК Пружинный завод практиканты закрепляются к мастеру производственного обучения выполняют токарные работы: обрабатывают вращающиеся детали цилиндрической или закругленной формы, выполняют на них сверление, нарезают резьбу; выполняют фрезерные работы на фрезерных станках, работающих с плоскими деталями; шлифуют на шлифовальных станках. На предприятии студенты на основе полученных теоретических знаний, закрепляют их на производственных участках завода, в связи с появлением новых технологий в профессиональной сфере или исходя из требований работодателя овладевают умениями и навыкам данной профессии.



Рисунок 1 – Демонстрационный экзамен

По окончании производственной практики на предприятии студенты сдают экзамен на разряд и получают удостоверение о присвоении разряда.

Обучение на рабочем месте предприятия имеет преимущество и для студента, и для работодателя, и для экономики в целом. Оно более гибко по сравнению с академическими формами, непосредственно увязывается с деятельностью рабочей группы, организационной культурой, стратегическими целями, характером услуг и рыночным положением предприятия, более непосредственно направлено на повышение эффективности, качества, быстрое реагирование на экономические и технические изменения и тем самым усиление конкурентоспособности.

Разработка новых технологий - одна из основных сфер деятельности технолога машиностроения. Так как после производственной практики на предприятии студенты по собранному материалу выполняют отчет и на основе этого разрабатывают технологический процесс изготовления новой детали, новыми методами и способами получения. Представляя свою разработку в виде дипломного проекта, который может стать инновационный продукт в сфере

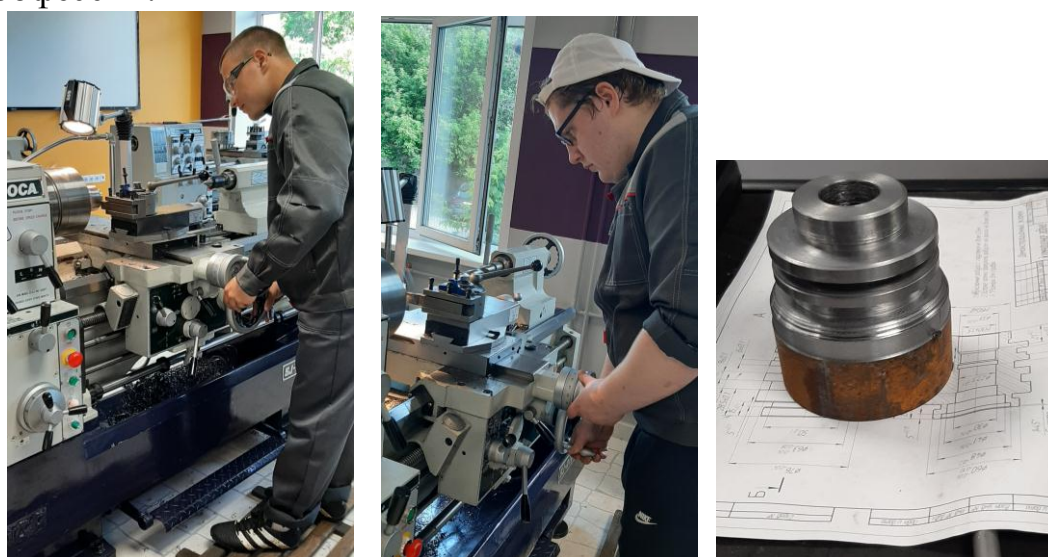
машиностроения, собранный из разных деталей механизм, полноценная рабочая модель.

Если рассмотреть детально схему взаимодействия колледжа с предприятиями при подготовке квалифицированных специалистов, то следует отметить, что подготовка кадров тесно связана с цепочкой этапов образовательного процесса высококачественного обучения.



Рисунок 2 – Схема системы взаимодействия с предприятиями по подготовки квалифицированных специалистов

Обучение невозможно без знания принципов, то есть основных положений, на которые базируется успешно организованная теория образования и организованный учебно-производственный процесс.

В техническом обучении кадров на предприятии приняты следующие методы: методы сообщения новых знаний; методы закрепления материала; методы проверки и оценки задания.

Следует отметить основные приоритеты взаимодействия колледжа с предприятиями: развитие взаимосотрудничества; целевая подготовка специалистов; развитие методического, кадрового и материально-технического потенциала колледжа; престиж образовательного учреждения и повешение его рейтинга; формирование у выпускника наряду с профессиональной подготовкой достаточно высокого уровня технического образования.

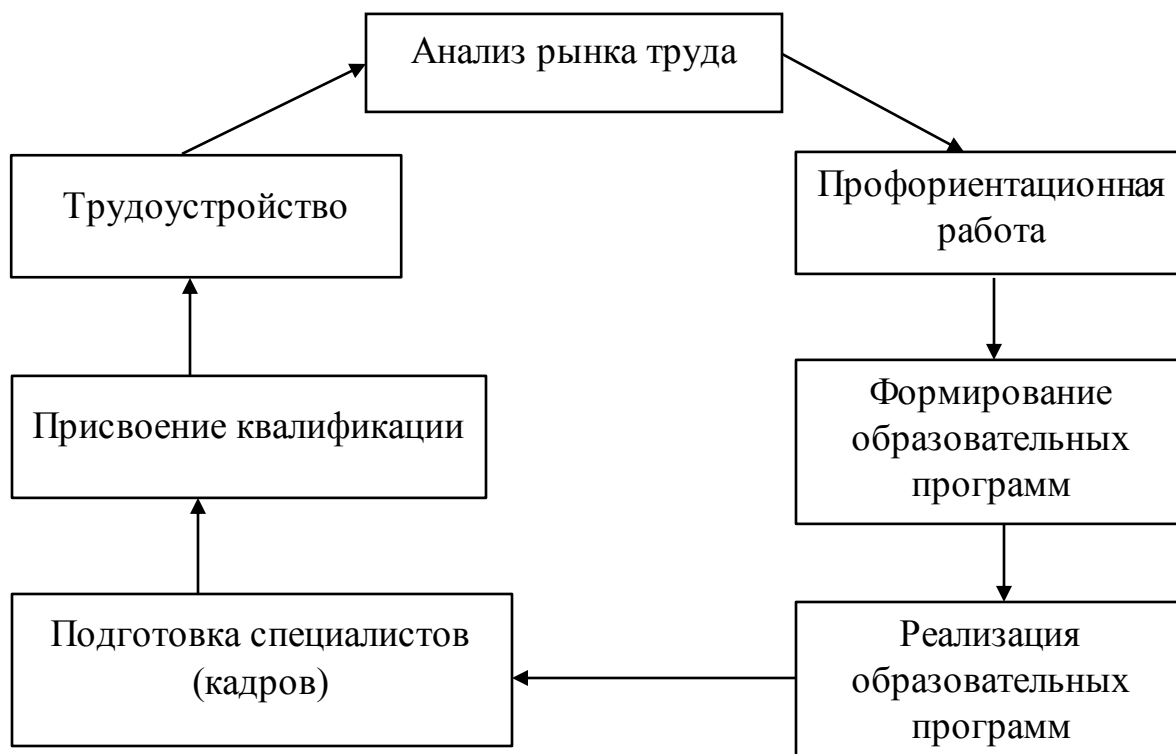
При взаимодействии с предприятиями необходимо выстроить механизм, который будет отслеживать и совершенствоваться по направлениям:

- формирование объективного заказа на подготовку определенных специалистов;

- совершенствование образовательного процесса с учетом требований работодателей и условий материально-технического снабжения;
- развитие совместной научно-производственной деятельности;
- разработка программ повышения квалификации и переподготовки специалистов на базе колледжа;
- заинтересовать в приеме выпускников на работу.

Взаимодействие колледжа с предприятиями как компонент интеграции профессионального образования и производства приносит качественные и количественные результаты и создают эффективную систему в подготовке высококвалифицированных кадров.

Список использованных источников

1. Шапиро, С. А. Основы управления персоналом в современных организациях. Экспресс-курс / С.А. Шапиро, О.В. Шатаева. - М.: ГроссМедиа, РОСБУХ, 2019. - 400 с.
2. Организация и методика производственного обучения рабочих. Методические указания работникам отделов технического обучения под ред. Г.К. Пукас. – Днепрпетровск. 1987 г., 305 с.

ВОСПИТАТЕЛЬНЫЕ АСПЕКТЫ ЗАНЯТИЙ ФИЗИЧЕСКОЙ КУЛЬТУРОЙ В СИСТЕМЕ СРЕДНЕГО ПРОФЕССИОНАЛЬНОГО ОБРАЗОВАНИЯ

*Попова О.П., руководитель физического воспитания,
ГАПОУ «Казанский радиомеханический колледж»*

В возрастном развитии человека очень важная роль принадлежит физическому воспитанию. Это касается не только содействия нормальному физическому развитию растущего организма и его совершенствованию, укрепления здоровья, но и формирования духовных качеств личности. Все это становится возможными реальным при правильной постановке физического воспитания, осуществлении его в органической связи с другими видами воспитания: умственным, нравственным, трудовым, эстетическим.

У физической культуры и спорта одна из важнейших целей - воспитывать у занимающихся активную жизненную позицию, характеризующуюся высокой нравственностью, гражданственностью и патриотизмом. Личностные качества юноши или девушки, приобретенные в процессе обучения, так или иначе проявятся в будущем.

В процессе физического воспитания студентов решаются следующие основные задачи :

- понимание роли физической культуры в развитии личности и подготовке ее к профессиональной деятельности;
- знание научно-практических основ физической культуры и здорового образа жизни;
- формирование мотивационно-ценностного отношения к физической культуре, установки на здоровый стиль жизни, физическое самосовершенствование и самовоспитание, потребности в регулярных занятиях физическими упражнениями и спортом;
- овладение системой практических умений и навыков, обеспечивающих сохранение и укрепление здоровья, психическое благополучие, развитие и совершенствование психофизических способностей, качеств и свойств личности, самоопределение в физической культуре;
- обеспечение общей и профессионально-прикладной физической подготовленности, определяющей психофизическую готовность студента к будущей профессии;
- приобретение опыта творческого использования физкультурно-спортивной деятельности для достижения жизненных и профессиональных целей.

В ССУЗах обучаются юноши и девушки в возрасте 15-18 лет, который характеризуется поступательным развитием организма. В связи с этим важнейшая задача физического воспитания - содействовать правильному гармоническому развитию форм и функций растущего организма.

Воспитательные задачи определяют направленность и эффективность всей системы обучения студентов СПО и подготовки их к общественной и трудовой деятельности. Специально подобранные упражнения позволяют моделировать разнообразные жизненные ситуации, требующие определенных линии поведения воспитанников.

В процессе физического воспитания студентов решаются следующие основные задачи :

- понимание роли физической культуры в развитии личности и подготовке ее к профессиональной деятельности;
- знание научно-практических основ физической культуры и здорового образа жизни;
- формирование мотивационно-ценностного отношения к физической культуре, установки на здоровый стиль жизни, физическое самосовершенствование и самовоспитание, потребности в регулярных занятиях физическими упражнениями и спортом;
- овладение системой практических умений и навыков, обеспечивающих сохранение и укрепление здоровья, психическое благополучие, развитие и совершенствование психофизических способностей, качеств и свойств личности, самоопределение в физической культуре;

- обеспечение общей и профессионально-прикладной физической подготовленности, определяющей психофизическую готовность студента к будущей профессии;
- приобретение опыта творческого использования физкультурно-спортивной деятельности для достижения жизненных и профессиональных целей.

В процессе спортивных занятий естественнее образуются такие качества личности, как воля, терпение, упорство, целеустремленность, независимость, самообладание и мужество.

Умственная разгрузка позволяет снять сопутствующие перегрузке раздражительность и агрессивность. Обучающиеся становятся спокойнее, дружелюбнее, гуманнее по отношению друг к другу, преподавателям и окружающим людям. Давно замечено, что систематические и разумные занятия спортом делают человека более стройным, гармоничным, выразительным, красивым и привлекательным.

Наконец, включая студентов в систематические занятия физической культурой и спортом, мы помогаем успеху их будущей трудовой деятельности. Учитывая огромную нервную нагрузку современного труда в любой отрасли экономики и культуры, не удивительно, что эффективнее работают и меньше устают именно те работники, которые давно дружат со спортом.

«Нельзя воспитывать мужественного человека, если не поставить его в такие условия, когда бы он мог проявить мужество», - писал А. С. Макаренко. Занятия спортом в числе немногих других видов деятельности постоянно создают именно такие условия. Необходимой нравственной основой подготовки подростка к социализации в обществе выступают такие качества, как трудолюбие, честность, добросовестность, чувство ответственности, самодисциплины. Занятия физической культурой и спортом активно помогают воспитанию и этих качеств.

Наиболее действенными методами воспитания являются:

- традиционно принятые — убеждение, упражнение, поощрение, принуждение и пример;
- инновационно-деятельностные (обусловлены внедрениями новых воспитательных технологий) — модельно-целевой подход, проектирование, алгоритмизация, творческая инвариантность и др.;
- неформально-межличностные (осуществляются через личностно значимых людей, авторитетных из числа друзей и близких);
- тренингово-игровые (обеспечивают овладение индивидуальным и групповым опытом, а также коррекцию поведения и действий в специально заданных условиях) — социально-психологические тренинги, деловые игры и др.;
- рефлексивные (основаны на индивидуальном переживании, самоанализе и осознании собственной ценности в реальной действительности).

- К средствам **нравственного воспитания** относят: содержание и организацию учебно-тренировочных занятий, спортивный режим, соревнования (строгое выполнение их правил), деятельность преподавателя (тренера) и др.

Методы нравственного воспитания включают в себя:

- убеждение в форме разъяснения установленных норм поведения, сложившихся традиций;
- беседы при совершении занимающимися какого-либо проступка;
- диспуты на этические темы;
- практические приучения (суть: постоянно, настойчиво упражнять занимающихся в дисциплинированном, культурном поведении, в точном соблюдении спортивных правил, спортивного режима, традиций, пока эти нормы не станут привычными; в перенесении значительных и длительных усилий, каких требуют зачастую тренировочные нагрузки и соревнования);
- поощрение: одобрение, похвала, объявление благодарности, награждение грамотой и др.;
- оказание доверия в выполнении обязанностей помощника преподавателя, начисление команде поощрительного очка при подведении итогов соревнований и др.;
- наказание за совершенный проступок: замечание, выговор, «Осуждение на собрании коллектива (спортивной команды), временное исключение из состава команды и др.

Трудовое воспитание в физическом воспитании. Отношение к труду является одним из важнейших критериев воспитанности личности. Это отношение к труду характеризуется устойчивостью выполнения требований дисциплины, выполнением производственных заданий, проявлением инициативы в труде, личным вкладом в достижение коллективного труда. Взаимосвязь физического и трудового воспитания выражается в том, что физическое воспитание оказывает непосредственное содействие трудовому, повышая трудоспособность людей, а трудовое воспитание, в свою очередь, придает физическому воспитанию конкретную направленность на подготовку людей к жизни и труду.

Занятия физической культурой способствуют развитию качеств и свойств личности, необходимых в будущей профессиональной деятельности - освоение трудовых навыков и умений, воспитанию трудолюбия, сознательного отношения к труду, овладению культурой труда. Особенно хорошо воспитывается трудолюбие на обязательных учебных занятиях, в спортивных секциях, когда студенты для повышения уровня физической подготовленности преодолевают значительное утомление, которое наступает при физических нагрузках. Настойчивость и целеустремленность переносятся затем на работу по специальности. Выполняя общественно полезную работу, студенты создают материальные и духовные ценности без расчета на вознаграждение, что способствует формированию отношения к труду как к потребности.

Эстетическое воспитание. Физическая культура имеет огромное значение для эстетического воспитания студенческой молодежи, развития способности воспринимать, чувствовать и понимать прекрасное в спорте.

Представление о теле человека, как о части прекрасного в природе уходит корнями в древность. В Древней Греции стремление к физическому совершенствованию человека воплощено в искусстве скульптуры, живописи. Не случайно «хозяина Олимпа» Зевса и богов из его окружения эллины представляли себе человеческими существами, превосходящими обычного человека в таких качествах, как сила, смелость, красота, мудрость, атлетические возможности.

Если молодой человек занимается физической культурой, то его тело развивается гармонично, движения и действия становятся красивыми, энергичными, изящными.

Совершенствуя свое тело, красоту движений, молодежь учится создавать прекрасное. Спортивные состязания воспитывают у миллионов зрителей эстетические вкусы, идеалы. Приобщаясь к спорту, человек получает удовольствие.

Занятия физической культурой и спортом представляют широкие возможности для воспитания положительных черт личности. Эти занятия носят коллективный характер. Они эмоциональны, позволяют формировать наряду с физическими и психические качества.

В современном обществе востребован здоровый, социально адаптированный и активный человек. Более, чем на половину это зависит от образа жизни, здоровый стиль которого должен формироваться постоянно и, в том числе, во время занятий физической культурой.

Список используемых источников

1. Винниченко Н.Л. Модель воспитательной деятельности студентов педвуза в процессе профессионального обучения // Вестник ТГПУ. - 2005. Выпуск 2 (46). Серия: Педагогика.
2. Гафурова Н.В., Бугаева Т.П. Воспитательный процесс в вузе как система // Высшее образование в России. 2009. - № 6.
3. Зайцева В.Ф. Организация воспитательной работы в техническом вузе // Высшее образование в России. 2010.
4. Копылов, Ю. А. Система физического воспитания в образовательных учреждениях / Ю.А. Копылов, Н.В. Полянская. – М.: Арсенал образования, 2018.
5. Якуш Е. М. Пособие: «Средства, методы и принципы физического воспитания», Минск 2014

ДЕМОНСТРАЦИОННЫЙ ЭКЗАМЕН – СПОСОБ НЕЗАВИСИМОЙ ОЦЕНКИ СТУДЕНТОВ КОЛЛЕДЖА ПО ПРОФЕССИИ ТЕХНИК- МЕХАНИК

*Прусова Н.Г., преподаватель,
ФГБОУ ВО «КНИТУ» Казанский технологический колледж*

Демонстрационный экзамен – новый формат подведения итогов обучения в колледже, который проводится с целью определения у выпускников уровня знаний, умений, навыков, позволяющих вести профессиональную деятельность в определенной сфере и выполнять работу по профессии техника-механика в соответствии со стандартами Worldskills Россия. Демонстрационный экзамен является инструментом реализации объективных, открытых процедур ГИА. Формами государственной итоговой аттестации по образовательным стандартам среднего профессионального образования являются защита выпускной квалификационной работы, в том числе в виде демонстрационного экзамена.

Целью проведения демонстрационного экзамена является определение соответствия результатов освоения образовательных программ СПО требованиям стандарта Worldskills и федеральных государственных образовательных стандартов (ФГОС) СПО по соответствующим компетенциям.

Включение формата демонстрационного экзамена в процедуру государственной итоговой аттестации колледжа – это модель независимой оценки качества подготовки кадров, содействующая решению нескольких задач системы профессионального образования и рынка труда без проведения дополнительных процедур.

В Казанском технологическом колледже накопился опыт проведения демонстрационного экзамена в рамках ГИА по профессии 15.02.01 Монтаж и техническая эксплуатация промышленного оборудования (по отраслям) по компетенции № 05 «Инженерный дизайн САД».

Задание для демонстрационного экзамена по выше названной компетенции включает в себя следующие разделы:

- формат демонстрационного экзамена;
- формы участия;
- вид аттестации;
- модули задания, критерии оценки и необходимое время;
- необходимые приложения.

Продолжительность выполнения задания – 6 часов.

Данный вид экзамена проводится с целью определения у обучающихся уровня сформированности профессиональных компетенций, позволяющих вести профессиональную деятельность по выбранной специальности.

Выпускники, прошедшие аттестационные испытания в формате демонстрационного экзамена получают возможность:

а) одновременно с подтверждением уровня освоения образовательной программы в соответствии с федеральными государственными образовательными стандартами подтвердить свою квалификацию в соответствии с требованиями международных стандартов WorldSkills без прохождения дополнительных аттестационных испытаний,

б) подтвердить свою квалификацию по отдельным профессиональным модулям, востребованным предприятиями-работодателями и получить предложение о трудоустройстве на этапе выпуска из образовательной организации.

Демонстрационный экзамен предполагает оценку профессиональных компетенций путем наблюдения за выполнением трудовых действий в условиях, приближенных к производственным.

Основные принципы проведения демонстрационного экзамена:

- трехстороннее сотрудничество работодателя, студента и преподавателя;
- независимость экзамена от способа подготовки специалиста;
- индивидуальный подход.
- Аналогия демонстрационного экзамена всегда существовали в средних профессиональных учебных заведениях, например это:
 - квалификационный экзамен по завершению программы профессионального обучения;
 - промежуточная аттестация по профессиональным модулям СПО;
 - практическая работа, как часть ВКР по программам подготовки квалифицированных рабочих.

Для образовательных учреждений проведение демонстрационного экзамена – это возможность объективно оценить содержание и качество образовательных программ, материально-техническую базу и уровень квалификации преподавательского состава, а для выпускников это возможность подтвердить свою квалификацию в соответствии с требованиями международных стандартов WorldSkills без дополнительных испытаний и получить предложение о трудоустройстве уже на этапе выпуска из образовательной организации. Все сдавшие демонстрационный экзамен вместе с дипломом о среднем профессиональном образовании получают документ о квалификации, признаваемый предприятиями, которые работают в соответствии со стандартами WorldSkills.

Преимущества ДЭ:

- студент подтверждает свои умения и знания, а также квалификацию в соответствии с международными стандартами;
- работодатель может присмотреться к своим будущим сотрудникам непосредственно в процессе профессиональной деятельности, что гарантирует студентов по окончании колледжа рабочими местами;
- колледж может объективно оценить качество образовательных программ и материально техническую базу.

Для ФГБОУ ВО «КНИТУ» Казанского технологического колледжа участие в проведении демонстрационного экзамена дало возможность объективно оценить содержание и качество реализации образовательных программ, квалификацию педагогических работников, соответствии материально-технической базы колледжа современным требованиям, определить основные проблемы и риски при проведении государственной итоговой аттестации в формате демонстрационного экзамена.

Таким образом, демонстрационный экзамен становится реальным фактором в нашей жизни, все несоответствия и отрицательные моменты будут с течением времени преодолены в результате проб и ошибок, разработаны рычаги управления процессами демонстрационного экзамена, ведь все новое должно пройти определенную апробацию в образовательной организации и повысить качество подготовки конкурентного специалиста в области машиностроения. Методом проб и ошибок с каждым годом оттачивается уровень профессионального мастерства выпускников нашего колледжа по профессии техник-механик.

Список используемых источников

1. Демонстрационный экзамен и системы оценки профессиональных умений и знаний// <https://fumo-spo.r>
2. Ефимова С. А. Модернизация системы аттестации обучающихся профессиональных образовательных организаций в условиях становления российской национальной системы квалификации: диссертация ... доктора педагогических наук : 13.00.08 / Ефимова Светлана Александровна; [Место защиты: Федер. институт развития образования]. - Москва, 2017. - 337 с
3. Методика организации и проведения демонстрационного экзамена по стандартам WSR. // Приложение №1 к приказу Союза «Агентство развития профессиональных сообществ и рабочих кадров «WSR» от «30» ноября 2016 г. № ПО/19. – М. – 18 с.
4. Организация и проведение демонстрационного экзамена по стандартам.
5. WS в системе среднего профессионального образования Тюменской области Методическое пособие. – Тюмень, ТОГИРРО, 2017.-73 с.
6. Павлова О.А. Демонстрационный экзамен: приоритеты образовательной политики в СПО и новая реальность для образовательных организаций. // Дополнительное профессиональное образование в стране и мире. – 2016. – № 5–6 (27–28).
7. <https://worldskills.ru>.

УПРАВЛЕНИЕ КАЧЕСТВОМ ОБРАЗОВАТЕЛЬНОГО ПРОЦЕССА И ТРЕБОВАНИЯ ЦИФРОВОЙ ЭКОНОМИКИ В УСЛОВИЯХ ГЛОБАЛЬНЫХ ВЫЗОВОВ

*Разногорская М.Я., доцент,
Казанский государственный институт культуры*

Управление качеством образовательного процесса в условиях глобальных вызовов и требований цифровой экономики представляет собой актуальную задачу образования. Для понимания вектора, в соответствии с которым необходимо двигаться, важно представлять как причины возникновения этих вызовов, так и направления противодействия им. В контексте образования это означает акцент на воспитании определенных ценностей у обучающихся, чтобы они могли противостоять возникающим вызовам и нейтрализовать возникающие угрозы.

Наиболее серьезным вызовом для современной России является реинкарнация фашизма, которая зародилась в Европе, активно поддерживалась США и возникла как ответ на экономический кризис в этих странах. Экономика западных стран основана на спекуляциях размером добавочной стоимости, которая зависит только от жадности перекупщика. Понятно, что ситуация выгодной спекуляции заканчивается кризисом - экономика западных стран основывается не на производстве, а на перепродаже. В условиях, когда население западных стран уже привыкло к комфорту, экономический кризис приводит к возмущениям и протестам среди мирного населения, что может привести к потере рычагов управления и разрушению западных государств. Для решения этой проблемы опустевшей казны необходимы новые вливания, которые неоткуда взять. В этой ситуации привычным методом решения экономических проблем для западных стран является развязывание войны, а фашизм становится устрашающей силой, которая удерживает в повиновении.

Священная война, которую ведет против фашизма Россия на Украине является основным способом обеспечить безопасность нашей страны в современных условиях. К сожалению, язык войны – основной язык, на котором говорят наши геополитические противники, которые выбрали Украину в качестве плацдарма для нападения на нашу страну. Это необходимо разъяснять обучающимся в рамках повышения качества образовательного процесса, который немислим без патриотической составляющей, поскольку в любом месте своей работы мы должны всегда помнить о любви к нашей стране и подтверждать верность ей своими делами, чтобы обучающиеся знали, ради чего они учатся и как они могут в России применить свои знания

В этих условиях необходимо включать в образовательный процесс дополнительные часы на просветительскую работу, чтобы обучающиеся представляли себе цельную картину происходящего. Когда мы говорим об управлении качеством образования, то здесь велика роль ценностей, которые мы воспитываем, основываясь на образе России.

Образ страны является вопросом национальной безопасности государства, поскольку является основой патриотизма. Нужна координация усилий, чтобы в сознании людей, особенно детей и молодёжи, утвердился правдивый образ прошлого, настоящего и позитивный образ будущего народов великой России.

Общей целью всех структур и организаций должно стать продвижение позитивного образа России. Особую роль в этом призваны взять на себя образовательные организации, а также психологи, философы, историки, общественные деятели, деятели культуры, искусства, СМИ и журналисты, а также блогеры, многие из которых сегодня, к сожалению, не являются патриотами России; образ нашей страны должны формировать только патриоты нашей Родины. Необходимо очистить общественные пространства от культурных продуктов, искажающих нравственные и семейные ценности и от иностранной музыки наших геополитических противников, накладывающих на Россию санкции, поскольку все это подрывает основы патриотизма, в первую очередь у детей и молодёжи. Больше внимания следует уделять созданию и показу видеопродукции и фильмов, выпуску книг, раскрывающих образ счастливой многодетной семьи и образ взаимной любви людей, любящих Россию и живущих в нашей стране. Для противодействия русофобии необходимо распространять позитивный образ россиян и русского народа с народными сказками, воспевающими лучшие человеческие качества. Необходимы образы мужества и героизма, верности и любви на всю жизнь, важно создавать и распространять образы настоящих мужчин и настоящих женщин, обладающими высокими нравственными качествами и являющимися патриотами России, воспитывать эти качества.

Создание крепкой семьи, рождение и воспитание детей, их подготовка к защите Родины немислимы без психологического здоровья. Те смыслы, которые направлены на формирование этого, должны быть приоритетными для СМИ, ТВ, радио, социальных сетей, моды и дизайна. Психологическое здоровье – это в первую очередь патриотизм по отношению к России, семейные ценности, взаимная любовь и труд на благо своей страны и народа, умение выстраивать и сохранять отношения, упорство в достижении целей. Важно приводить примеры правильного распоряжения свободным и рабочим временем, разносторонних интересов, здорового образа жизни, трудолюбия, внимательности, любознательности, смелости, мужества, стойкости, доброты, верности, ответственности, силы воли на основе патриотизма. Необходимо давать образцы правильных действий в разных обстоятельствах, чтобы у молодёжи были примеры правильного поведения в отношениях и в жизни, верных жизненных ценностей, гармоничных отношений и общения, важно научить их разбираться в том, кто свой, а кто чужой, как быть принципиальным самостоятельным человеком, обладающим критическим мышлением и цельным видением действительности. Важно осознавать, что Россия прекрасная страна, населённая замечательными людьми. Необходимо показывать, что Россия даёт большие возможности для способных людей, что это страна счастливого

детства, улыбок, хорошего настроения и оптимизма, взаимной любви, дружбы, взаимного уважения и верности, что Россия и российский народ – необыкновенно красивы, и у нас древняя страна, являющаяся носителем традиционных семейных и нравственных ценностей, а ее люди добры, умны, элегантны и спортивны, а в трудный час способны проявить волю и решительность, обладая непримиримостью к ее недругам, обладая необходимыми нравственными качествами и эмоциональным потенциалом, необходимым для патриотизма и личного счастья. Россия - это страна великих учёных, спортсменов, военных, деятелей культуры и искусства, где живут замечательные душевные люди. Мы снова должны стать самой образованной страной в мире. Но качество образования не мыслимо без воспитания важных психологических качеств, особенно в условиях психологической войны, которая ведется против России в условиях русофобии западного мира.

Победа в психологической войне достигается борьбой и наступательными действиями. Важно подчеркивать объединяющую роль русского народа и традиционных ценностей в противостоянии с западными агрессорами, чтобы прогрессивные силы человечества и все народы сплотились для сохранения мира. И информационные ресурсы играют очень важную роль в этой борьбе. России необходимо создавать альтернативные Каннскому фестивалю, Евровидению, Пулицеровской премии, премии Оскар площадки на нашей территории, выращивать и продвигать соответствующие кадры для культурного фронта. Важно, чтобы прогрессивная часть человечества была на стороне России в борьбе за традиционные ценности и против фашизма. Целью фашистов всегда был захват новых территорий с целью ограбления на основе расовой ненависти. Дисней был другом Гитлера, и Гитлер рисовал для Диснея эскизы мультипликационных персонажей, а на заставке Диснеевских мультфильмов стилизованно изображен баварский замок Нойшвайнштайн, в котором в годы Второй мировой войны нацисты хранили золото, привезенное с оккупированных территорий. Продукция Диснея в целом вызывает особенно много вопросов в связи с перелицовыванием понятий добра и зла. Так, диснеевский фильм «Последний богатырь», показывает Кошечку положительным персонажем, а у «сына Ильи Муромца» на груди висит медальон с иглой.

Роль культуры в формировании ценностей велика, поскольку все мы воспитываемся на культурных образцах. Можно привести в качестве примера формирования экономических ценностей, добытых с помощью обмана и преступлений ряд примеров содержания из популярной литературы: например, в восточной литературе это приключения Али Зибакка, в западной - «Остров сокровищ» Р.Стивенсона, в советской – «Двенадцать стульев» и «Золотой теленок» И.Ильфа и Е.Петрова. Объединяет их наличие харизматичных эгоцентричных персонажей без семьи, которые вдохновляются поисками богатства, которое в итоге и является главным действующим лицом, которому посвящают свою жизнь ловкие мошенники и авантюристы, перечеркивающие ценности честного труда. Этот ряд продукции, оказавшей свое пагубное влияние на наших граждан, можно долго продолжать - например, в нашей

стране была показана серия диснеевских мультфильмов с главным героем - богачом Скруджем Макдаком, а также голливудский фильм «Пираты Карибского моря», которые объединяет полное отсутствие нравственной составляющей, а роль охотника за сокровищами искусственно героизируется через эстетику внешнего облика и богатые костюмы, что делает пирата в глазах молодого поколения положительным персонажем и является предпосылкой для психологического формирования личности преступника. Игра в пирата является популярной детской игрой, навязанной определенными силами, хотя с точки зрения любой юридической системы пират является бандитом, а в дальнейшем выращенных на подобных играх, мультфильмах и кинопродукции детей фактически искусственно готовят на роль преступников, осложняя работу силовых структур. Голливуд и западная музыкальная продукция сегодня выполняют роль военной машины США в области психологической войны, работающей на культурном фронте, которая занимается искажением менталитета населения стран-мишеней и культурной экспансией на территорию других стран.

Сегодня, в том числе и на деньги, полученные от трансляции американской культурной и музыкальной продукции в России, ведется гибридная война против нашей страны. И в этом смысле особенно важен пример Махатмы Ганди, в условиях оккупации Индии призывавшего к потреблению только индийских товаров, чтобы освободиться от диктата Великобритании. Пример Индии может быть с успехом использован в нашей стране, особенно если расширить идею импортозамещения товаров до замены иностранных культурных и образовательных продуктов отечественными с правильным социально-психологическим содержанием, отвечающим гуманистическим ценностям и целям патриотизма, чтобы идеология потребления не разлагала страну изнутри. Если мы говорим о воспитании, необходимо разработать ряд современных культурных продуктов, пропагандирующих, например, честность, и умение довольствоваться необходимым, показывающих желательные образцы социального поведения. Например, очень полезен в этом смысле советский мультфильм «Золотая антилопа» об истинной ценности золота. Что касается других материальных ценностей, в том числе иностранной валюты, то многие представители молодежи грезят о миллионе долларов. Доллар как национальная валюта США является особым мифом, подкрепленным силами НАТО и голливудской продукцией, основой легенды о могуществе этой страны, выступающей против России. Актуально разрушить иррациональную веру в могущество доллара, запретив обмен, продажу и покупку долларов в России. В целом актуально ограничить операции со всей иностранной валютой враждебных России стран внутри России, а также снизить индекс упоминаемости иностранной валюты в СМИ и интернете; курс валют стоит вывешивать только внутри банков как узкопрофессиональную информацию, а не снаружи здания, что фактически является наружной рекламой иностранной валюты. Указанные моменты являются пропагандой иностранной валюты и на психологическом уровне

искусственно содействуют ее восприятию в качестве основной жизненной ценности - что в итоге стимулирует криминальное поведение в сотрудничестве с иностранными государствами.

В связи с тем, что в 90-е годы XX века в нашей стране был достигнут апогей пропаганды прозападных экономических ценностей средствами массовой культуры, произошел серьезный разлом целостной картины мира людей советской эпохи на два противоборствующих лагеря. Результатом пропаганды материальных ценностей стала искаженная картина мира, в которой не было места патриотизму по отношению к России. В итоге произошел бурный рост экономических преступлений, психологической основой которых явился приоритет личной выгоды над гуманистическими ценностями и интересами России. Если говорить о психологии, понятие коллективизма не является приоритетной моделью западных психологических концепций в отличие от советской школы, а основная идея психоанализа, который определенные силы стремятся сделать единственной методологической основой психологии, заключается в интроспекции, что способствует развитию эгоизма, чей лик скрывается под самыми разными масками: в идеях личностного роста, конкуренции, а также ценностей потребления. Экономика должна знать свое место как результат продуктивной человеческой деятельности, а не становиться идеологемой на уровне религии, что является стратегической ошибкой и приводит к криминализации общества. Парадигма выгоды разрушает менталитет молодого российского поколения и является удобной почвой для взращивания экономического фашизма.

Сегодня цифровизация пронизывает очень многие сферы жизни. Но это направление является достаточно уязвимым с точки зрения безопасности передачи данных, поскольку все корневые сервера интернета находятся за границей, в странах, которые являются недружественными по отношению к России, многие из которых являются членами НАТО. Было бы актуально принять закон, в соответствии с которым если программисты и системные администраторы и их семьи, дети и внуки имеют иностранное гражданство, счета и недвижимость за границей, учились за границей либо подвергались медицинскому вмешательству за границей, они не имеют право работать в государственных учреждениях России. Актуальность этого предложения связана с тем, что системные администраторы и программисты, а также советники по цифровизации, которые сегодня работают в государственных учреждениях, в том числе в сфере образования, не давали присяги на верность России и часто не ориентированы на патриотизм, что представляет особую угрозу в условиях современных вызовов и войны.

По данным Совета безопасности Российской Федерации число киберпреступлений выросло за 2021 год на 25%. Был сделан вывод о том, что информационная безопасность входит в число отстающих аспектов цифровизации. Уязвимая группа – люди без высшего образования и пенсионеры, которые не интересуются вопросами цифровой грамотности и цифровой безопасности. Сегодня Россия сталкивается с беспрецедентными

вызовами в области цифровизации, и альтернативный интернет и отечественное программное обеспечение, а также отечественная техника и альтернативная сотовой связь могли бы стать основой нашей безопасности в этой области.

**РЕАЛИЗАЦИЯ ИНКЛЮЗИВНОГО ОБРАЗОВАНИЯ
В ПЕДАГОГИЧЕСКОЙ СИСТЕМЕ СПО ЧЕРЕЗ ПРОЕКТ:
«ФОРМИРОВАНИЕ ТОЛЕРАНТНОГО СОЗНАНИЯ БУДУЩИХ
СПЕЦИАЛИСТОВ, КАК ВАЖНОЕ УСЛОВИЕ СОЗДАНИЯ
ТОЛЕРАНТНОЙ ОБРАЗОВАТЕЛЬНОЙ СРЕДЫ
ДЛЯ ОБУЧАЮЩИХСЯ С ОВЗ»**

*Разов А. М., преподаватель информатики и специальных дисциплин
ГАПОУ «Камский государственный автомеханический техникум
имени Л.Б. Васильева»*

С подросткового периода меня поразило удивительный пример жизни австралийца Николая Вуйчича, родившегося без обеих рук и ног и проявившего чудеса терпения, выносливости; не только адаптировавшегося к жизни, но и ставшего мотивационным оратором, меценатом и писателем; и проживающего вполне независимую, полноценную, насыщенную жизнь.

Еще несколько лет назад вряд ли мы могли подумать о том, что каждому, кто в это нуждается, будет доступна образовательная среда и все условия для самореализации и побед.

Как отмечает психолог Ю.Н. Байков, наши российские инвалиды – самые крутые: олимпиады выигрывают, пытаются все сделать лучше, потому что те, которые за границей – в Америке, в Европе доказывают, что «я есть», только самому себе, не надо доказывать всему обществу, а наши - многие годы вынуждены были доказывать всему обществу, всем нам.

На сегодняшний день во всем мире наблюдается увеличение числа людей с ограниченными функциональными возможностями, численность которых, определяемая по международной методике подсчета, составляет в России около 15 млн. человек. Особенно резко возрастает среди них число детей и подростков, которые становятся нашими воспитанниками, и от нас, педагогов, во многом будет зависеть, насколько успешными они выйдут.

Гуманизация образования на современном этапе развития российского общества привела нас к пониманию необходимости создания комфортных условий и доступа к получению образования всех категорий людей, в том числе детей с ограниченными возможностями здоровья (ОВЗ). Социальные службы, в свою очередь, призваны содействовать, с одной стороны, эффективной адаптации молодого человека с ОВЗ в социуме, с другой стороны - профилактике инвалидности.

Говоря о воспитании, обучении и развитии людей с ограниченными возможностями здоровья, следует отметить:

- никакая психическая функция никогда не нарушается полностью, всегда остаются сохранные составляющие.

- никогда не нарушаются все функции одновременно, это люди, для которых характерно компенсирующее восприятие.

Именно поэтому, следуя лурьевским принципам реабилитации, коррекцию необходимо строить за счет опоры на сохранные звенья (как переструктурирование нарушенной функции).

Таким образом, одной из задач в процессе обучения является создание арсенала компенсирующих средств и способов преодоления слабого звена.

Проблему доступного качественного образования для детей – инвалидов и детей с особыми образовательными потребностями, не нарушая их прав и свобод, призвано решить инклюзивное образование. Относительно недолгая еще практика показала, что включение детей с ограниченными возможностями в общую систему образования способствует не только качеству учебной подготовки, но и накоплению социального опыта, социальной компетентности воспитанника с ОВЗ.

Термин «инклюзия» в последние годы отражает, как образование, так и место в обществе человека с ограниченными возможностями здоровья.

В переводе с лат. Include – «включение», под ним подразумевается необходимость адаптации обучения к потребностям обучающегося.

Главное отличие процесса инклюзии от интеграции в том, что *интеграция* - образовательная технология, а *инклюзия* – социокультурная и долгосрочная стратегия, а не как локальный участок работы.

В целом, *инклюзия* – это дисциплинарный подход в организации деятельности системы образования по всем направлениям, это процесс развития образования, подразумевающий доступность образования для всех, в плане приспособления к различным нуждам всех детей, что обеспечивает доступ к образованию детей с особыми потребностями.

Следует отметить, что основные принципы инклюзивного образования опираются на гуманистические ценности: осознание ценности человеческой личности, независимо от его способностей и достижений; равенство всех участников образовательного процесса; толерантность; уважение; включение каждого члена коллектива в общественную жизнь.

Российская модель инклюзии базируется на позициях корифея психологической науки Л.С. Выготского, видевшего личность и среду как целостность, а социальная среда имеет первостепенное значение для развития ребенка с ОВЗ. Это положение Л.С. Выготского и взято нами за основу в педагогической работе со студентами.

Вообще, на современном этапе в России отмечаются перемены, связанные с переосмыслением многих общечеловеческих ценностей. Одной из опасностей сегодня, когда материальные ценности доминируют над духовными, искажены представления о доброте и ответственности, является некорректное, а порой и негативное отношение к людям с ОВЗ.

Вот почему важным направлением образования в России становится инклюзивное образование, которое позволит решить задачи преодоления духовного вакуума и воспитания свободной самостоятельной личности. Ныне важно осознать и разработать пути и средства формирования толерантного человека, способного жить в обществе гражданском, в котором одним из обязательных результатов воспитания является социальная активность воспитанников, когда они свои знания, умения, ценностные ориентации применяют в деятельности. В связи с этим, важной составной частью гражданского воспитания является формирование толерантного сознания будущего специалиста, (в какой сфере бы он ни работал), способного к конструктивному взаимодействию с окружающими, в том числе с людьми с ограниченными возможностями здоровья.

Современные студенты должны освоить такие понятия, как «толерантность», «толерантное сознание», «толерантное поведение». В нашем беспокойном мире, где часты проявления нетерпимости и агрессии в человеческих отношениях, эта тема звучит особенно злободневно.

Актуальность проблемы толерантности связана с тем, что толерантность лежит в основе взаимного понимания и доверия. Если это качество не утверждено как ценностная ориентация, то сложно говорить о необходимой социальной защищенности детей с ОВЗ и детей – инвалидов, об исключении каких-либо мер насилия из сферы общения, об уважении к успехам другого, об открытости и доверительности отношений.

Формирование толерантности, на мой взгляд, является фундаментом для дальнейшего становления личности студента, за воспитание которого мы, преподаватели, должны быть в ответе. Значимость темы толерантности обусловлена тем, что студенческая пора – это важнейший период не только профессиональной подготовки, но и поиска жизненных смыслов, выбора приоритетов и ценностей жизни, от которых зависит будущее общества.

Становится очевидным, что толерантность сегодня не потеряла актуальности и важна в современном мире. По мнению А. Г. Асмолова – это «социальная норма», в понимании С. К. Бондыревой – это способность воспринимать без агрессии мнения, отличающиеся от собственных, также особенности поведения и внешности других. Г.У.Солдатова под толерантностью понимает интегральную характеристику личности, включающую психологическую устойчивость, систему позитивных установок; совокупность индивидуальных качеств и систем ценностей.

Таким образом, толерантность – важная характеристика современного человека в инклюзивном образовании, именно на развитие и формирование всех ее компонентов, прежде всего, должны быть направлены исследования.

В связи с изложенным выше содержанием, нами предложен и активизируется проект, целью которого должно стать формирование толерантного сознания будущего специалиста, как важного условия создания толерантной образовательной среды для студентов с ОВЗ.

Задачи проекта определены так: осуществить теоретический анализ проблем формирования толерантного сознания; выявить педагогические условия ее реализации в условиях инклюзивного образования; способствовать овладению студентами способами формирования толерантного поведения посредством расширения арсенала практических приемов в работе со студентами с ОВЗ через разные формы работы.

Осознавая важность темы, и принимая во внимание вышеуказанные подходы, нами было проведено изучение толерантного сознания среди студентов автомеханического техникума имени Л.Б. Васильева города Набережные Челны. В исследовании приняли участие студенты 2х групп с охватом 48 человек в возрасте от 16 до 17 лет.

Согласно 4 ракурсам изучения толерантности по Г.У. Солдатовой, нами были использованы следующие методики: «Индекс толерантности» - на выявление уровня толерантности; «Диагностика коммуникативной установки» (автор Бойко В.В.), по которому изучали суждения учащихся и вероятные формы проявления жестокости, тест НПУ «Прогноз» (автор Почебут Л.Г), на определение нервно-психической устойчивости; опросник Басса-Дарки на выявление уровней агрессивности.

Нами выявлено: показатель об «открытой жестокости» учащихся по итогам методики составил - 7%, а данные о «завуалированной жестокости» в отношении к людям составил 47 %; высокая вероятность нервных срывов оказалась - у 45%, у 55% - средний уровень. Наибольший процент составляет вербальная агрессивность (42,5%), физическая - 28,7%; высокий уровень толерантности обнаружен у 8,9 %, средний – 90,1% (позиция маятника); наличие выраженных негативных установок, которые могут сказываться в отношениях с людьми, обнаружено у многих учащихся.

Отметим, что исследуемые студенты – первокурсники, к тому же в наши профессии идут не всегда самые уверенные в себе абитуриенты.

Результаты исследований показали необходимость более глубокой и системной деятельности по формированию толерантной культуры будущего специалиста по отношению к людям с ОВЗ. В связи с этим полагаю, что большая ответственность по формированию толерантного сознания лежит на преподавателях и кураторах: важно осознание студентами своей мировоззренческой позиции, умение принимать людей с другими жизненными установками и здоровьем, необходимость внутренней работы над своими качествами, что является важным воспитательным аспектом.

Сегодня необходим системный подход в формировании толерантного сознания современной личности. Именно поэтому в решении вышеперечисленных задач можно говорить о системе сотрудничества в воспитании толерантности как важной стороны гражданского воспитания. Повышению интереса к теме будет способствовать у студентов проведение тренингов толерантности на кураторских часах, организованные совместно с психологами центра «Доверие» через реализацию программы элективного курса по теме «Формирование толерантного сознания личности студента

СПО»; организацию исследований по изучению толерантности и интолерантности среди учащихся во взаимодействии с культурным центром «Нур», проведение мастер-классов, совместных квест-игр, создание проекта «Содружество», где участники представляют свои творческие работы, проекты и выступления в рамках конкурса «Мой выбор», участие наших студентов в волонтерском движении в городском центре «Чудо-дети», центре «Мэрхэмэт» - все это будет способствовать повышению интереса и ориентации учащихся на толерантное взаимодействие с учащимися с ОВЗ.

Мы надеемся, что после внедрения проекта динамика индекса толерантности будет выше и показатель *низкого* уровня толерантности не будет обнаружен, что приведет к низкой вероятности нервных срывов, снизятся показатели уровня агрессивности, студенты овладеют приемами снятия стрессов, выходом из конфликтных ситуаций.

Данная модель предполагает:

- взаимообогащение знаниями и навыками по формированию толерантного сознания учащихся с детьми с ОВЗ;
- создание педагогических условий для приобретения опыта конструктивного общения в социуме; для трансформации негативных установок в позитивные;
- содействие в воспитании альтруизма, социальной активности.

Работая над проектом, мы предполагаем получить следующий результат: наличие у студентов активной, созидательной жизненной позиции; личность с достаточно высоким уровнем толерантного сознания и толерантного поведения; личность, умеющую конструктивно выстраивать отношения с людьми с ОВЗ, наличие у студентов умений и навыков научно-исследовательской и проектной деятельности.

Подводя итоги, отметим, что формирование толерантного сознания будущего специалиста - достаточно сложный процесс, требующий систематичности и целенаправленности.

Список использованных источников

1. Ахметова, Д.З. Профессиональные компетенции педагогов в системе инклюзивного образования: от незнания - к профессиональному и личностному совершенству / Д.З. Ахметова // Приемственная система инклюзивного образования: профессиональные компетенции педагогов. Материалы V международной научно-практической конференции. - Казань: Познание, 2017 г. – С. 8-10
2. Асмолов А.Г. Мы обречены на толерантность / А.Г.Асмолов // Семья и школа. - 2001.- №11-12. - С.32-35
Асмолов А.Г. О смыслах понятия «Толерантность»// Всероссийский конкурс семейного плаката «Школа толерантности».М., 2001.
3. Бондырева С. К.Толерантность (введение в проблему) / С. К. Бондырева, Д. В. Колесов. — М.: Издательство Московского

психолого-социального института; Воронеж: Издательство НПО «МОДЭК», 2003. — 240 с.

4. Суменкова, А. М. Толерантность как ценностная основа инклюзивного профессионального образования / А. М. Суменкова. — Текст : непосредственный // Образование и воспитание. — 2017. — № 5.1 (15.1). — С. 50-55. — URL: <https://moluch.ru/th/4/archive/74/3010/> (дата обращения: 07.02.2022).

РОЛЬ УЧАСТИЯ РАБОТОДАТЕЛЯ В ПЛАНИРОВАНИИ, РЕАЛИЗАЦИИ И ОЦЕНКЕ ОБРАЗОВАТЕЛЬНЫХ ПРОГРАММ СПО

*Раузутдинова Л.Р., преподаватель
ГАПОУ «Колледж нефтехимии и нефтепереработки им. Н.В. Лемаева»*

Профессиональное образование в настоящее время всё в большей степени ориентируется на удовлетворение потребностей рынка труда, конкретных запросов работодателей, становится инструментом решения, первоочередных экономических проблем общества. Растут требования индустрии к квалификации и качеству подготовки специалистов, обостряется конкуренция на рынке труда. Задача обеспечения качества среднего профессионального образования имеет чрезвычайно важное социальное и государственное значение.

Миссия нашего колледжа состоит в обеспечении подготовки специалистов высокого профессионального уровня, практико-ориентированных специалистов в соответствии с федеральными государственными образовательными стандартами, требованиями международных стандартов менеджмента качества для реализации и развития кадрового, культурного, научного, производственного потенциала, формирование гражданских и нравственных качеств личности. При этом центральной стратегической задачей колледжа в области обеспечения качества подготовки специалистов является достижение высокого рейтинга выпускника через удовлетворение потребности личности в образовательных услугах в течение всей жизни, обеспечивающих её профессиональное и социальное самоопределение.

Обязательным разделом образовательных программ, при освоении обучающимися профессиональных компетенций в рамках профессиональных модулей является практика, она представляет собой вид учебной деятельности, направленной на формирование, закрепление, развитие практических навыков и компетенций в процессе выполнения определенных видов работ, связанных с будущей профессиональной деятельностью. Колледжем налажены деловые контакты с работодателями городских организаций различных форм собственности, где обучающиеся проходят практику по профилю.

С целью укрепления связи с рынком труда, обеспечения качества подготовки, мы пошли по пути совершенствования механизмов взаимодействия

ПОО с работодателями, выделив следующие направления работы по формированию взаимоотношений с потребителями кадров:

- пропаганда рабочих профессий и специальностей среди учащихся школ города и районов населения города;
- привлечение работодателей к активному воздействию по содержанию образовательного и воспитательного процесса;
- профориентационная работа.

Взаимодействие с работодателями начинается уже в рамках ранней профессиональной ориентации и продолжается в организации и реализации учебно-воспитательного процесса, логическим завершением которого является трудоустройство выпускников и их дальнейший карьерный рост.

Основными задачами профориентационной работы являются:

- формирование профориентационной стратегии в городе;
- совместная работа с предприятиями по пропаганде рабочих профессий, специальностей;
- организация профориентационных мероприятий для школьников и их родителей.

Мероприятия профориентационной направленности включают в себя: экскурсии, интерактивные лекции, тематические встречи с успешными людьми, деловые игры, посещение школьных учреждений, мастер-классы, психологическое тестирование, конкурсы, дни открытых дверей.

Привлечение работодателей к активному воздействию по содержанию образовательного процесса:

- участие в разработке и корректировка содержания профессиональных образовательных программ;
- организация производственной практики, заключение договоров на прохождение практики;
- проведение конкурсов профессионального мастерства,
- выработка механизмов взаимодействия колледжа и предприятий в направлении совершенствования материально-технического оснащения колледжа;
- стажировка преподавателей.

Сегодня одно из наиболее актуальных направлений взаимодействия производства и образования – это участие работодателей в разработке содержания образования. Если для работодателей участие в разработке содержания образования обеспечивает подготовку кадров в соответствии с задачами технической модернизации и развития предприятия, повышения производительности труда и качества выпускаемой продукции, то для колледжа учет запросов конкретного производства позволяет готовить специалистов, востребованных на региональных рынках труда, знакомых с особенностями конкретного производства.

Стремительное развитие информационных технологий приводит к тому, что содержание учебных программ надо постоянно обновлять. Действующее

законодательство в области образования и организация сетевой формы взаимодействия позволяет обеспечить учет позиции работодателей путем их прямого участия в разработке, экспертизе и реализации ФГОС профессионального образования. Компетентностный подход позволяет целенаправленно готовить специалистов, удовлетворяющих требованиям рынка труда.

Наиболее тесный и взаимопроникающий характер взаимодействия ПОО и работодателей приобретает в процессе прохождения студентами различных практик, которые являются составными частями основных образовательных программ СПО. Именно практики обеспечивают приобретение студентами первого профессионального опыта работы и, тем самым, выступают в качестве ведущего фактора, обеспечивающего эффективное формирование высокого уровня профессиональной компетентности будущих специалистов.

Важным условием повышения качества подготовки специалистов являются педагогические кадры. Поэтому, в колледже проводится целенаправленная кадровая политика. Её основные принципы направлены:

- на сохранение, укрепление и развитие кадрового потенциала;
- на создание квалифицированного коллектива, способного работать в современных социально-экономических условиях;
- на повышение уровня квалификации персонала.

Стажировка преподавателей колледжа проводится в организациях реального сектора экономики, профиль деятельности которых соответствует реализуемым в колледже специальностям и профессиям, с целью освоения инновационных технологий, форм, методов и средств обучения; изучение отечественного и зарубежного опыта оценки уровня квалификации специалистов; выработка предложений по совершенствованию образовательного процесса, внедрению в практику обучения передовых достижений науки, техники и производства.

Наиболее актуальные задачи, на которых сконцентрировано внимание работодателей: подготовка студентов к реалиям современного рынка труда, обучение правилам поведения в деловой среде, воспитание навыков публичной презентации себя и результатов своего труда, воспитание коммуникационных навыков, навыков командной и проектной работы, воспитание адекватной самооценки и готовность начать работу с низших ступеней карьерной лестницы; разработка системы мер способствующих трудоустройству выпускников по их специальности или профессии.

Обеспечивая информационную открытость колледжа, посредством самоотчётов, демонстрируя качество и результативность многих показателей, характеризующих те или иные направления деятельности: стратегия и управление процессом, информационно-техническое и учебно-методическое обеспечение, уровень развития электронной информационно-образовательной среды, качество оказания информационно-технической поддержки студентов и сотрудников; качество создания интегрированной информационно-коммуникационной системы для обеспечения дистанционного доступа к

образовательным ресурсам, мы надеемся на увеличение числа социальных партнеров, повышение их взаимодействия с колледжем; привлечение внимания потенциальных партнеров к проектам, реализуемым в колледже. Ведь, чтобы отвечать требованиям современности, профессиональное образование призвано предвосхищать основные тенденции будущей реальности и воплощать это будущее в новых формах и технологиях обучения.

ВЛИЯНИЕ ЦИФРОВИЗАЦИИ НА РАЗВИТИЕ ЛИЧНОСТИ СОВРЕМЕННЫХ ПОДРОСТКОВ

*Решетникова В. А., преподаватель информатики,
ГАПОУ «Нижнекамский педагогический колледж»*

Проблема воспитания социокультурных ценностей подростков актуальна во все времена. Большую часть своего времени студент проводит в социальной среде образовательного учреждения и в Интернет-среде. В XXI веке Интернет стал новой социальной средой, которая оказывает двойственное влияние на социализацию подростка. С одной стороны, она обладает мощным образовательным потенциалом, с другой – оказывает негативное психологическое воздействие на формирование личности. Поэтому на педагога, особенно на куратора группы, ложится большая роль - контролировать пребывание студента в этих средах, умело управлять их деятельностью, направлять в нужное русло, опираясь на ценности, присущие молодежи, только тогда процесс воспитания будет эффективным. Ценности занимают главенствующее место в структуре личности, влияют на поступки, поведение, социальную позицию, на общее отношение его к миру, к себе и другим людям.

Современные подростки смотрят на окружающий нас мир через призму игр, всего происходящего в Интернете. Для них вся жизнь – игра, где есть уровни, которые нужно пройти. Итог всех игр удачный, так как все неудачные уровни можно пройти еще раз. Поэтому большинство подростков, наших студентов, не всегда ответственно подходят к делу, к учебе, надеясь на повтор, возможность исправить. Но в то же время, бессознательно чувствуют угрозу со стороны, всегда встревожены. В связи с этими психологическими особенностями со студентами цифрового поколения нужно работать особенно, использовать новые подходы к процессу воспитания:

1. Общение только «на равных», любое давление вызывает «отказ от задачи».

Разговор со студентом нужно начинать с тех вопросов, мнение по которым совпадает, проявлять интерес к его мнению, обращаться по имени. Иногда будет не лишним посмотреть на какие-то вещи глазами студента. И, конечно же, разговор вести дружественным тоном, не переходить на повышенные тона, иначе никакого «равенства» не получится.

2. Задача должна иметь акцент на развитие собственного потенциала и уникальности. Научитесь доверять студенту, укрепляйте его веру в свои силы, поддерживаете его морально, вовлекайте в интересную деятельность.

3. Мультизадачность и многоплановость.

Термин «многозадачность» начали использовать в 1960-х, когда создали операционную систему IBM. Компьютер мог одновременно выполнять несколько функций: процессор постоянно переключался между задачами, пока одна обрабатывалась, другая ожидала своей очереди.

Позднее термин «многозадачность» стали применять к людям. Подразумевается, что многозадачный человек способен, как Юлий Цезарь, делать одновременно несколько дел.

За последние два десятилетия мир сильно изменился. Он стал многозадачным.

Взрослые с трудом переходят на новый формат действий. Подростки же без труда могут делать домашнее задание, слушать музыку и тут же общаются с друзьями в чате.

Согласно американским исследованиям, каждый второй подросток сейчас является медиа многозадачным. Сидя за компьютером, дети меняют онлайн-деятельность в среднем три раза в минуту.

Традиционное образование однозадачно и линейно по своей природе. Мультизадачному ребёнку трудно в ней функционировать.

Примеры многозадачности наблюдал каждый педагог: студенты могут одновременно писать конспект, сидеть в телефоне и переговариваться с соседом. Направьте эту многозадачность в правильное русло. Озадачьте студента, предложите сразу все задания, которые запланировали на урок. Он их выполнит намного быстрее, нежели вы будете давать задания поочередно, постепенно. Данная работа очень важна, ведь современное общество нуждается в специалистах обладающих творческими способностями, мобильностью (способность к быстрой смене стратегии или тактики с учетом складывающихся обстоятельств), проявляющие активность, креативность (проявляется в творческой направленности, стремлении к созиданию нового, развитию творческих умений), коммуникативность (положительный эмоциональный настрой в процессе взаимодействия с другими людьми, толерантность), саморегуляция поведения (осмысление норм поведения и её коррекция).

4. При постановке задачи необходимы разъяснения и инструкции. Дайте студенту возможность задавать вопросы, этот подход укрепит связи между вами и студентом и повысит вероятность успешного результата, обратная связь должна быть позитивной, а если критиковать, то конкретно, по делу, четко и обоснованно. Необходим конструктивный разбор удач и промахов.

5. Публичная похвала; небольшие, но понятные по динамике, поощрения. С помощью похвалы вы оцениваете старания студентов, повышаете самооценку и мотивацию к изучению предмета. Поддерживая подростков вербально и невербально, вы создаете комфортную и дружественную

атмосферу на занятии, что помогает студентам раскрыться, преодолеть языковой барьер, расслабиться, не бояться делать ошибки и задавать вопросы.

Таким образом, можно сделать вывод, что современному цифровому подростку очень сложно находиться на грани между цифровой зависимостью и гармоничным развитием. Но это возможно благодаря образовательному процессу, где можно помочь найти ему баланс между реальным миром и цифровым.

Список использованных источников

1. Бедулина Г.Ф., Лазуков С.А. Интернет как фактор социализации подростков в условиях информационного общества XXI века.
2. Трофимова, Е. И. Влияние цифровизации на развитие личности современных детей / Е. И. Трофимова. — Текст : непосредственный // Молодой ученый. — 2021. — № 34 (376). — С. 170-172. — URL: <https://moluch.ru/archive/376/83699/> (дата обращения: 15.03.2022).
3. Многозадачность в обучении: за и против <https://externat.foxford.ru/polezno-znat/mnogozadachnost>

ЦИФРОВЫЕ КОМПЕТЕНЦИИ ПРЕПОДАВАТЕЛЯ И ЦИФРОВЫЕ ОБРАЗОВАТЕЛЬНЫЕ ТЕХНОЛОГИИ В ПРЕПОДАВАНИИ ДИСЦИПЛИНЫ «МАТЕМАТИКА»

*Сабитова Н.Р., преподаватель математики,
ГАПОУ «Альметьевский политехнический техникум»*

Цифровые компетенции — это способность решать разнообразные задачи в области использования информационно-коммуникационных технологий. Для того, чтобы создать в школе цифровую среду, учителю в первую очередь могут пригодиться навыки в области использования и создания контента. [7]

В настоящее время возникла необходимость организации процесса обучения на основе цифровых образовательных технологий, а так же с использованием современных информационно – компьютерных технологий. В цифровых образовательных технологиях в качестве источников информации все больше используются электронные средства. Обширное внедрение новых педагогических технологий и только новые информационные, цифровые образовательные технологии позволят наиболее эффективно реализовать возможности, заложенные в новых педагогических технологиях.

Цифровые образовательные технологии позволяют развить умение студентов ориентироваться в информационных потоках окружающего мира, овладеть практическими способами работы с информацией, развить умения, которые позволят студентам обмениваться информацией с помощью современных технических средств. Использование информационно – компьютерных, цифровых образовательных технологий в преподавании

дисциплины «Математика» позволяет перейти от объяснительного, иллюстрированного способа обучения к деятельному способу. Именно в деятельном способе обучения студент становится активным субъектом учебной деятельности, что способствует осознанному усвоению знаний студентами. Использование информационно – компьютерных, цифровых образовательных технологий в преподавании дисциплины «Математика» позволяет активизировать познавательную деятельность студентов, подойти к каждому студенту индивидуально, применяя задания разного уровня, а так же проводить занятия на высоком эстетическом уровне (с применением музыки, анимации).

Овладение информационно – компьютерными, цифровыми образовательными технологиями в студенческие годы во многом определяет успешность будущей профессиональной подготовки нынешних студентов. Цифровые образовательные технологии и компьютер становится электронным посредником между преподавателем и студентом.

Цифровые образовательные технологии и ресурсы могут быть представлены в цифровой форме в виде фотографий, видеофрагментов, статических и динамических объектов, звукозаписи, объектов виртуальной реальности и интерактивного моделирования, в виде символьных объектов, деловой графики, текстовых документов и других учебных материалов, которые необходимы для организации учебного процесса.

В процессе преподавания математики цифровые образовательные технологии и ресурсы могут быть использованы в различных формах: в мультимедийных сценариях уроков (презентациях), в готовых учебных и демонстрационных программах, в проектной, исследовательской и внеурочной деятельности.

Для учителя важно владеть инструментами подготовки контента: текстовых документов, презентаций, плакатов, графиков и инфографик. При подготовке учителя к уроку пригодится умение обрабатывать видео, делать сложные вычисления, создавать тесты, кроссворды и викторины, ментальные карты, портфолио, использовать шаблоны презентаций и многое другое.

Даже если в том, чтобы создавать собственный контент, необходимости нет (например, в случае, если он использует материалы из открытых источников), каждый учитель при подготовке к уроку так или иначе изменяет задания под себя и свой класс: ориентируется на темп занятия, скорость восприятия детей и другие важные составляющие урока, изменяет дизайн и шаблон презентаций, добавляет или убирает оттуда информацию. [7]

В процессе подготовки и проведения занятий по математике использую следующие цифровые образовательные ресурсы:

- 1) Портал Math.ru: библиотека, медиатека, олимпиады, задачи, научные школы, учительская, история математики <https://math.ru>
- 2) Материалы по математике в Единой коллекции Цифровых Образовательных Ресурсов <http://school-collection.edu.ru>
- 3) Математика в помощь школьнику и студенту (тесты по математике online) <http://mathtest.ru>

- 4) Портал Allmath.ru — Вся математика в одном месте <http://www.allmath.ru>
- 5) Портал Resh.edu.ru – Российская электронная школа <https://resh.edu.ru>



Рис. 1. Портал Resh.edu.ru – Российская электронная школа <https://resh.edu.ru>

Во время проведения занятий, изучения нового материала используется презентация в программе PowerPoint или студентам предлагается просмотреть видеоматериал на портале resh.edu.ru. Видеоматериал на портале resh.edu.ru просматривается на проекторе. Во время закрепления учебного материала студенты выполняют тренировочные задания (задачи и упражнения для закрепления полученных знаний и отработки навыков) на портале resh.edu.ru. Для выполнения заданий на портале resh.edu.ru нужен телефон с выходом в интернет, студенты переходят по ссылке, записанной в презентации. Результат выполнения упражнений студенты отправляют на проверку преподавателю в системе дистанционного образования Moodle. При выполнении домашнего задания студенты записывают в тетрадь и выполняют прикрепленные задания преподавателя (например, первая подгруппа 1 вариант, вторая подгруппа 2 вариант) и подробные решения отправляют на проверку в системе Moodle.

На уроках с применением компьютера и цифровых образовательных технологий у студентов поднимается настроение, повышается интерес к предмету, концентрируется внимание. При проведении уроков с цифровыми информационными ресурсами для создания презентаций в программе PowerPoint преподаватель может охватить большой дополнительный материал. При этом студенты сами могут принимать участие в создании таких презентаций с помощью преподавателя математики. У студентов развиваются навыки работы с информацией и умение преподнести эту информацию, оформить. Такой подход полезен для общения преподавателя со студентами, развивает навыки работы у студентов в паре и в группе.

Таким образом, применение цифровых образовательных технологий и ресурсов в преподавании дисциплины «Математика» позволяет учитывать индивидуальные особенности студентов, развивает творческие способности студентов, воспитывает интерес к предмету, обеспечивает качественное усвоение учебного материала.

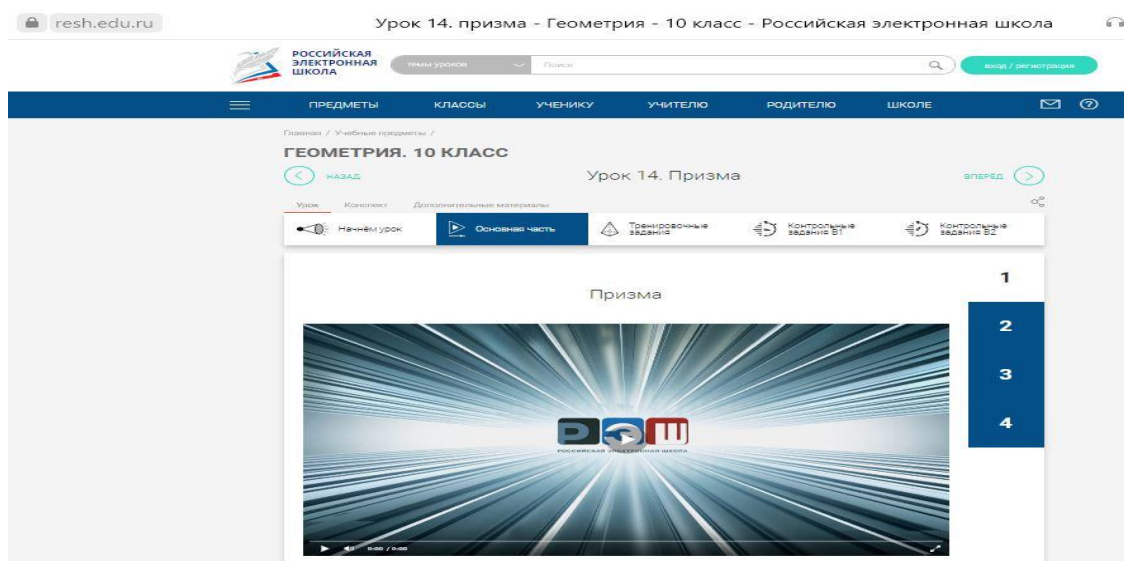
Список использованных источников:

1. Захарова, И.Г. Информационные технологии в образовании [Текст]. – М: Издательский центр Академия, 2005. – 192с.
2. Кукушин, В.С. Теория и методика обучения [Текст]. – Ростов-на-Дону Феникс, 2005. – 474с.
3. Миронова, М.Н. Конструирование урока математики и использованием ИКТ [Текст] / М. Миронова// Математика. 2008. -№15.
4. Полат, Е.С. Новые педагогические и информационные технологии в системе образования [Текст]. – М.: Издательский центр Академия, 2005. – 272 с.
5. Фокин, Ю.Г. Теория и технология обучения: деятельностный подход [Текст]. - М.: Издательский центр Академия, 2006. – 240 с.
6. Удалова, Н.А. Советы по созданию эффективной презентации к уроку математики [Текст] / Н. Удалова// Математика. -2008. -№15.
7. <https://teacher.yandex.ru/> - Учительская. Компьютерная грамотность педагога: какие цифровые компетенции требуются современному учителю? 30 сент. 2020 г. <https://teacher.yandex.ru/posts/kompyuternaya-gramotnost-pedagoga-kakie-tsifrovye-kompetentsii-trebuyutsya-sovremennomu-uchitelyu>

СОВРЕМЕННЫЕ КОМПЬЮТЕРНЫЕ ТЕХНОЛОГИИ НА УРОКАХ АНГЛИЙСКОГО ЯЗЫКА

*Сальманова К.А., преподаватель иностранного языка
ГАПОУ «Казанский авиационно-технический колледж имени П.В. Дементьева»*

Знание английского языка в современном мире является своеобразным окном в мир. Владая этим языком международного общения, можно достичь поставленных целей с помощью новых возможностей. Уроки иностранного языка включают в себя изучение лексики через разные сферы жизни: семья, культура, политика, экология и другие, тем самым расширяя кругозор студентов.

Также лингвистическая компетенция обеспечивает познавательную культуру личности обучающегося, развитие логического мышления, памяти, воображения учащихся, овладение навыками самоанализа, самооценки, а также формирование лингвистической рефлексии как процесса осознания школьником своей речевой деятельности.

Однако, современные реалии жизни требуют новых подходов к обучению современного поколения, которое привыкло получать информацию быстро, доступно, наглядно. Старые программы, основанные, в основном, на заучивании материала с нынешним поколением детей утратили свою актуальность.

Текущий подход к преподаванию английского языка требует более действенных методик, основанных на креативных техниках обучения. Таких, которые вызовут у учеников заинтересованность в уроках и дадут понимание пройденного материала.

И вот в этом вопросе педагоги сталкиваются с вызовом подготовки качественного урока, который будет полезным, эффективным и, в то же время, интересным.

Современный урок должен постоянно включать в себя что-то новое. Ведь однообразные действия вряд ли смогут удержать интерес учащихся любого возраста.

На помощь учителю могут прийти информационные технологии, с помощью которых можно внедрять всевозможные варианты проведения урока, что позволит лучше запоминать материал и практиковать иностранную речь.

Среди современных информационных технологий выделяют обучающие компьютерные и мобильные игры, обучающие видео, электронные учебники и т.д.

Приведу примеры использования компьютерных технологий на своих уроках.

Выделяется несколько типов уроков, в основу классификации которых заложены принципы:

- “от простого к сложному”: постепенного усложнения используемых элементов информационно-коммуникационных технологий;
- учета возрастных особенностей детей, степени владения ими языковыми средствами;
- индивидуализации и дифференциации обучения.

В первом типе урока компьютер используется в демонстрационном режиме.

Компьютерные презентации могут быть включены в урок на всех этапах работы с учебным материалом. Например, урок «Экскурсии, путешествия» (учебник «Planet of English») направлен на закрепление и активизацию лексического материала, что сопровождается показом презентации о разных видах путешествий, туристических городов, музеев, достопримечательностей, правилах построения и использования предложений с выражением уверенности и планах на будущее. Заключительным этапом урока является диалог, в котором собеседники обсуждают планы на организацию летнего путешествия по туристическим городам. Преимущества очевидны: наглядность (анимация и красочное оформление), возможность многократного использования.

Второй тип – урок с использованием электронных учебников и компьютерных программ. В нашей практике применяются электронные

учебники (А.П. Голубев, Английский язык: учебник для студ. учреждений сред. проф. образования; Полубиченко, Л. В. Английский язык для колледжей; А.П. Голубев, Английский для технических специальностей; Maja Olejniczak, English for Information Technology и др.), CD-диски, входящие в комплекты УМК «Planet of English» и «English for Information Technology», а также компьютерные программы игрового характера: «Профессор Хиггинс» - интерактивный самоучитель для отработки навыков устного и письменного английского, «English Discoveries» - интерактивная программа, рассчитанная на разный уровень пользователей и поэтапно обучает от простого к сложному, «English Trainer 4800» - интерактивный тренажер перевода английских текстов. Электронные учебники позволяют самостоятельно изучать материал урока, выполнять тренировочные упражнения на его активизацию, проходить тесты на выявление уровня усвоенного материала. Причем некоторые электронные учебники содержат тесты разноуровневого характера, учащийся с каждым разом старается справиться с заданиями более высокого уровня. И оценивает учащегося в таких случаях не учитель, а компьютер. Учитель заботится о создании благоприятных условий для развития индивидуальности учащихся, для самостоятельной работы, о выработке самооценки у обучаемых, о комфортной среде обучения.

Третий тип урока с использованием ИКТ включает в себя работу в сети Интернет. Интернет является одним из лучших инструментов обучения, который может быть включён в учебный процесс. Возможности использования Интернет-ресурсов огромны. Глобальная сеть Интернет создаёт условия для получения любой необходимой учащимся и учителям информации, находящейся в любой точке земного шара: страноведческий материал, новости из жизни молодёжи, статьи из газет и журналов, необходимую литературу и т.д. На сайте youtube.com большое количество обучающих программ по английскому языку, среди которых особого внимания достойны канал Оксаны Долинко и Englishdom – онлайн школы английского языка, которые бесплатно предоставляют материал изучения языка через фильмы. Это наиболее завлекательный формат обучения для современной молодёжи. Смотреть отрывок из популярного фильма или сериала сразу вызывает интерес у студентов. Это хорошая практика восприятия оригинальной речи на слух и изучения бытовых фраз, слэнга, юмора и профессионализмов. Также примечательным является канал «Вот это английский», предлагающий своим слушателям изучать язык через интервью со знаменитостями. Конечно, изучение английского через видеофильмы не должно занимать основное время урока. Но это замечательный способ разнообразить урок, активизировать внимание, снять усталость после выполнения письменных заданий. В качестве домашнего задания можно также использовать просмотр обучающих фильмов на английском языке с целью пересказа просмотренного материала на уроках. В нашей практике используется британский сериал «Extra English», состоящий из 31 серии по 20 минут. Это забавный с лёгким юмором сериал про жизнь четырёх молодых людей, живущих в Лондоне. Каждая серия посвящена

определённой жизненной ситуации и наполнена бытовыми фразами для ежедневной речи.

Интернет позволяет также виртуально путешествовать по разным уголкам нашей планеты и более широко знакомиться с культурными, языковыми, историческими традициями разных стран и народов. По теме «Страноведение» я активно задействую ресурсы глобальной сети. Одним из используемых каналов для работы является туристический гид по странам Expedia, представляющий высококачественные видеообзоры лучших достопримечательностей, музеев, парков разных городов мира на английском языке. Просмотр возможен с подключением субтитров.

Четвёртый тип – урок с комплексным использованием информационно-коммуникационных технологий. Например, учащиеся создают мультимедийные проекты в рамках практически каждого раздела учебной программы с применением электронных учебников, компьютерных программ и ресурсов сети Интернет. Главное правильно сформулировать тему и проблему. Уже созданы такие проекты как “Обзорная экскурсия по городу”, “Традиции Великобритании”, “Мой любимый актер”, “Экология в наших руках”, “Спорт в нашей жизни” и многие другие. Проектная работа развивает исследовательские навыки учащихся. В ходе подготовки к ней они учатся работать с большим объёмом информации, вычленять важное, работать с сайтами, путеводителями, электронным словарём, компоновать собранный материал, сделать электронную презентацию. Готовый проект защищается перед классом, что также развивает навыки публичного выступления и является практикой живой речи.

Таким образом, используя компьютерные технологии можно, интегрируя их в учебный процесс, более эффективно решать целый ряд дидактических задач:

- формировать навыки и умения чтения, используя материалы разной степени сложности;
- совершенствовать умения аудирования на основе аутентичных звуковых текстов;
- совершенствовать умения монологического и диалогического высказывания на основе проблемного обсуждения представленных преподавателем или кем-то из учащихся материалов сети;
- пополнять свой словарный запас, как активный, так и пассивный, лексикой современного иностранного языка, отражающего определенный этап развития культуры народа, социального и политического устройства общества;
- знакомиться с культуроведческими знаниями, включающими в себя речевой этикет, особенности традиций страны изучаемого языка.

Благодаря компьютеру устраняется одна из важнейших причин отрицательного отношения к учебе — неуспех, обусловленный непониманием материала или пробелом в знаниях, когда учащийся может довести решение задачи до конца, используя различные справочные пособия и словари. Компьютер является инструментом, который организует самостоятельную

работу, средством контроля и самоконтроля. Выполнение проектных заданий и письменных работ с применением ИКТ способствует развитию умения искать, оценивать и отбирать необходимую информацию. Что несомненно является одним из самых важных навыков человека 21 века.

Список используемых источников

1. Альбрехт К.Н. Использование ИКТ на уроках английского языка // Электронный научный журнал «Информационно-коммуникационные технологии в педагогическом образовании». – 2010. <http://journal.kuzspa.ru/articles/45/>
2. Гальская Н. Д. «Современная методика обучения иностранным языкам. Пособие для учителя». - 2-е изд. перераб. и доп. - М.: АРКТИ, 2003
3. Григальчик Е. К., Губаревич Д. И., Петрусев С. В., «Обучаем иначе. Стратегия активного обучения». - М., 2001.
4. Захарова И.Г. Информационные технологии в образовании: [Учеб. пособие для студ. высш. учебн. заведений] – М.: Академия, 2007.
5. Нарышкина Е.А. Использование компьютерных программ при обучении английскому языку // Интернет-журнал Фестиваль педагогических идей «Открытый урок», 2007 – 2008. <http://festival.1september.ru/articles/503443/>.
6. Прудникова Н.Н. Интерактивный метод как средство формирования иноязычной компетенции студентов неязыкового вуза // Материалы II международной научно- практической конференции «Актуальные проблемы лингвистики и лингводидактики иностранного языка делового и профессионального общения». – М.: РУДН, 2006. – С. 145-146.
7. Пушкина Г.Г. Метод проектов как форма самостоятельной работы студентов // Материалы межвузовской методической конференции «Самостоятельная работа студентов: пути её активизации, методическое обеспечение и способы контроля». – М.: ФА, 2006.

ОСОБЕННОСТИ ОБУЧЕНИЯ ИНОСТРАННОМУ ЯЗЫКУ СТУДЕНТОВ ГАПОУ «КАЗАНСКИЙ ЭНЕРГЕТИЧЕСКИЙ КОЛЛЕДЖ» В УСЛОВИЯХ ИНКЛЮЗИВНОГО ОБРАЗОВАНИЯ

*Самирханова А. Ф., преподаватель английского языка,
ГАПОУ «Казанский энергетический колледж».*

Сегодня Российская Федерация уверенно и решительно внедряет инклюзивное образование как в общеобразовательную школу, так и в учреждения среднего профессионального образования. В Государственной программе Российской Федерации говорится, что за последние годы увеличилась доля образовательных учреждений, реализующих программы инклюзивного образования; увеличился охват детей с ограниченными

возможностями здоровья программами инклюзивного образования. [1, с. 10]. Данная программа предоставляет всем детям-инвалидам возможности освоения образовательных программ среднего профессионального образования. Одним из приоритетных вопросов развития профессионального образования является подготовка высококвалифицированных специалистов, владеющих иностранными языками.

В современном обществе английский язык играет значительную роль. Английский язык используют в мире более 1 миллиарда человек, а около 600 миллионов человек выбирают его в качестве иностранного. Английский язык является рабочим языком ООН; встречи глав государств и переговоры, саммиты также проходят на английском языке. В наши дни практическое владение иностранным языком предоставляет много возможностей: можно путешествовать по всему миру, свободно общаясь с людьми разных национальностей, а в профессиональных сферах можно получить престижную работу с продвижением по карьерной лестнице.

Обучение иностранному языку в нашем колледже носит профессиональную направленность. В качестве иностранного языка в колледже изучается английский язык. ГАПОУ «Казанский энергетический колледж» готовит специалистов по специальностям: 13.02.01 Тепловые электрические станции; 13.02.06 Релейная защита и автоматизация электроэнергетических систем; 13.02.03 Электрические станции, сети и системы; 13.02.07 Электроснабжение (по отраслям). Студенты ГАПОУ «Казанский энергетический колледж» на I курсе изучают дисциплину «Иностранный язык». Обучение дисциплине «Иностранный язык в профессиональной деятельности» осуществляется со II курса по IV курс.

Основной целью дисциплины «Иностранный язык» в профессиональном образовании является обучение практическому владению деловым языком для активного применения в профессиональной деятельности.

В процессе изучения английского языка реализуются следующие задачи:

- учёт индивидуальных речевых возможностей обучающихся;
- развитие внимания, памяти, мышления, воображения;
- воспитание дружелюбного отношения к представителям других стран;
- формирование не только речевых, интеллектуальных и познавательных способностей детей, но и общих умений и навыков.

Реализация таких целей и задач имеет прямое отношение и к молодым людям с нарушениями слуха. Слабослышащие испытывают трудности не только с восприятием звуков, но и с процессом познания и усвоения общих умений и навыков. При этом главной задачей преподавателя считается сделать все возможное, чтобы обучение проходило в обычном ритме. Нарушение слуха у человека - это снижение способности человека улавливать звуки окружающей среды в частичном или полном объёме. Некоторое понижение возможности воспринимать и понимать звуки называется тугоухостью, а полная потеря способности слышать – глухотой. Тугоухость подразделяется на нейросенсорную, кондуктивную и смешанную. Глухота, как и тугоухость,

бывает врождённого и приобретённого характера. Нарушения слуха частичного характера проявляются в неспособности воспринимать некоторые частоты или дифференцировать звук. Овладение английским языком для студентов с нарушением слуха становится одним из главных условий полноты их социальной адаптации и профессиональной востребованности в своей сфере деятельности. [4, с. 8].

Молодые люди с нарушениями слуха по-другому воспринимают речь; у них своеобразные пути формирования словесной речи, овладения грамматическим строем языка, развития языковых обобщений. Эти факторы определяют своеобразие усвоения ими языка и, как следствие, создают необходимость разработки специальных методов обучения таких лиц английскому языку.

Следовательно, обучение иностранному языку студентов с нарушениями слуха в нашем колледже мы выстраиваем с помощью таких педагогических принципов, как наглядность, индивидуализация, коммуникативность на основе использования информационных технологий.

В нашем колледже мы создаём для слабослышащих студентов искусственную языковую среду с помощью цифровых инструментов, которые открывают новые возможности. Цифровые инструменты обучения представляют собой интерактивные системы, позволяющие одновременно работать с анимированной компьютерной графикой, со звуком, видеокадрами, статическими текстами и изображениями. На пользователя, учащегося, идёт одновременно воздействие по различным информационным каналам, где ему, пользователю, отводится активная роль. Для освоения дисциплины используются мультимедийные занятия и презентации, электронные учебники с интерактивными играми и анимацией, электронное тестирование, обучающее видео и электронные тренажёры. Мультимедийные презентации - самая удобная технология в учебном процессе, для их использования необходимы компьютер и проектор. С их помощью в «Казанском энергетическом колледже» проводятся конкурсы на лучшие презентации: «The most romantic Valentine's cards- Самая романтическая валентинка», в День Матери: «Mother's day is a nice day – Мамин день – чудесный день», в Рождество - «The Merry Christmas card – Лучшая рождественская открытка», в день Энергетики «The best Energy Power Lapbooks – Лучший лэпбук ко дню Энергетики»

Таким образом, у студентов с нарушениями слуха формируются языковая (лексика, грамматика), социокультурная и речевая (чтение и письмо) компетенции. В процессе работы студенты с нарушениями слуха могут пользоваться словарём, выполнять различные грамматические и лексические упражнения и задания, используя информационно-коммуникационные технологии.

Преподаватель иностранных языков, работая со слабослышащими студентами, должен сам определить те цифровые инструменты, которые способствовали бы в полной мере полноценному освоению иностранного языка каждого студента, независимо от его состояния здоровья, и предоставить

возможность детям с ОВЗ активно работать наряду со всеми студентами. При этом важно отметить, что студенты с нарушениями слуха могут изучать иностранные языки и смогут реализовать свое право на получение полноценного профессионального образования.

Список использованных источников

1. Волкова Е.А. Методические подходы к использованию интерактивных средств в процессе обучения студентов непедагогических специальностей // Образовательные технологии и общество. – 2015. – Т. 18. – № 3. – С. 502-510.
2. Государственная программа РФ «Развитие образования на 2013–2020 годы». [Электронный ресурс]. URL: <http://www.consultant.ru>
3. Иванова Е.О. Электронный учебник – предметная информационно-образовательная среда самостоятельной работы учащихся // Образование и наука. – 2015. – № 5 (124). – С. 118-128.
4. Инклюзивное образование. Выпуск 1.С.В. Алёхина, Н.Я. Семаго, А.К. Фаина -М.: Центр «Школьная книга», 2010.
5. OXFORD, Rebecca.1990. Language Learning Strategies. New York: Newbury House Publishers.
6. Хильченко Т.В., Дубаков А.В. Мультимедийный урок иностранного языка и организационно-технологические особенности его проектирования // Вестник Шадринского государственного педагогического института. – 2013. – № 4.–С.73-78.

ФИЗКУЛЬТМИНУТКИ КАК ЭЛЕМЕНТ СОЦИАЛИЗАЦИИ И АДАПТАЦИИ ПЕРВОКУРСНИКОВ

*Самойлова Л.А., преподаватель,
ГАПОУ Казанский радиомеханический колледж*

Все прекрасно знают, что в школе урок имеет временной промежуток занятия – 45 минут, и организм школьника адаптирован к этому. Придя в колледж, у первокурсника занятие длится в два раза дольше – 1,5 часа, и это для него не привычно. К середине урока первокурсник теряет усидчивость и внимание, что приводит к плохой восприимчивости изучаемого материала, а значит к плохой успеваемости. Поэтому преподаватель вынужден применять дидактические методы заинтересованности первокурсника, а также применять элементы здоровьесберегающих технологий, и один из элементов - это проведение физкультурминуток (физкульт-паузы) ближе к середине 1,5 часового занятия на 3-5 минут.

В настоящее время в колледже существует достаточная плотность и насыщенность образовательного процесса, ограниченная возможность

двигательного режима. Это может привести к переутомлению, нарушению гомеостаза, что вызывает дисгармонию нервных и физических показателей. В итоге снижается естественная сопротивляемость организма, развиваются функциональные нарушения.

Физкультминутки должны способствовать созданию здорового образа жизни, так необходимого сегодня – в век стрессов физических и психических нагрузок. Только активный позитив может без особого труда противостоять утомлению. Эти физкультминутки как бы «вкрапливаются» в процесс интенсивной учебной деятельности и направлены на укрепление физического здоровья студента и его морального состояния.

Я стала вести статистику по выполнению содержания физкультминуток, усовершенствовала свою систему физ. упражнений, проделала анализ полученных результатов, охватывая некоторый временной промежуток. Прежде чем проводить физкультминутки необходимо знать начальный физический потенциал и готовность первокурсника, т.е. исследовать и подготовить это физическое мероприятие.

Мои методы исследования:

1. Метод беседы (вопросы при собеседовании на классных часах) [1,34]:

- Занимаетесь ли вы утренней зарядкой?
- Посещаете ли вы спортивные секции?
- Что для вас является источниками получения информации о здоровом образе жизни и способах улучшения здоровья?
- Знаете ли вы параметры своего здоровья?
- Какие факторы здорового образа жизни вы знаете?
- Придерживаетесь ли Вы какой-то особой диеты?
- Считаете ли Вы важным условием здорового образа жизни соблюдение личной гигиены?

2. Метод анкетирования (на классных часах [2,54]:

Анкета ЗОЖ

1. Ваши увлечения в свободное от учебы время?
1) Спорт 2) Литература 3) Музыка
2. На сколько активно Вы занимаетесь физкультурой и спортом?
1) Постоянно 2) От случая к случаю 3) Не занимаюсь
3. Созданы ли в Вашем учреждении образования условия для занятий физкультурой и спортом?
1) Да 2) Нет 3) Да, но они меня не удовлетворяют
4. Влияют ли занятия физкультурой и спортом на состояние Вашего здоровья?

1) Да 2) Нет 3) Затрудняюсь ответить

5. Занимаетесь ли Вы закаливанием своего организма?

1) Да 2) Нет 3) Не считаю нужным, я и так здоров

6. Где и как Вы занимаетесь закаливанием?

1) Дома 2) В спортивных клубах 3) Другое

7. Курите ли Вы?

1) Нет 2) Изредка 3) Да

8. Знаете ли Вы, как влияет курение на состояние здоровья?

1) Вредно 2) Затрудняюсь ответить 3) Полезно для здоровья

9. Интересует ли вас информация о здоровом образе жизни и способах улучшения здоровья?

1) интересуется 2) немного интересуется 3) не интересуется

10. Опасно ли употребление спиртных напитков для Вашего здоровья?

1) Да 2) Нет 3) Не знаю

3. Метод наблюдения (на первом мероприятии физкультурминутки):

Представлю несколько упражнений физкультурминуток, за выполнением которых я наблюдала:

1.«Водокачка». Надо встать прямо, далее необходимо делать наклоны корпусом вправо-влево. Руки при этом можно поставить на пояс, можно держать за спиной, а можно поочередно поднимать и опускать, сообразуясь с характером движения. Наклоны надо выполнять энергично, представляя себе, что, с каждым наклоном, вы как бы накачиваете воду в водокачке. Наклоны корпуса проделываем влево и вправо. Это позволит размяться, разогреть позвоночник в области поясницы.

2.«Танец змеи». Всем надо сесть на стулья так, так чтобы спина была прямая. Затем надо вращать головой в горизонтальной плоскости, но так, чтобы воображаемая ось головы все время оставалась направленной снизу вверх вертикально. Темп движения может меняться, амплитуду движения старайтесь делать максимальной. И так вращать головой в горизонтальной плоскости, голова при этом все время остается в вертикальном положении. Теперь в другую сторону. В результате шейные позвонки стали гибкими, и студенты как бы освежили себя и готовы к умственной работе.

3.«Ножницы». Надо сесть на краешек стула. Руками можно придержаться за спинку стула. Вытягиваем ноги прямо перед собой, а затем по сигналу вытяните ноги в горизонтальной плоскости. Затем надо совершать ногами движения, напоминающие движения ножниц. Ноги не сгибать. В течении 1 минуты надо совершать движения прямыми ногами параллельно полу. Это упражнение способствует укреплению мышц брюшного пресса, массирует и стимулирует внутренние органы в области живота.

4.«Шлепки». Надо встать прямо. Поочередно каждой ногой попытаться шлепнуть себя сзади пятками по ягодицам. При этом ноги нужно отбрасывать как можно сильнее назад, чтобы удар пяткой по ягодицам был ощутим и слышен. Это упражнение тонизирует весь организм, развивает мышцы рук, ног, делает гибкой поясницу, позвоночник.

4. *Метод системного анализа:*

Анализ полученных данных.

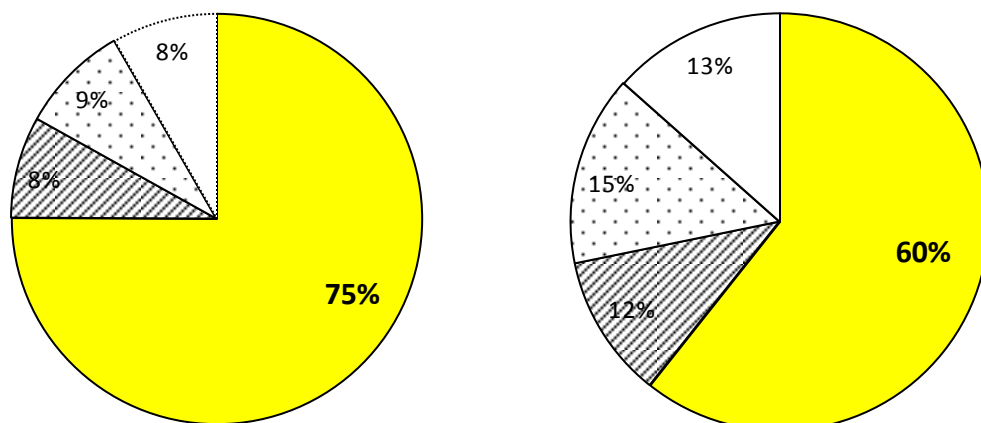

Результаты исследования:

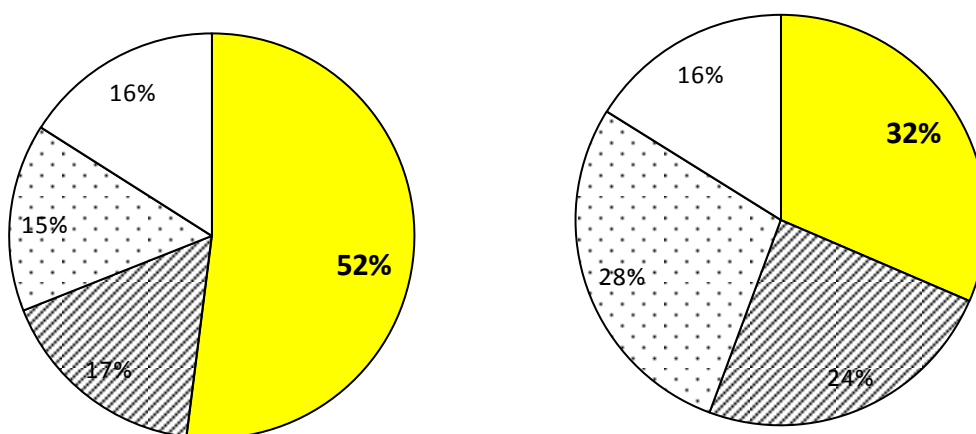

1 сентября – 1 ноября 1 ноября – 1 января



1 апреля – 1 июня 1 февраля – 1 апреля

-  - студенты- спортсмены, посещающие спортивные секции
-  - студенты с внутренней мотивацией (понимающие значимость ЗОЖ)
- 

- студенты «надо- так надо»

 - студенты- противники ЗОЖ (курильщики, лентяи, сочки – беглецы с уроков физкультуры)

Физкультминутки оказывают положительное влияние на здоровье каждого студента, и эти занятия оказывают положительное влияние на социализацию личности, способствуют развитию таких качеств, как ответственность, толерантность, умение работать в команде, пропадает застенчивость и замкнутость. Здоровье - это первая и важнейшая потребность человека, определяющая способность его к труду и обеспечивающая гармоничное развитие личности. Оно является важнейшей предпосылкой к познанию окружающего мира, к самоутверждению и счастью человека. Активная долгая жизнь - это важное слагаемое человеческого фактора.

Список использованных источников:

1. Каштанова Г.В. Организация оздоровительного центра в образовательном учреждении: Практическое пособие. М.: АРКТИ, 2012. – С 106.
2. Смирнов Н.К. Здоровьесберегающие образовательные технологии в современной школе. - М.: АПК и ПРО, 2012. - С 62.

ДЕМОНСТРАЦИОННЫЙ ЭКЗАМЕН КАК КЛЮЧЕВОЙ ЭЛЕМЕНТ ОЦЕНКИ КАЧЕСТВА ПОДГОТОВКИ КВАЛИФИЦИРОВАННЫХ РАБОЧИХ (ИЗ ОПЫТА РАБОТА ГБПОУ «ЧЕЛЯБИНСКИЙ МЕХАНИКО-ТЕХНОЛОГИЧЕСКИЙ ТЕХНИКУМ»)

*Садыкова Д.Т., методист
Сибатулина Р.И., мастер производственного обучения
ГБПОУ «Челябинский механико-технологический техникум»*

В соответствии с изменениями требований к государственной итоговой аттестации подготовки квалифицированных рабочих по ФГОС СПО по Тип- 50 государственная итоговая аттестация должна быть организована в форме защиты выпускной работы, выполняемой в виде демонстрационного экзамена.

Министерство образования и науки Российской Федерации ввело для выпускников среднего профессионального образования демонстрационный экзамен вместо существовавшей практики написания письменной экзаменационной работы, так как это являлось необходимостью для демонстрации студентами приобретённых навыков и умений, которые делают их специалистами международного уровня.

С 2017 по 2019 года ГБПОУ «Челябинский механико-технологический техникум» участвовал в пилотном проекте в проведении ДЭ в рамках ГИА и промежуточной аттестации по компетенциям:

1. Токарные работы на станках с ЧПУ
2. Фрезерные работы на станках с ЧПУ
3. Полимеханика и автоматизация
4. Работы на универсальных токарных станках
5. Поварское дело

За два года участия в пилотном проекте мы моделировали различные подходы к проведению демонстрационного экзамена, при этом соблюдая базовые принципы демонстрационного экзамена.

В 2019 году в Челябинском механико-технологическом техникуме был запущен проект на тему: «Формирование и апробация системы и технологии по сопряжению НОК с демонстрационным экзаменом по стандартам WorldSkills в рамках ГИА для обучающихся основной образовательной программы СПО 15.01.32. «Оператор станков с программным управлением».

Основной целью данного проекта является формирование и апробирование системы и технологии по сопряжению НОК с демонстрационным экзаменом по стандартам WorldSkills в рамках ГИА.

Задачи проекта:

— разработать и внедрить организационно-управленческая модель, которая позволяет синхронизировать процедуры НОК и демонстрационного экзамена для обучающихся основной образовательной программы СПО «Оператора станков с программным управлением»;

— разработать и внедрить модель повышения квалификации педагогических и руководящих работников;

— внедрить сформированные модели в образовательный процесс;

— разработать методические материалы по сопряжению процедуры НОК и демонстрационного экзамена;

— провести мониторинг результатов деятельности.

Таким образом, с июня 2020 года в рамках государственной итоговой аттестации по стандартам WorldSkills мы впервые попробовали совместить процедуру ГИА в форме демонстрационного экзамена по стандартам WorldSkills и процедуру независимой оценки квалификаций, для обучающихся по профессии 15.01.32 «Оператор станков с программным управлением», а также по специальности 43.02.09 Технология парикмахерского искусства в рамках промежуточной аттестации.

Актуальность данного механизма взаимодействия заключается в том, что бизнес формулирует для образования заказ на кадры определенных квалификаций и требования к содержанию их подготовки. За последние годы, благодаря изменениям в Национальной системе квалификаций (НСК), сложились механизмы, позволяющие снять недопонимание между работодателями и системой образования. Применения НОК в системе подготовки кадров — совмещение процедуры аттестации студентов и

профессионального экзамена. Это дает возможность оценить и образовательные результаты, и профессиональную квалификацию.

Работа проекта была разбита на три этапа.

I этап-организационно-подготовительный (октябрь-декабрь 2019)

Цель: обеспечение организационных, методических, кадровых, нормативных условий реализации проекта.

Задачи:

- создать рабочую группу по разработке проектных мероприятий;
- изучить нормативно-правовые документы для реализации проекта;
- разработать план деятельности по синхронизации демонстрационного экзамена;

Ожидаемый результат:

- Определение состава участников проекта. Издание приказа об открытии проекта. Организационное собрание.
- Разработка пакета нормативно-правовых документов, необходимых для реализации проекта. Проведение обучающихся семинаров.
- Повышение квалификации педагогического и руководящего состава ПООпо проблеме реализации проекта.
- Разработка Дорожной карты по реализации проекта.
- Разработка системы взаимодействия с ЦОК АО «КОНАР», РКЦ Челябинской области

II этап-процессуальный (январь-июнь, 2020)

Цели: подготовка и проведение демонстрационного экзамена по стандартам WorldSkills сопряженного с независимой оценкой квалификации

Задачи:

- обучение и аккредитация педагогических работников по программам «Эксперт независимой оценки квалификаций», «Эксперт с правом участия в оценке демонстрационного экзамена»
- разработка методических материалов по сопряжению оценочных материалов демонстрационного экзамена и независимой оценки квалификаций;
- организация и проведение мероприятий для участников проекта по вопросам проведения демонстрационного экзамена по стандартам WorldSkills, сопряженного с независимой оценкой квалификации;
- организация и проведение ГИА с использованием механизма демонстрационного экзамена по стандартам WorldSkills, сопряженного с независимой оценкой квалификации;

Ожидаемый результат:

— Организация и подготовка обучающихся к проведению ГИА с использованием механизма ДЭ по стандартам WorldSkills сопряженного с НОК.

—Согласование Методики сопряжения оценивания практической части экзамена.

—Утверждение состава ГЭК с включением экспертов ЦОК.

—Подготовка материально-технической базы для проведения ДЭ.
—Согласование графика проведения теоретической части экзамена.
—Проведения ГИА с использованием механизма ДЭ по стандартам WorldSkills сопряженного с НОК. Оформление протоколов.

—Проверка, обработка и признание результатов проведения ДЭ.

III этап-обобщающий (январь-февраль, 2021)

Цель: анализ результатов реализации проекта, корректировка проектных мероприятий с целью повышения качества проведения ГИА в форме демонстрационного экзамена по стандартам WorldSkills, сопряжённого с процедурой НОК.

Задачи:

- обобщение и подведение итогов работы;
- внесение изменений (корректирующих мероприятий) в проект.

По результатам реализации проекта был создан банк нормативно-правовых документов и методических материалов по проведению демонстрационного экзамена; проведен сбор, анализ и структурирование информации по результатам реализации проекта; проанализированы результаты проведения ДЭ и НОК.

Центром оценки квалификаций (ЦОК) по направлению «Машиностроение» в городе Челябинск является Акционерное общество «КОНАР», в перечень профессиональных квалификаций по которым проходит независимая оценка на базе данного ЦОК включена квалификация 40.07800.07. Токарь 3-го разряда (3 уровень квалификации), в рамках которой и проходили независимую оценку квалификаций наши выпускники.

Главное отличие независимой оценки квалификации от демонстрационного экзамена по стандартам WorldSkills является наличие теоретического этапа оценки знаний. Выпускник проходит ГИА с использованием механизма демонстрационного экзамен по стандартам Ворлдскиллс Россия в качестве практической части профессионального экзамена независимой оценки квалификации в соответствии с Методикой проведения демонстрационного экзамена по стандартам Ворлдскиллс Россия. Выпускники, успешно прошедшие такой формат итоговой аттестации, получают три документа: диплом об образовании, скиллс-паспорт и свидетельство о подтверждении квалификации. Это специалисты, которые не нуждаются в адаптации. Работодатели часто отбирают их еще на экзамене: прямо во время испытаний можно понять, насколько выпускник соответствует требованиям рынка труда. С 2020 года на базе техникума реализовался данный проект. Стоит отметить, что ежегодно растет количество студентов ГБПОУ «Челябинский механико-технологический техникум» успешно прошедших процедуру НОК, что говорит о высоком качестве подготовки выпускников и соответствие их к требованиям работодателей.

Список использованных источников

1. Приказ Министерства образования и науки Российской Федерации от 17 ноября 2017 года № 1138 «О внесении изменений в Порядок проведения государственной итоговой аттестации по образовательным программам среднего профессионального образования, утвержденный приказом Министерства образования и науки Российской Федерации от 16 августа 2013 г. № 968»;

2. Приказ Союза «Молодые профессионалы (Ворлдскиллс Россия)» от 31 января 2019 года № 31.01.2019-1 (ред. от 31.05.19) «Об утверждении Методики организации и проведения демонстрационного экзамена по стандартам Ворлдскиллс Россия».

ИНТЕГРАТИВНЫЙ ПОДХОД К ОБУЧЕНИЮ КАК СПОСОБ ПОВЫШЕНИЯ КАЧЕСТВА СРЕДНЕГО ПРОФЕССИОНАЛЬНОГО ОБРАЗОВАНИЯ

*Самаева О.С., преподаватель
Асташкин С.О., преподаватель
ГАПОУ «КанТЭТ» Минобразования Чувашии, г. Канаш*

В настоящее время в системе профессионального образования большое значение отводится подготовке высококвалифицированных специалистов технического направления, способных быть грамотными работниками, готовыми решать сложные профессиональные задачи с использованием современных информационных технологий. В этом контексте перед образовательными организациями встают новые цели, требующие новых методов обучения, обеспечивающих не только прямую передачу знаний и умений, а открывающих для преподавателя новые возможности для гармоничного развития личности обучающегося. Инновационные процессы, идущие сегодня в системе профессионального образования, остро ставят вопрос о поисках резервов совершенствования процесса и форм подготовки высокообразованной, интеллектуально развитой личности. Одним из таких резервов является информатизация, которая приобрела глобальный характер и обусловила необходимость разработки новой модели системы образования, основанной на применении современных информационно-коммуникационных технологий. В связи с этим одной из задач образования стало формирование у всех специалистов и квалифицированных рабочих оптимального уровня информационной культуры, включая ИКТ-грамотность и ИКТ - компетенции.

Компьютер, как новое средство обучения, раскрывает в должной мере свои возможности, когда он ориентирован на развитие духовно богатой, творческой личности, ее образного мышления, воображения, фантазии, эмоциональной сферы. Вместе с тем, использование компьютера в обучении ставит острые вопросы методической готовности преподавателей к

педагогической деятельности в новых условиях, в частности, – способности интегрировать дидактические возможности информатики с потенциалом преподаваемой дисциплины.

Интеграция информатики и информационных технологий с другими учебными дисциплинами является реальной необходимостью. Она представляет средство расширения возможностей профессионального образования, способ методического обогащения педагога и повышения качества обучения, позволяющим решить задачи, поставленные в настоящее время перед образованием и обществом в целом. Федеральные государственные образовательные стандарты СПО определяют интегрированный подход как приоритетное требование к организации образовательного процесса, а современным средством и рабочей средой обучения и воспитания всесторонне развитой личности – современные информационные технологии. Это позволяет делать обучение более эффективным; создавать более тесные связи между изучаемыми дисциплинами; реализовывать личностно-ориентированный подход в подготовке специалистов. Интегрированный урок – это учебное занятие, на котором тема рассматривается с различных точек зрения, средствами нескольких дисциплин. Интегрированные уроки формируют познавательный интерес обучающихся, способствуют повышению уровня их обученности, позволяют систематизировать знания, развивают устную речь, прививают навыки работы обучающихся в команде. Процедура интегрирования материала разных уроков и разных тем идет через установление внутрипредметных, межпредметных и межцикловых связей. Эти связи – еще не интеграция, но путь к ней. Внутрипредметные связи позволяют связывать между собой разные темы внутри самого предмета. С помощью внутрипредметных связей производится укрупнение дидактических единиц. Ключевой тенденцией является последовательное возрастание роли информации и знания в современном обществе. Информация и знания становятся все более важным фактором производства, движущей силой экономического развития и процветания общества. Основываясь именно на этой особенности современного общества, многие исследователи называют его «информационным».

В центре внимания многих работ находятся быстрое развитие информационных и коммуникационных технологий и их возрастающее использование во всех сферах экономической и общественной жизни. Цифровые технологии активно проникают в традиционные технологии, меняя их возможности и сферы использования.

В настоящее время наше общество практически уже близко к тому, чтобы его можно было отнести к категории «информационное общество».

Согласно официальным источникам, информационное общество — это общество, в котором качество жизни, также как перспективы социальных изменений и экономического развития во все большей степени зависят от информации и от ее эксплуатации. В таком обществе стандарты жизни, формы

труда и отдыха, система образования и рынок находятся под значительным влиянием достижений в сфере информации и информационных технологий.

Современное общество требует, чтобы его гражданин обладал информационной культурой. Информационная культура является элементом общей культуры человека. Информационная культура — это знания об информационной среде, законах ее функционирования, умение ориентироваться в информационных потоках.

Одной из основных особенностей современности является перемещение существенной части социально-экономических процессов в виртуальное пространство. Всё чаще мы сталкиваемся с некорректностью использования Internet пространства, неумением применять ИКТ в социально-бытовых, социально-экономических целях и т.д. Как должны реагировать образовательные организации?

Ответом на вопрос может быть пересмотр роли и стратегических целей преподавания дисциплины «Информатика» в системе СПО. В большинстве образовательных организаций содержанием подготовки по данной учебной дисциплине является, как правило, обучение использованию прикладного программного обеспечения, изучение основ алгоритмизации и программирования, создания Web- страниц.

Информатика должна стать культурологической учебной дисциплиной, основной целью преподавания которой должно стать формирование компетенций информационной культуры.

Одним из важнейших требований, предъявляемых на современном этапе в СПО, является подготовка специалистов, владеющих информационными (ИТ) и информационно-коммуникационными технологиями (ИКТ) и способных применить их к решению профессиональных задач. Отмечается, что качество такой подготовки определяется способностью к самостоятельному, свободному освоению новых информационных программных продуктов, творческим подходом к дальнейшему образованию, стремлением к самообразованию.

С нашей точки зрения, роль информатики в СПО заключается в:

- формировании логического и алгоритмического мышления;
- формировании навыков использования виртуальности, приобретение опыта использования информационных технологий в индивидуальной и коллективной учебной и познавательной, в том числе проектной деятельности;
- формировании навыков использования информационных систем;
- овладении умением применять, анализировать, преобразовывать информационные модели реальных объектов и процессов, используя при этом информационные и коммуникационные технологии, в том числе при изучении других дисциплин в СПО;
- воспитании ответственного отношения к соблюдению этических и правовых норм информационной деятельности.

Изучение дисциплины «Информатика» в СПО призвано более полно раскрыть содержание информатики как фундаментальной научной

дисциплины. В связи с этим приоритетными объектами изучения становятся информационные системы (преимущественно автоматизированные, связанные с информационными процессами) и информационно-коммуникационных технологий, рассматриваемые с позиций системного подхода. Это позволяет систематизировать знания в области информатики и информационно-коммуникационных технологий, полученные в основной школе, и углубить их с учетом выбранного профиля обучения; заложить основу для дальнейшего профессионального обучения (в системе ВО).

Одной из задач подготовки специалиста является формирование у него умений творчески и разносторонне решать профессиональные задачи. В связи с этим в преподавательской среде постоянно ведутся поиски новых эффективных форм и методов обучения и таких методических приемов, которые активизировали бы студентов, стимулировали их к самостоятельной работе над изучаемой темой. В своей педагогической деятельности наиболее приемлемой формой многие преподаватели считают проведение интегрированных занятий, которые предполагают соединение обучения двух и более дисциплин.

Интегрированные уроки информатики с другими предметами обладают ярко выраженной прикладной направленностью и вызывают познавательный несомненный интерес обучающихся. Однако до сих пор недостаточно рекомендаций, раскрывающих технологию интеграции информатики с общепрофессиональными дисциплинами. В связи с этим считаем целесообразным обратиться к выяснению сути самого феномена учебной интеграции.

Реализация интегративного подхода в учебном процессе образовательных учреждений СПО предусматривает решение таких задач как:

- максимальное раскрытие интеллектуально-когнитивного потенциала личности обучающихся;
- создание условий для самораскрытия и самореализации внутренних потенциальных возможностей обучающихся;
- развитие способностей к сотрудничеству, общению, эффективному построению сбалансированных межличностных отношений; выработка ориентации на работу в группе, коллективе.

Построение учебного процесса на интегративной основе содержит значительно больше технологических возможностей. Имеющийся опыт реализации интегративного подхода связан с разработкой различных интегрированных курсов в учреждениях СПО.

Идеи интегрированного обучения сегодня особенно актуальны, поскольку способствуют успешной реализации новых образовательных задач, определенных государственными документами. Интеграция обучения предусматривает создание принципиально новой учебной информации с соответствующим содержанием учебного материала, учебно-методическим обеспечением, новыми технологиями.

Вместе с тем важно отметить тот факт, что злоупотребление интеграцией может привести к нежелательным результатам. Поэтому необходимо знать, что

интеграция возможна только при ряде условий: родстве наук, соответствующих интегрируемым учебным дисциплинам; совпадении или близости объекта изучения; наличии общих методов и теоретических концепций построения.

Экспериментальная работа по проведению интегрированных занятий показала достаточно высокую эффективность. Это побудило преподавателей к разработке планов интегрированных уроков для проведения подобных занятий по другим дисциплинам. Преподаватели различных циклов, присутствующие на приведенном в работе интегрированном уроке, решили интегрировать некоторые темы преподаваемых ими дисциплин с информатикой, подготовить и провести подобные уроки.

Таким образом, подводя итог проделанной работе, хочется сказать, что задуматься над тем, что интеграция дисциплин в системе СПО – реальная потребность времени, она необходимо всем тем, кто заинтересован в формировании всесторонне развитой личности, а также всем, кто занимается вопросами профессиональной подготовки специалистов среднего звена.

В ходе проведенного занятия по теме « Цикличное программное управление станков с ЧПУ» были выполнены поставленные задачи и получены результаты, позволяющие сделать вывод, что интегрированное обучение:

- способствует развитию научного стиля мышления обучающихся;
- даёт возможность широкого применения обучающимися естественнонаучного метода познания;
- формирует комплексный подход к учебным дисциплинам, единый с точки зрения естественных наук взгляд на ту или иную проблему, отражающую объективные связи в окружающем мире;
- повышает качество знаний обучающихся;
- повышает и развивает интерес обучающихся к предметам естественно-математического и общепрофессионального циклов;
- формирует у обучающихся общие понятия физики, математики, электротехники, информатики; обобщённые умения и навыки: вычислительные, измерительные, графические, моделирования, наблюдения, экспериментирования, которые вырабатываются согласованно;
- формирует убеждение обучающихся, что они могут изучать с пониманием более сложные вещи в сравнении с теми, которые предлагаются в учебнике;
- расширяет кругозор обучающихся, способствует развитию творческих возможностей обучающихся, помогает более глубокому осознанию и усвоению программного материала основного курса физики, математики, информатики на уровне применения знаний, умений, навыков в новых условиях;
- приобщает студентов к научно-исследовательской деятельности.

ПСИХОЛОГО-ПЕДАГОГИЧЕСКОГО СОПРОВОЖДЕНИЯ ОБУЧАЮЩИХСЯ ИЗ ЧИСЛА ИНВАЛИДОВ И ЛИЦ С ОГРАНИЧЕННЫМИ ВОЗМОЖНОСТЯМИ ЗДОРОВЬЯ (ОВЗ) В УСЛОВИЯХ ВОСПИТАТЕЛЬНОЙ РАБОТЫ АЛЬМЕТЬЕВСКОГО ПОЛИТЕХНИЧЕСКОГО ТЕХНИКУМА

*Сарайло Л.В., руководитель ФВ
ГАПОУ «Альметьевский политехнический техникум»*

Новизна проекта. В СПО получают профессиональное образование некоторое число молодых людей, имеющих различные виды инвалидности. На сегодняшний день в Альметьевском политехническом техникуме насчитывается пятнадцать обучающихся с подтвержденной инвалидностью. Родители данных детей не заявляли о необходимости создания особых образовательных условий, все они учатся в обычных учебных группах. Тем не менее, бесспорно, что дети-инвалиды нуждаются в особом внимании, как со стороны педагогов, так и со стороны социально-психологической службы техникума. По результатам диагностики психологом проводятся индивидуальные и групповые консультации, тренинговые занятия, тематические классные часы и внеклассные мероприятия.

Психолого-педагогическое сопровождение детей с инвалидностью и ОВЗ, обучающихся в системе среднего профессионального образования, в первую очередь направлено на создание условий без барьерной образовательной среды. Для социально-психологической службы основная задача состоит в том, чтобы помочь этим детям прийти к осознанию себя как полноправного члена молодежного сообщества. Это в свою очередь позволит им по окончании техникума успешно адаптироваться в обществе и чувствовать себя более уверенно на рынке труда, при построении собственной карьеры и личной жизни.

Психологическое сопровождение направлено не только на детей-инвалидов, но и на решение проблем самого педагогического коллектива, родителей и обучающихся всех ступеней обучения. Педагог-психолог выступает в качестве помощника для преподавателей по овладению коррекционно-развивающими технологиями, дает рекомендации по планированию учебных занятий с учетом специфики имеющегося дефекта у обучающихся [3, с 20-30].

В рамках актуальной проблемы развития инклюзивного образования в профессиональном обучении нами разработана программа «Психолого-педагогического сопровождения обучающихся из числа инвалидов и лиц с ограниченными возможностями здоровья (ОВЗ) в условиях ГАПОУ «Альметьевский политехнический техникум».

Данная программа будет реализовываться круглогодично и с последующим учебным годом может быть модифицирована в соответствии с запросами образовательного процесса.

Основные принципы, которыми руководствуется психологическая служба в своей работе:

- принцип единства диагностики и коррекции;
- принцип нормативности развития;
- принцип системности развития психической деятельности;
- деятельностный принцип коррекции.

При работе с детьми-инвалидами необходимо уделять особое внимание обогащению и расширению конкретно-чувственного опыта обучающихся. Для этого преподавателям рекомендуется расширение «пространства обитания» студентов данной категории: увеличить число всевозможных экскурсий, чаще менять помещения, обстановку, в которых подростки занимаются, максимально использовать общественно-полезный труд и участие в культурно-массовых мероприятиях [1, с 23-25].

Паспорт программы

Название программы	Программа психолого-педагогического сопровождения обучающихся из числа инвалидов и лиц с ограниченными возможностями здоровья (ОВЗ) в условиях ГАПОУ «Альметьевский политехнический техникум»
Основание для разработки программы	1. Закон РФ «Об образовании» 2. Государственная программа «Доступная среда» на 2011-2020 годы 3. Федеральный закон «О социальной защите инвалидов в РФ» 4. Семейный кодекс РФ 5. Положение ГАПОУ «АПТ»
Целевая аудитория	Студенты 1-4 курсов с инвалидностью и ограниченными возможностями здоровья (ОВЗ)
Цель программы	Поддержание комфортной образовательной среды, способствующей наиболее полному развитию интеллектуального, личностного и творческого потенциала инвалидов и обучающихся с ОВЗ с приоритетностью подготовки студентов к полноценной жизни в обществе.
Задачи	1. Организационно-методическое обеспечение реабилитации, воспитания обучающихся из числа инвалидов и лиц с ОВЗ и их социальной адаптации; 2. Развитие и актуализация банка данных об обучающихся с ограниченными возможностями; 3. Выявление, анализ проблем у обучающегося (на уровне психолого-педагогического обследования педагогом-психологом техникума); 4. Комплексное психолого-педагогическое и социальное сопровождение образовательного

	<p>процесса студентов с ОВЗ; составление индивидуальной программы сопровождения;</p> <p>5. Социальная интеграция и профессионально-трудовая реабилитация обучающихся из числа инвалидов и лиц с ОВЗ;</p> <p>6. Психолого-педагогическая и социальная поддержка семей с инвалидами и семей, имеющих детей с ОВЗ;</p> <p>7. Оценка эффективности сопровождения обучающихся с ОВЗ.</p>
Сроки и этапы реализации программы	<p>1. Этап сбора и анализа информации (сентябрь);</p> <p>2. Этап планирования, организации, координации (сентябрь);</p> <p>3. Этап основной (коррекционно-развивающей деятельности);</p> <p>4. Этап регуляции и корректировки (июнь);</p>
Направления работы	<p><u>Диагностическая работа</u> обеспечивает проведение комплексного обследования обучающихся с инвалидностью и ОВЗ и подготовку рекомендаций по оказанию им психолого-педагогической помощи в условиях ОУ;</p> <p><u>Коррекционно-развивающая работа</u> обеспечивает своевременную специализированную помощь в освоении содержания образования и коррекцию недостатков в физическом и (или) психическом развитии детей с ограниченными возможностями здоровья; способствует формированию универсальных учебных действий у обучающихся (личностных, регулятивных, познавательных, коммуникативных);</p> <p><u>Консультативная работа</u> обеспечивает непрерывность специального сопровождения обучающихся с ОВЗ и их семей по вопросам реализации дифференцированных психолого-педагогических условий обучения, воспитания, коррекции, развития и социализации обучающихся;</p> <p><u>Информационно-просветительская работа</u> направлена на разъяснительную деятельность по всем вопросам, связанным с особенностями образовательного процесса для данной категории обучающихся и со всеми участниками образовательного процесса [2, с 13-16].</p>
Ожидаемые результаты	<p>Достижение обучающегося инвалида, ребенка с ОВЗ планируемых результатов освоения образовательной</p>

	программы
Кадровый состав	Педагог-психолог, медицинский работник техникума, классные руководители групп, мастера п/о, преподаватели физического воспитания, руководители секций.
Система организации контроля за исполнением программы	Контроль за исполнением программы осуществляет администрация техникума.
Источники финансирования	Бюджетные и внебюджетные средства техникума.

Список использованных источников

1. Назарова Н. М. Конструктивизм как методологическая основа научных исследований и инновационных тенденций в специальном образовании // Специальная педагогика и специальная психология: современные проблемы теории, истории, методологии. Материалы Третьего международного теоретико-методологического семинара. М., 2011.
2. Рудь Н.Н. Инклюзивное образование: проблемы, поиски, решения. Методическое пособие. - М.: УЦ «ПЕРСПЕКТИВА», 2011. - 28 с.
3. Шмидт В.Р. Социальная инклюзия и инклюзия в образовании. Учебно-методическое пособие. М., 2006. – 183 с.

ТЕХНОЛОГИЗАЦИЯ УЧЕБНОГО ПРОЦЕССА И ЦИФРОВЫЕ КОМПЕТЕНЦИИ ПРЕПОДАВАТЕЛЯ

*Слинько О.М., преподаватель высшей квалиф. категории
ГАПОУ СПО «Казанский политехнический колледж»*

Современные цели образования характеризуются ориентацией на использование современных образовательных технологий и новых видов учебной деятельности, на достижение новых образовательных результатов.

С точки зрения оснащения образования, важнейшими становятся способы приобретения образования, поиска и отбора необходимой информации, ее анализа. С точки зрения подготовки преподавателей, важнейшими становятся способы организации самостоятельных работ, определение результатов работ, проводимых студентами, критериев оценки проделанной работы, варианты оформления и возможности предъявления полученных результатов учебной деятельности студентов.

Деятельность преподавателя должна измениться - от роли простого транслятора знаний к достаточно сложной роли организатора деятельности обучаемых по приобретению новых знаний, умений и навыков.

Категория «новое качество образования» означает изменение представлений субъектов образовательного процесса о результате и условиях образования. Это связано в первую очередь с переориентацией образования на применение знаний, а не только на само знание (требование производства и рынка труда), активным использованием новых образовательных технологий (требование времени), ценностью непрерывного образования (умение учиться и быстро получать новые квалификации).

Важным видом образовательных результатов в наши дни является компетентность. Мировая образовательная практика связывает сегодня образовательные результаты именно с компетентностью человека. Рыночная экономика требует, чтобы каждый работник обладал еще и ключевыми компетенциями (ключевые квалификации, базовые навыки, базисные квалификации).

Это и означает, что формирование знаний уже не является целью образования. Знания становятся одной из составных частей образования в силу их необходимости для решения проблем, задач, возникающих в конкретной деятельности. Это также означает, что уровень образования человека будет определяться сложностью проблем, решаемых им на практике. Наиболее продуктивным способом модернизации традиционной системы обучения предусматривающая, в том числе, и использование цифрового образовательного ресурса на занятиях. Большое место среди источников информации занимает компьютер и интернет. В поисках альтернативной системы организации индивидуальной исследовательской и творческой работы студентов на уроке и ее совершенствования предлагается подход, базирующийся на использовании различных видов цифровых образовательных ресурсов. Работа с такими ресурсами делает урок более привлекательным, запоминающимся, повышает активность обучения студентов, помогает обеспечить развитие коммуникативных, творческих и профессиональных знаний и потребностей в самообразовании.

Одна из основных задач проекта – формирование набора цифровых образовательных ресурсов, расширяющих учебно-методические комплексы, рекомендованные (допущенные) к использованию в учебном процессе. Новые информационные технологии, мультимедийные продукты – это шаг к повышению качества обучения и в конечном итоге к воспитанию новой личности – ответственной, знающей, способной решать новые задачи, быстро осваивать и эффективно использовать необходимые для этого знания.

Проект трактует информатизацию обучения, как процесс изменения (обновления) содержания, методов и организационных форм образовательной работы, вызванный необходимостью готовить молодое поколение к жизни в информационном обществе.

Идея цифровых образовательных ресурсов заключается в использовании различных способов подачи информации, включение в программное обеспечение видео- и звукового сопровождения текстов, высококачественной графики и анимации позволяет сделать занятие информационно насыщенным и

удобным для восприятия, стать мощным дидактическим инструментом, благодаря своей способности одновременного воздействия на различные каналы восприятия информации. Как правило, такие пособия содержат творческие задания, контрольные вопросы, лабораторные занятия, тесты по всему курсу дисциплины. При выполнении заданий, большая роль отводится интерактивной, самостоятельной работе студента.

Задачи обучающегося могут различаться в зависимости от типа цифрового ресурса. Учащийся должен интерактивно отвечать на вопросы, находить правильные варианты решения (вписывать, подчеркивать, чертить, составлять правильные варианты), работать с графикой, иллюстрациями и видеофрагментами. Работа с пособием должна быть не только удобной, полезной, но и приятной и интересной, поэтому большинство заданий сопровождаются яркой графикой, иллюстрируются фото и видеоматериалами, содержат элементы компьютерных игр. Но важно помнить, что применение ЦОР должно быть методически оправданным. Главное в цифровом пособии – не его форма, а составляющие пособие задания, построенные по системе развивающего обучения.

Цель внедрения цифровых образовательных – способствовать повышению эффективности обучения и уровня творческого развития обучаемых. Внедрение цифровых ресурсов в практику учебного процесса должно решать такие задачи:

1. Развитие мышления обучающихся;
2. Формирование у студентов умения работать с информацией, развитие коммуникативных способностей;
3. Активное вовлечение студентов в учебный процесс;
4. Более прочное усвоение теоретических положений, а также приобретение практических умений и навыков решения не только типовых, но и развивающих, творческих задач;
5. Качественное изменение контроля знаний за деятельностью студента, возможность более гибкого управления учебным процессом;

Задачи внедрения ЦОР:

1. Адекватность инструкции форме и содержанию задания;
2. Логическая форма высказывания в задании;
3. Наличие в ответах на задания наряду с правильными ответами неверных ответов (дистракторов);
4. Единые правила оценки ответов;
5. Помощь преподавателю при подготовке к уроку;
6. Компоновка и моделирование урока из отдельных цифровых объектов;
7. Большое количество дополнительной и справочной информации – для углубления знаний о предмете;
8. Эффективный поиск информации в комплекте цифровых образовательных ресурсов;

9. Подготовка контрольных и самостоятельных работ (возможно, по вариантам);
10. Обмен результатами деятельности с другими преподавателями через Интернет и переносимую внешнюю память.
11. Помощь при проведении урока:
12. Использование виртуальных лабораторий и интерактивных моделей набора в режиме фронтальных лабораторных работ;
13. Компьютерное тестирование учащихся и помощь в оценивании знаний;
14. Помощь учащемуся при подготовке домашних заданий:
15. Автоматизированный самоконтроль учащихся в любое удобное время;
16. Большая база объектов для подготовки выступлений, докладов, рефератов, презентаций и т.п.;
17. Помощь ученику в организации изучения предмета в удобном для него темпе и на выбранном им уровне усвоения материала.
18. Приобщение студентов к современным информационным технологиям.

Следует отметить, что использование цифровых образовательных ресурсов предоставляет возможность смещения акцента в обучении на развитие каждого обучающегося; реального перехода от простого усвоения совокупности знаний к развивающему обучению и, как результат, формированию у обучающегося главного умения – умения самообучаться, учиться в течение всей жизни.

Все это возможно при условии тщательного подбора цифровых образовательных ресурсов в соответствии с целями и задачами урока и правильной организации работы на одном или нескольких компьютерах в классе.

Все современные цифровые образовательные ресурсы можно классифицировать на:

1. Получения информации;
2. Поддержка практической деятельности учащихся;
3. Контроля знаний.

ЦОР способны выполнять все функции обучения: передачу информации, всевозможные тренинги, аттестацию, т.е. проверку знаний.

В каждой конкретной ситуации необходимо тщательно выверять методику, которая у разных педагогов при работе с разным контингентом должна отличаться. Как и при традиционных занятиях, нельзя предложить, что–либо универсальное и эффективное одновременно.

Качественных характеристик, выгодно отличающих образовательные электронные ресурсы от других средств обучения две: мультимедийность и интерактивность.

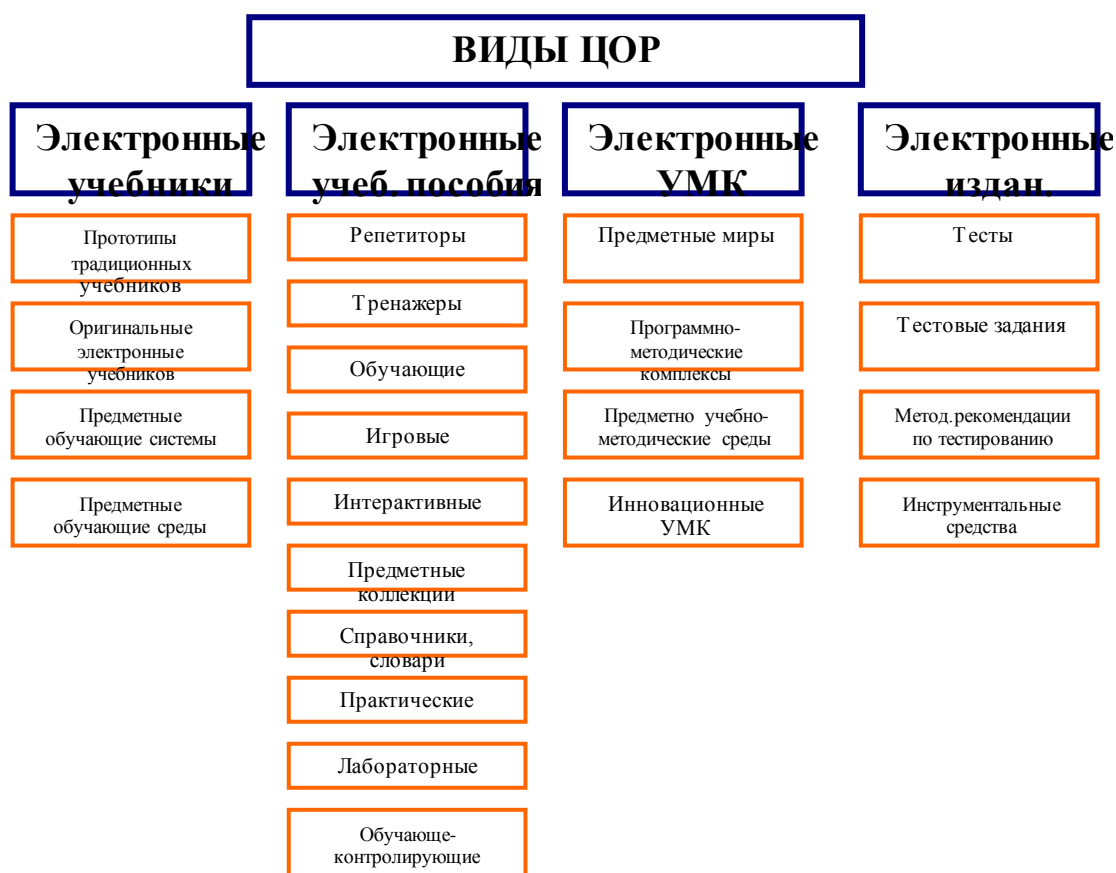

В заключение хотелось бы отметить, что, на наш взгляд, эффективное внедрение электронных и цифровых ресурсов в учебный процесс возможно при сочетании их с традиционными методами преподавания. Использование цифровых образовательных ресурсов в учебном процессе повышает результативность деятельности не только обучающихся, но и преподавателя, помогает расширить кругозор, способствует обмену мнениями и опытом с коллегами.

Список использованных источников

1. Федеральный закон РФ от 29 декабря 2012 года № 273-ФЗ «Об образовании в Российской Федерации».
2. Федеральный закон РФ от 27 июля 2006 г. №149-ФЗ «Об информации, информационных технологиях и о защите информации» (с изменениями и дополнениями).
3. Новые педагогические и информационные технологии в системе образования: учебное пособие / Полат Е.С., Бухаркина М.Ю., Моисеева М.В., Петров А.Е.; под ред. Полат Е.С. – М.: Академия, 2019 г. – 272 с.
4. Хапаева С.С., Заичкина О.И. Индивидуализация образовательного процесса в условиях электронного обучения // Ученые записки ИСГЗ. – Казань: Институт социальных и гуманитарных знаний, 2016. – № 2. – С. 99–104.

Цифровые образовательные ресурсы

1. <https://oltest.ru>

2. <https://banktestov.ru/test/create>
3. <http://урок.рф>
4. <http://fcior.edu.ru> - Федеральный центр информационно - образовательных ресурсов.
5. <http://fipi.ru/> – Федеральный институт педагогических измерений.
6. <http://resh.edu.ru> - Российская электронная школа.
7. <https://learningapps.org/> - ресурс для создания интерактивных упражнений.
<https://urok.1sept.ru/articles/411543>

ПРОФЕССИОНАЛЬНАЯ КОМПЕТЕНТНОСТЬ ПРЕПОДАВАТЕЛЯ ИНОСТРАННОГО ЯЗЫКА В ПРОВЕДЕНИИ ЗАНЯТИЙ С ОБУЧАЮЩИМИСЯ С ОВЗ

Смоленкова И.П., преподаватель
ГАПОУ «Чистопольский сельскохозяйственный техникум им. Г.И. Усманова»

Студенты с диагнозом ЗПР характеризуются нарушением познавательной деятельности, связанным с дефицитностью отдельных корковых функций. Такие дети имеют дефектную первооснову для развития интеллекта и эмоционально-волевой сферы. Обучаемость у них значительно снижена. На первое место должна быть поставлена задача развития мышления, памяти, речи, активизация их познавательной деятельности, обогащение их знаниями об окружающем мире, чему английский язык способствует как никакой другой предмет. Практическое владение языком становится не целью, а средством решения этой задачи.

При изучении английского языка дети с ЗПР испытывают определенные трудности: замедленно происходит усвоение лексического материала, синтаксических конструкций и их активное использование в устной речи; затруднено восприятие грамматических категорий и их применение на практике. Но они смогут говорить на другом языке, на уровне своего развития.

Для них характерно возникновение проблем при аудировании устной речи, особенно связных текстов, диалогической речи, так как они испытывают «трудности в звуковом анализе и фонематическом слухе». Они нечетко воспринимают обращенную речь, не дифференцируют сходные звуки. Дети с диагнозом ЗПР овладевают основными видами речевой деятельности: чтением, говорением (устной речью), аудированием. Письмо на всех этапах обучения используется только как средство обучения.

В основе обучения детей с ЗПР лежит обучение чтению. Основная цель изучения иностранных языков в таких группах - развивающая, «не знания, а развитие». На уроках иностранного языка необходимо развивать у студентов память, речь, восприятие, мышление и кругозор.

Сложные конструкции и клише студенты не смогут усвоить, так как у них очень низкий уровень развития родного языка. Такую работу, возможно, проводить лишь с целью ознакомления.

Наблюдаются небольшие недостатки памяти, отставание и своеобразие в мыслительной деятельности. Испытываемые трудности усугубляются ослабленным состоянием НС. Быстро утомляются, работоспособность падает, а иногда просто перестают выполнять начатую деятельность. Особенности функционирования НС: стабильна в проявлении настроения, возбуждение и торможение уравновешены. Отмечается слабость развития отдельных психических процессов. Концентрация и распределение внимания снижены, узок объем. Преобладает зрительная память. Темп запоминания медленный, воспроизведение неполное. При организующей помощи доступно использование приемов логического запоминания. Специально для таких детей каждый год мы разрабатываем адаптивную рабочую программу по предмету, в данном случае по английскому языку. Это очень важно, ведь подобным детям просто необходим индивидуальный подход. Объем изучаемого лексического, синтаксического и грамматического материала значительно уменьшается. Это обусловлено малой практической значимостью и сложностью, которую он представляет для студентов с ОВЗ. За счет освободившегося времени более детально отрабатывается материал по чтению, развитию устной речи и доступной грамматики. Виды упражнений должны соответствовать возможностям студента. Здесь особенно важно создать ситуацию успеха, для этого нужно придерживаться простого принципа: от простого к сложному.

Обучение английскому языку детей с нарушениями здоровья особенно актуально в настоящее время в силу того, что сегодня важно не столько дать ребенку как можно больший багаж знаний, сколько обеспечить его общекультурное, личностное и познавательное развитие, вооружить таким важным умением, как умение учиться.

Коррекционная работа осуществляется в рамках целостного подхода к воспитанию и развитию ребенка. В связи с этим, работа должна быть ориентирована на общее развитие, а не на тренировку отдельных психических процессов или способностей студентов. Планируется не столько достижение отдельного результата (например: выучить слова по теме), сколько создание условий для развития ребенка. Изучение индивидуальных особенностей студентов позволяет планировать цели, задачи, сроки и основные направления обучения языку, которые отвечают задаче максимально увеличить самостоятельную деятельность студентов, а также развить у них интерес к английскому языку, культуре англоязычных стран, стимулировать коммуникативно- речевую активность.

Список использованной литературы:

1. Абрамова, И.В. Подготовка специалистов для инклюзивного образования / И.В. Абрамова, Е.И. Пушкова // Гуманитарные науки и образование.– 2011. – № 1 (5). – С. 30–33.
2. Алехина, С.В. Инклюзивное образование / С.В. Алехина, Н.Я. Семаго, А.К. Фадина. – М.: Центр «Школьная книга», 2010. – 272 с.
3. Аверкин, А.В. Особенности инклюзивного обучения / А. В. Аверкин // Сборник научных трудов к 100-летию Нижегородского государственного педагогического университета. – Н. Новгород: Изд-во НГАСУ, 2010. – С. 214–217.
4. Шевченко, С.Г. Особенности запаса знаний и представлений об окружающей действительности детей с ЗПР к моменту поступления в школу / С.Г. Шевченко // Психодиагностика и коррекция детей с нарушениями и отклонениями развития: хрестоматия. – Спб., 2002. – С.76-83

РЕАЛИЗАЦИЯ НОВЫХ МОДЕЛЕЙ ОБРАЗОВАНИЯ НА ОСНОВЕ СИНХРОНИЗАЦИИ ТЕОРЕТИЧЕСКОГО И ПРАКТИЧЕСКОГО ОБУЧЕНИЯ В ГАПОУ «ЕЛАБУЖСКИЙ ПОЛИТЕХНИЧЕСКИЙ КОЛЛЕДЖ»

*Сонькина Г.В., преподаватель специальных дисциплин
ГАПОУ «Елабужский политехнический колледж»*

Российской системе подготовки специалистов предстоит адаптироваться к изменениям на рынке труда, что невозможно без смещения акцентов с получения знаний на развитие универсальных «навыков XXI века». [1]

Быстрая смена квалификаций и технологий в эпоху цифровизации экономики и общества обостряет проблему потребности в квалифицированных кадрах, включая рабочих и специалистов среднего звена. Широкие квалификации и гибкие модульные программы, обеспечивающие подготовку к конкретным рабочим местам, а также реализацию принципа непрерывности образования становятся основой конкурентоспособности профессионального образования.

На базе ГАПОУ «Елабужский политехнический колледж» совместно с Особой экономической зоной промышленно-производственного типа «Алабуга», которая объединяет более пяти десятков крупных заводов, в 2019 году был открыт образовательный центр «Алабуга-Политех».

Новый корпус «Алабуга Политех» - это 7,5 тысяч квадратных метров, которые оснащены высокотехнологичными лабораториями по промышленной робототехнике и мехатронике, промышленной автоматике, электромонтажу, лабораторными стендами и мехатронными станциями от FESTO, учебными роботизированными ячейками KUKA, высоковольтным полигоном,

лабораториями с автоматизированным оборудованием по химическому лабораторному анализу.[2]

В настоящее время по семи направлениям подготовки специалистов реализуется дуальная модель обучения.

Реализация общеобразовательного цикла в течение первых двух лет обучения осуществляется рассредоточено, чередуя общеобразовательную подготовку с дисциплинами и модулями профессиональной образовательной программы, а так же студентов с первого курса привлекают к проектной деятельности предприятий - резидентов, например: участие в проектах «Производство и автоматизация модифицированного крахмала», «ВМ-моделирование фасадов промышленных зданий», «Программирование на Python» и т.д.

Проектное мышление позволяет научить студента выстраивать коммуникации, понимать навыки проектной работы, обладать предпринимательскими компетенциями, что в дальнейшем позволит строить свой бизнес или работать в корпорации. [5]

Синхронизация содержания теоретического и практического обучения (часто с опережением практического обучения с целью создания проблемных ситуаций и повышения мотивации к изучению теории) дает возможность повысить учебную мотивацию обучающихся благодаря обеспечению междисциплинарных связей, демонстрации значения общеобразовательных знаний и умений для успешности профессиональной подготовки.

В образовательном центре «Алабуга-Политех» реализуются, дополнительные профессиональные программы и основные программы профессионального обучения, которые осваиваются параллельно с основными образовательными программами среднего профессионального образования и дополняют ее.

Учебные планы по направлениям подготовки составлены совместно с образовательным центром «Алабуга-Политех», направлены на использование широкого спектра современных педагогических технологий. Теоретическая часть обучения (циклы ОГСЭ, ЕН, ОП), виды работ учебной практики осваиваются с применением технологий смешанного обучения, электронного обучения и дистанционных технологий (онлайн курсов), цифровых тренажеров и симуляторов. Практическая часть (учебная и производственная практика) обучение на рабочем месте, сопровождается опытными наставниками из числа ведущих инженерно – технических работников АО ОЭЗ ППТ «Алабуга».

В рамках вариативной части нами разработаны программы элективных курсов на основе программного обеспечения, позволяющего решать сложные задачи и одновременно осваивать МДК по направлениям подготовки. Набор элективных курсов и факультативов (в формате проектной деятельности) зависит от профиля профессий, специальностей, по которым обучаются студенты. Умение пользоваться искусственным интеллектом обеспечивает дополнительно конкурентные преимущества выпускников на рынке труда.

Совместная работа, направленная на интеграцию учебного процесса и освоение профессиональных компетенций, на протяжении трех лет позволила ГАПОУ «Елабужский политехнический колледж» и образовательному центру «Алабуга-Политех» войти в федеральный проект «Профессионалитет» по укрупненной группе 15.00.00 «Машиностроение»

Проект постановления Правительства РФ от 19.08.2021 года «О проведении эксперимента по реализации образовательных программ среднего профессионального образования в рамках федерального проекта "Профессионалитет» направлен на реструктуризацию системы среднего образования. По плану эксперимент стартует 1 сентября 2022 года. В нем отобранные Министерством просвещения колледжи и техникумы из разных регионов страны. Первыми испытают на себе программу 150 тысяч ребят, которые пройдут специальный конкурс. Если их опыт будет признан удачным, через два года программа «Профессионалитет» распространится на все ссузы страны и будет доступна каждому.

Основная задача федерального проекта «Профессионалитет» — максимально приблизить систему подготовки кадров среднего звена к запросам рынка в разных регионах и конкретных отраслях. А также сделать обучение студентов в ссузах менее затратным для бюджета, переложить часть финансовой ответственности за студентов обучающихся за счет государства на нуждающиеся в рабочих руках компании и производства, в которых молодой человек, предположительно, сможет работать. Они же будут делиться с молодежью опытом и практическими знаниями и умениями. Это позволит не только обеспечить нуждающиеся отрасли работниками, но и увеличить до 90% трудоустройство выпускников средних учебных заведений. Студенты будут учиться не для трудоустройства на абстрактную работу, а на конкретное место в конкретных компаниях. [6]

С учетом быстрой смены технологических укладов необходимо сосредоточиться на трансляции определенных навыков. Цифровые технологии и дистанционные образовательные платформы, позволяют каждому обучающемуся на любом этапе обучения получить доступ к широкой базе образовательно-профессиональных треков.

Свободный доступ к цифровым ресурсам позволяет овладеть многими навыками, получить необходимые примеры универсальных и практико ориентированных навыков, изучив интересующий профиль профессионального обучения и самоопределения.

Самоопределение представляет собой познание человеком своих собственных способностей к определенному роду деятельности при полном понимании смысла выполняемых действий. Это возможно на реальной практике, практических пробах, в условиях, приближенных к жизненным ситуациям. [3]

Данный опыт реализации дуального обучения студентов с применением цифровых технологий предоставляет возможность самоопределения,

осознанного выбора жизненной стратегии и построение своей будущей траектории профессионального развития.

Успешность образовательного процесса зависит не только от применяемых ИТ технологий, но и от модернизации учебных планов, программ, создание индивидуальных треков, сокращение сроков обучения, квалификации преподавателей, их готовности работать по новым специфическим компетенциям.

Образование неизбежно ждет цифровая трансформация – новые технологии несут в себе огромный потенциал, для того чтобы ответить на вызовы современности.[4]

Список использованных источников

1. <https://plus.rbc.ru/news/5acbe3a47a8aa94d61f53913>
2. http://spo-new-fgos.fironir.ru/images/sbornik_paket_metodocheskih_rekomendaciy_dlya_oo.pdf
3. <https://edunews.ru/entrants/postuplenie/kuda/alabuga.html>
4. <https://ioe.hse.ru/pubs/share/direct/418228715.pdf>
5. <https://plus.rbc.ru/news/5acbe3a47a8aa94d61f53913>
6. <https://www.kp.ru/putevoditel/obrazovanie/professionalitet/>

ПРИМЕНЕНИЕ ТЕХНОЛОГИЙ ЭЛЕКТРОННОГО ОБУЧЕНИЯ ПРИ ПРЕПОДАВАНИИ ДИСЦИПЛИНЫ «ФИЗИЧЕСКАЯ КУЛЬТУРА» В ПРОГРАММЕ СПО (НА ПРИМЕРЕ GOOGLE CLASSROOM)

*Тихонова А. В., руководитель физического воспитания,
ГАПОУ «Казанский торгово-экономический техникум»*

Аннотация. Сегодня физическая культура студентов ПОО - результирующая мера комплексного воздействия многообразных форм, средств и методов, технологий (в том числе технологий электронного обучения) на личность будущего специалиста. Цель обучения - ориентированность на подготовку квалифицированного специалиста, так как уровень освоения данного учебного предмета репрезентируется как квалификационное требование к современным специалистам, условие формирования базы профессиональных компетенций.

Ключевые слова: физическая культура; электронное обучение; самостоятельная работа.

Содержание дисциплины «Физическая культура» направлено на достижение всех результатов обучения (личностных, метапредметных и предметных), регламентированных ФГОС СОО. Достижение результатов обеспечивает формирование мотивации и потребности к занятиям физической культурой на основе понимания значимости и возможностей физической

культуры в решении специфических задач профессиональной деятельности; воспитание разносторонне развитой личности; формирование определённых практических навыков с учётом видов профессиональной деятельности конкретной профессии; достижение необходимого уровня культуры, профессиональной дееспособности и психофизической готовности к трудовой деятельности.

Содержание дисциплины «Физическая культура» в ГАПОУ «Казанский торгово-экономический техникум» состоит из теоретической и практической части. Теоретическая часть дает возможность овладеть системой знаний по физической культуре, которые нужны для осмысленного применения средств, методов, технологий, различных форм и видов физкультурной деятельности для организации здорового образа жизни, активного отдыха и досуга, решения сложных задач в будущей профессии. Практическая часть повышает уровень функциональных и двигательных способностей, воспитывает ключевые качества личности, позволяет узнать методы и средства физкультурно-спортивной деятельности, обрести личный опыт, который даст возможность самостоятельно, целенаправленно применять средства физической культуры и спорта с учётом поставленной задачи (в частности, профессиональной).

Учебная деятельность включает в себя учебные занятия (практическое занятие, лекция, консультация) и самостоятельную работу, которая сегодня активно реализуется с использованием технологий дистанционного и электронного обучения, что является ответом на запрос от современной системы образования, где перед нами ставят задачу модернизации образования посредством цифровизации образовательного пространства.

Применение возможностей электронного обучения позволяет репрезентировать в удобном для изучения формате разнообразные процессы двигательных действий, технику выполнения двигательных действий и их анализ; осваивать самостоятельно комплексы физических упражнений; использовать Интернет для активного поиска необходимой информации; реализовывать консультации по вопросам физической подготовки, выполнение заданий самостоятельной работы и т.д.

Рассмотрим возможности Google Classroom при организации самостоятельной работы в соответствии с профессиональной направленностью для специальности 38.02.04 «Коммерция».

Для удобства самостоятельной работы студентов, мы ежемесячно выкладываем задания в Google Classroom. Студентам очень удобно выполнять задания самостоятельно дома. Задания самостоятельной работы очень разнообразны. Мы стараемся сделать их интересными для наших студентов. Все работы разделены по курсам обучения и имеют названия по темам, соответствующим разделу рабочей программы.

Google Classroom очень удобен тем, что мы можем добавлять туда свой материал, а также видео и картинки, взятые на просторах интернета. Например, тема- Совершенствование приема и подачи волейбольного мяча. Для начала мы должны вспомнить правила волейбола, расстановку игроков на площадке. Мы

добавляем видео-материал по правилам волейбола, просим студентов выполнить задание в Power Point – нарисовать расположение игроков на площадке и их передвижения (в какую сторону выполняется переход в волейболе). После повторения правил можно добавить небольшой тест по повторению просмотренного материала. Очень удобно, что тест можно сделать в задании, а не добавлять, как отдельный файл. Google Classroom разрешает добавлять ссылки на задания, созданные в Learning Apps и других интерактивных приложениях.

Таким образом, работа в Google Classroom становится очень удобной и комфортной не только для преподавателей СПО, но также и для наших студентов. Работа в этом приложении становится очень продуктивной. Все студенты своевременно выполняют задания с интересом, получая за них оценки.

Список использованных источников

1. Богданов, В.М. Методы и технологии электронного дистанционного обучения в вузовском курсе физической культуры / В.М. Богданов, В.С. Пономарев, А.В. Соловов // Теория и практика физической культуры. – 2010. – № 2. – С. 51-56.
2. Волков, В.Ю. Компьютерные технологии в физической культуре, оздоровительной деятельности и образовательном процессе / В.Ю. Волков // Теория и практика физической культуры. – 2001. – № 4. – С. 60-63; № 5. – С. 56-61.
3. Петров, П.К. Информационная компетентность как основа для формирования профессионализма будущих специалистов по физической культуре и спорту / П.К. Петров // Физическая культура: воспитание, образование, тренировка. – 2010. – № 2. – С. 51-55.
4. Петров, П.К. Информационные технологии в физической культуре и спорте: учеб. пособие / П.К. Петров. – М.: Академия, 2008. – 288 с.
5. Петров, П.К. Подготовка специалистов по физической культуре и спорту в условиях информатизации общества / П.К. Петров // Физическая культура: воспитание образование, тренировка. – 2006. – № 5. – С. 45-47.
6. Попова, А.И. Информационные технологии в системе физического воспитания студентов / А.И. Попова, П.К. Петров // Современные технологии спортивной медицины, физической реабилитации и адаптивного физического воспитания: материалы Всерос. науч.-практ. конференции. – Набережные Челны: КамГАФКСиТ, 2010. – С. 239-241.

ОПЫТ ИСПОЛЬЗОВАНИЯ ЭЛЕМЕНТОВ ЭЛЕКТРОННОЙ ОБРАЗОВАТЕЛЬНОЙ СРЕДЫ MOODLE ДЛЯ КОНТРОЛЯ И УЧЕТА СФОРМИРОВАННОСТИ КОМПЕТЕНЦИЙ ПРИ РЕАЛИЗАЦИИ ОПОП СПО АКТУАЛИЗИРОВАННЫХ В СООТВЕТСТВИИ СО СТАНДАРТАМИ WORLDSKILLS

*Трофимова А. И., преподаватель
ГАПОУ СО “Уральский радиотехнический колледж”*

В данной работе затронута тема интегрирования двух важнейших направлений в развитии образования: дистанционных образовательных технологий и компетентностно-ориентированного образования.

Кардинальные изменения, происходящие в экономике, и вообще, в развитии страны, требовали внедрения в производство инновационных технологий, а смена приоритетов на федеральном и региональных рынках труда обусловили рост требований к профессиональным компетенциям инженерно-технических работников. По сей день на мировом рынке труда сохраняется дефицит высококвалифицированных рабочих кадров. Проблему обеспечения соответствия качества подготовки специалистов рабочих профессий мировым стандартам предполагается решать за счет модернизации системы СПО путем введения новых ФГОС СПО, опирающихся на стандарты WorldSkills.

Ещё совсем недавно, каждое выступление, связанное с дистанционным образованием необходимо было непременно сопровождать вступительной информацией о том, что в нашей стране реализуется ряд инициатив, направленных на развитие в России цифровой экономики, для которой нужны компетентные кадры. А для их подготовки необходимо модернизировать систему образования и привести образовательные программы в соответствие с нуждами цифровой экономики, и, следовательно, внедрить цифровые инструменты учебной деятельности.

В настоящий момент пандемия Covid-19 внесла свои коррективы в процесс образования, более резко и резво, чем все предыдущие обстоятельства. Начиная с весны 2020 года дистанционные образовательные технологии являются неотъемлемой частью учебного процесса, они плотно внедрились в образовательную среду даже при очном обучении и больше не нуждаются в перечислении их достоинств.

Следует напомнить только то, что проектом «Современная цифровая образовательная среда в Российской Федерации» предусмотрен постоянный рост количества студентов и школьников обучающихся с помощью ДОТ, и к концу 2025 года их должно быть более 11 миллионов. И “Уральский радиотехнический колледж” с каждым годом обучает на своих курсах все больше студентов, становится реализовано все больше различных общеобразовательных и профессиональных дисциплин.

Автоматизация и переход к цифровой экономике создали потребность в рабочих кадрах нового типа, способности которых измеряются компетенциями,

а не дипломами и грамотами. Соревнования WorldSkills постоянно повышают планку, устанавливают новые стандарты современных рабочих профессий, формируют качественно новые требования к компетенциям рабочих кадров, определяют необходимость готовить адаптированного к современным реалиям специалиста, способного постоянно расширять свои знания. Для этого требуется «тонкая» индивидуальная оценка подготовки в своей области каждого выпускника, поскольку традиционная пятибалльная система становится всего лишь «грубым квантованием знаний».

Как на чемпионатах WorldSkills каждому модулю, выполняемому участником, соответствует определенный набор стандартов спецификаций (WSSS), также каждой учебной дисциплине, осваиваемой студентом, теперь соответствует определенный набор общих и профессиональных компетенций. То есть можно сказать, что компетенция рассматривается в качестве заданной нормы образовательной подготовки, а компетентностная модель является важнейшим условием модернизации образования и приведения его результатов в соответствие с международными стандартами.

Не смотря на то, что за формирование тех или иных профессиональных, и тем более общих, компетенций не могут «отвечать» отдельные учебные дисциплины, я в качестве эксперимента решила в течение семестра отслеживать освоение девяти общих компетенций и четырех профессиональных компетенций по моей дисциплине “Системы связи”, преподаваемой на специальности 11.02.02 “Техническое обслуживание и ремонт электронной техники”, да еще и с помощью дистанционных образовательных технологий.

В “Уральском радиотехническом колледже” одной из основных платформ для дистанционного обучения является платформа Moodle, и описывать ее достоинства тоже уже не актуально, следует только упомянуть, что она бесплатная и легкая в обслуживании. Но данная платформа недостаточно гибкая для того, чтобы в полной мере оценивать знания и умения студентов, и уж тем более их компетентность. Несмотря на это, в Moodle имеется инструмент, позволяющий отслеживать освоение компетенций студентами, который тоже недостаточно гибкий, несомненно, требует доработки, но, тем не менее, вполне может применяться в учебном процессе.

Как говорилось выше, данный инструмент был пробно введен в эксплуатацию на дисциплине “Системы связи” и по окончании студентами курса, позволил собрать некоторую статистику, способствующую дальнейшему внедрению этого инструмента в процесс дистанционного обучения. “Системы связи” вариативная дисциплина, которая на 50% реализуется через Moodle, то есть все лекционные занятия и срезы знаний проводятся на платформе, а все практические занятия - очно.

Используя дополнительный модуль “Электронный деканат”, мной были созданы учебные планы для двух групп специальности 11.02.02 и, в общей сложности для 59 студентов (рисунок 1).



Рисунок 1 - Учебные планы для специальности 11.02.02

В учебном плане были созданы компетенции, осваиваемые на дисциплине “Системы связи” в соответствии с рабочей программой (рисунок 2). Каждой компетенции в курсе «Системы связи» был присвоен набор инструментов взаимодействия со студентом (лекций, книг, тестов), изучение которых позволяло студенту продвигаться в освоении определенной компетенции (рисунок 2).

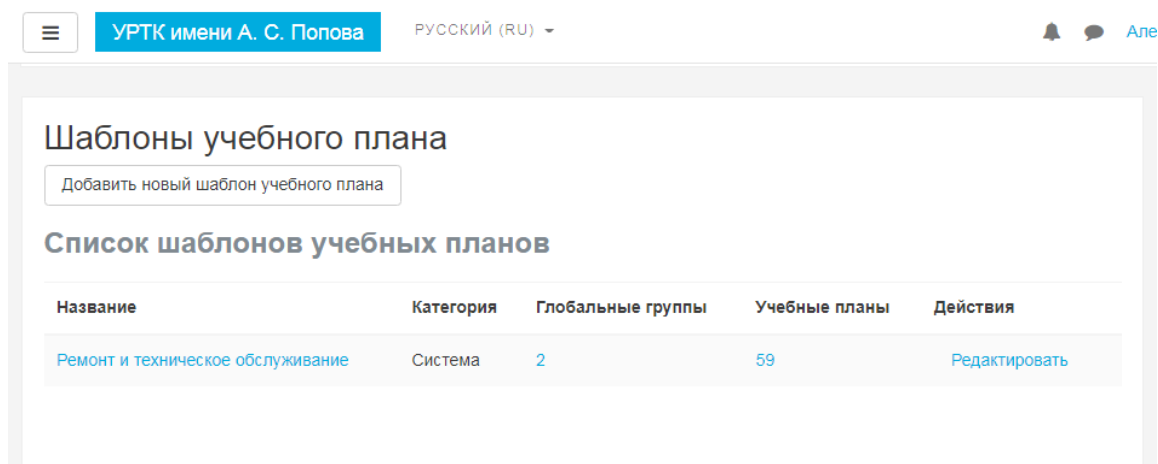

Рисунок 2 – Инструменты, соответствующие компетенции ПК3.2

Принцип заключается в том, что если студент просмотрел все книги соответствующие конкретной компетенции, выполнил все задания и тесты по этой компетенции на приемлемую оценку, заранее указанную в критериях освоения, компетенция автоматически отображается как освоенная (рисунок 3 и рисунок 4). Минусом системы является общий «Прогресс-бар» для всех компетенций и его отсутствие для каждой компетенции отдельно.

Арсений Хрущев [Сообщение](#) [Добавить в список контактов](#)

Личный кабинет / Пользователи / Арсений Хрущев / Учебные планы / Ремонт и техническое обслуживание

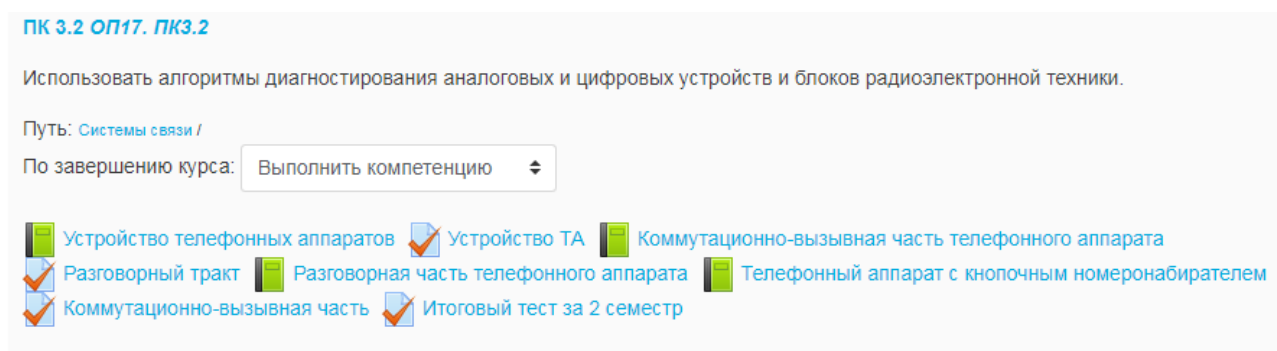
Ремонт и техническое обслуживание

Статус
Активно (Выполнить этот учебный план)

Шаблон учебного плана
[Ремонт и техническое обслуживание \(Убрать связь из шаблона учебного плана\)](#)

В процессе
10 из 12 компетенций освоены

[Комментарии \(0\)](#)

Компетенции учебного плана

Название	Рейтинг	Освоено	Статус	Действия
ОК 1 ОП17. ОК1 Путь: Системы связи /	Соответствует требованиям	Да	-	Редактировать
ОК 2 ОП17. ОК2 Путь: Системы связи /	Соответствует требованиям	Да	-	Редактировать

Рисунок 4 – «Прогресс-бар» студента освоившего 10 компетенций из 12.

Тимофей Шатров [Сообщение](#) [Добавить в список контактов](#)

Личный кабинет / Пользователи / Тимофей Шатров / Учебные планы / Ремонт и техническое обслуживание

Ремонт и техническое обслуживание

Статус
Активно (Выполнить этот учебный план)

Шаблон учебного плана
[Ремонт и техническое обслуживание \(Убрать связь из шаблона учебного плана\)](#)

В процессе
0 из 12 компетенций освоены

[Комментарии \(0\)](#)

Компетенции учебного плана

Название	Рейтинг	Освоено	Статус	Действия
ОК 1 ОП17. ОК1 Путь: Системы связи /	-	Нет	-	Редактировать
ОК 2 ОП17. ОК2 Путь: Системы связи /	-	Нет	-	Редактировать

Рисунок 5 – «Прогресс-бар» студента, не освоившего ни одну компетенцию.

После завершения обучения студентов по данной дисциплине, удалось собрать некоторую статистику, позволяющую сделать выводы о целесообразности использования данного инструмента в обучении и корректировках, которые необходимо внести.

Во-первых, на степени освоения компетенции напрямую сказывается количество инструментов курса, закрепленных за ней, поскольку студенту достаточно «пропустить» один элемент и компетенция уже не будет освоенной. Например, самой осваиваемой компетенцией оказалась «ПК 3.2. Использовать алгоритмы диагностирования аналоговых и цифровых устройств и блоков радиоэлектронной техники», поскольку за ней были закреплены всего 8

инструментов из одного раздела. Наименее осваиваемые компетенции: «ОК 2. Организовывать собственную деятельность, выбирать типовые методы и способы выполнения профессиональных задач, оценивать их эффективность и качество», так как за ней были закреплены все инструменты из курса, и «ОК8. Самостоятельно определять задачи профессионального и личностного развития, заниматься самообразованием, осознанно планировать повышение квалификации», поскольку за ней было закреплено всего два необязательных инструмента».

В общей сложности, нет ни одной компетенции, которая оказалась бы освоена полностью всеми студентами группы. Максимум (22 человека из 25) освоили всего две компетенции, «ПК 3.2. Использовать алгоритмы диагностирования аналоговых и цифровых устройств и блоков радиоэлектронной техники» и «ПК1.1 Использовать технологии, техническое оснащение и оборудование для сборки, монтажа и демонтажа устройств, блоков и приборов различных видов радиоэлектронной техники».

Всего в группе из 25 человек освоили не менее 50% всех компетенций 16 человек. Если сравнить данную статистику с оценками, полученными ими в результате итоговой аттестации по дисциплине «Системы связи», можно наблюдать полное совпадение результатов.

Так же из всех представленных компетенций 4 были освоены минимальным количеством студентов, что напрямую связано со сложностью отслеживания и реализацией данных компетенций через инструменты Moodle (приложение 1).

Выводы:

1. Инструмент отслеживания освоения компетенций в системе дистанционного образования Moodle вполне можно использовать, если грамотно распределить инструменты, и внести корректировки в учебный план.

2. Для удобства применения инструмента, можно сначала разработать карту курса, в которой продумать какие элементы будут соответствовать каждой конкретной компетенции, или как та или иная компетенция будет реализовываться.

3. Для полноты отображения картины, добавить в качестве контрольных точек освоения компетенции работу на очных практических занятиях.

Список используемых источников

1. Гречушкина, Н. В. Педагогическое общение в электронной информационнообразовательной среде : учебное пособие / Н. В. Гречушкина, Н. В. Мартишина. – Москва : Русайнс, 2020. – 179 с. – ISBN 978-5-4365-5889-9. – URL: <https://book.ru/book/938328>
2. Молоткова, Н. В. Педагогическое сопровождение творческого саморазвития студента в условиях цифровизации образования : учебное пособие / Н. В. Молоткова, А. И. Попов. – Тамбов : Тамбовский

- государственный технический университет, ЭБС АСВ, 2019. – 80 с. – ISBN 978-5-8265-2131-1. – URL: <http://www.iprbookshop.ru/99778.html>
3. Федеральные государственные образовательные стандарты третьего поколения (ФГОС-3). [Электронный ресурс]. – Режим доступа: <http://минобрнауки.рф/документы/336>
 4. Антони М. А. Интерактивные методы обучения как потенциал личностного развития студентов // Психология обучения. - 2010. - N 12. - С. 53-63.
 5. Минько, Э.В. Менеджмент качества образовательных процессов: / Э.В. Минько, Л.В. Карташева и др. // Учебное пособие под ред. Э.В. Минько, М.А. Николаевой. – М.: Норма: НИЦ ИНФРА-М, 2013. – 400 с.
 6. Князева О.Г. Компетентностный подход в профессиональном образовании в условиях реализации ФГОС СПО [Текст] // Проблемы и перспективы развития образования: Материалы VI междунар. науч. конф. (г. Пермь, апрель 2015 г.). – Пермь: Меркурий, 2015. – С. 236–237.

ОСОБЕННОСТИ ОБУЧЕНИЯ ИНОСТРАННОМУ ЯЗЫКУ ДЛЯ ПРОФЕССИОНАЛЬНЫХ ЦЕЛЕЙ В СИСТЕМЕ СРЕДНЕГО ПРОФЕССИОНАЛЬНОГО ОБРАЗОВАНИЯ

*Усманов М.А, Усманова Л.М., преподаватели
ГАПОУ «Альметьевский политехнический техникум»*

Общеизвестно, что современные условия жизни ставят перед системой образования РФ новые цели и задачи, которые находят отражение в федеральных государственных образовательных стандартах. Активнее всего включается в процесс обновления как содержания, так и методики преподавания система среднего профессионального образования, находящаяся на границах двух кардинально отличающихся систем обучения: школьного и вузовского. Происходящие процессы и изменения напрямую коснулись не только профильных и специальных учебных дисциплин, но и дисциплин социально-гуманитарного цикла, цель которых – подготовка обучающихся к успешному усвоению профессиональных модулей, к формированию у них профессиональных компетенций.

В ряду таких дисциплин - дисциплины лингвистического цикла, обновление методики преподавания которых находит реализацию в стратегии профессионально-ориентированного обучения языкам.

Под профессионально-ориентированным понимается обучение, основанное на учете потребностей учащихся в изучении иностранного языка, диктуемых характерными особенностями профессии или специальности, которые, в свою очередь, требуют его изучения, – писал еще в 70-х гг. XX века И.М. Берман.

Необходимо отметить, что именно такой подход к отбору содержания и методов обучения различным языкам, в том числе, и русскому, и татарскому, и английскому, и находит на сегодняшний день отражение в системе среднего профессионального образования. Данной проблеме посвящено огромное количество исследований, написано немало статей. Проведенный анализ научно-методических источников показал, что термин «профессионально-ориентированное обучение» употребляется для обозначения процесса преподавания иностранного языка в неязыковом учебном заведении, ориентированного на чтение литературы по специальности, изучение профессиональной лексики и терминологии, а в последнее время и на общение в сфере профессиональной деятельности.

Тяжело, на сегодняшний день делать какие-либо открытия в данной области. Задача педагога – изучить имеющийся опыт коллег, осознать, что профессионально-ориентированное обучение иностранному языку должно включать формирование основ: 1) языковой и речевой компетенций, позволяющих использовать иностранный язык для получения профессионально значимой информации, используя разные виды чтения; 2) коммуникативной компетенции, позволяющей участвовать в письменном и устном профессиональном общении на иностранном языке; 3) социокультурной компетенции, обеспечивающей эффективное участие в общении с представителями других культур; разработать качественный учебно-методический комплекс, отвечающий современным требованиям к языку ESP (English for Specific Purposes).

Известно, что профессиональная деятельность, объектом которой выступают живые люди, образует сложную систему взаимодействующих, взаимообусловленных отношений. К этой системе относятся прежде всего:

- а) отношение специалистов к объекту труда (учитель – ученик, врач-пациент, нефтяник- нефтяное оборудование и т.д.);
- б) отношения специалиста с коллегами;
- в) отношение специалиста к обществу.

В связи с этим перед преподавателями лингвистических дисциплин в СПО ставятся разнообразные цели и задачи, в числе которых: и формирование навыков так называемого «Survival English» (а также лексического минимума разговорного татарского языка), и развитие навыков технического перевода по специальности, и создание условий для развития умений общаться на заданную тематику (часто в рамках свой же специальности).

Цели и задачи обучения языку определяют отбор средств и методов обучения, требуют определения четкого плана действий по формированию у студентов ранее перечисленных компетенций. При этом необходимо отметить, что каждая профессия имеет свои специфические особенности, зависящие от сферы ее реализации.

Так, например, конечной целью профессионально-ориентированного обучения языкам студентов-медиков выступает приобретение будущими специалистами основ коммуникативной компетенции на медицинскую

тематику (умение общаться с коллегами и пациентами с соблюдением норм речевого этикета; участвовать в беседе; аргументированно выражать собственную позицию и адекватно воспринимать речь собеседника и т.д.), а также формирование навыков аннотирования и реферирования специального (медицинского) текста; самостоятельной работы со специальной литературой на иностранном языке.

Специалисты нефтяники чаще всего в своей деятельности сталкиваются с необходимостью общаться с представителями разных стран (в том числе и на общую деловую тематику) в рамках своей профессии, переводить инструкции к различному нефтяному оборудованию, знакомиться с инновациями в нефтяной промышленности как из средств массовой информации, так и из современных учебных пособий, изданных на иностранном языке.

Студенты, изучающие информационные технологии, чаще всего занимаются написанием программ с использованием различных языков программирования, созданием мобильных приложений, применяют в своей деятельности прикладные компьютерные программы, т.е. в большей степени нуждаются в формировании навыков технического перевода.

В связи с этим необходимо подчеркнуть, что проектирование профессионально - ориентированного курса английского языка – сложный процесс, в котором непосредственно должны участвовать несколько преподавателей (преподаватели специальных дисциплин, преподаватели иностранного языка), тщательно отбирающих лексические единицы, подлежащие изучению в рамках конкретной специальности.

Преподаватель английского языка должен научно обоснованно подойти к отбору аутентичных учебных текстов, учитывая уровень профессиональной компетенции студентов, междисциплинарные связи. Выявив частотность различных лексических и терминологических единиц, необходимо разработать лексический и грамматический минимум и составить на основе принципов частотности и единообразия англо-русский, русско-английский глоссарий для студентов, опираясь на достижения в этой области зарубежных коллег.

Работа преподавателей иностранного языка в ГАПОУ «Альметьевский политехнический техникум» строится с учетом всех вышеперечисленных принципов. В качестве базовых пособий по изучению English for Specific Purposes взяты учебные пособия издательств Oxford, Cambridge, Express Publishing, которые предусматривают грамотное сочетание работы над иноязычными текстами и развитием коммуникативных способностей студентов, формированием навыков и говорения, и аудирования, и чтения, и перевода, и письма. Так, для специальности 09.02.07 Информационные системы и программирование наиболее удачными учебными пособиями нами признаны: Jonathan Marks. Check your English vocabulary for computers and Information Technology; Santiago Remacha Esteras. Infotech English for computer users.

Недостающий аутентичный лексический материал дополняется авторскими методическими разработками преподавателей техникума, направленных на удовлетворение запросов каждой конкретной специальности с

учетом принципа интеграции дисциплин. Активно разрабатываются обучающие курсы в системе дистанционного обучения Moodle, имеющие в основании оригинальные обучающие пособия зарубежных сайтов и платформ.

В качестве эффективных технологий обучения признаны и активно используются в процессе преподавания:

- личностно ориентированные технологии (а именно, принципы дифференциации и индивидуализации обучения);
 - информационные технологии обучения;
 - проектная технология обучения;
 - активные и интерактивные подходы к обучению (творческие задания, работа в малых группах, парах, использование возможностей обучающих игр и др.);
 - элементы проблемного обучения;
 - игровые технологии;
 - элементы модульной технологии обучения.
- Все это позволяет достичь значительных результатов в обучении студентов техникума языку для профессиональных целей.

Список использованных источников

1. Колодезникова А.М. Мастер - класс "Проектирование профессионально– ориентированного обучения английскому языку" //Образовательная социальная сеть nsportal.ru URL: <https://nsportal.ru/shkola/inostrannye-yazyki/angliiskiy-yazyk/library/2014/03/13/master-klass-proektirovanie> (Дата обращения: 19.03.2022).
2. Темиргазина З.К., Темиргазина Ж.К. Профессионально-ориентированное обучение языкам на естественнонаучных специальностях // Международный журнал прикладных и фундаментальных исследований. – № 10 – с. 238-241 URL: <https://applied-research.ru/ru/article/view?id=4143> (Дата обращения: 19.03.2022).

ПРИНЦИПЫ И ИНТЕРАКТИВНЫЕ МЕТОДЫ «ЦИФРОВОЙ ДИДАКТИКИ»

*Фатхутдинова А.Р., преподаватель
ГАПОУ «Чистопольский сельскохозяйственный техникум им. Г.И.
Усманова»*

Актуальность и значимость процесса цифровизации образования и обучения вызвана глобальными процессами перехода к цифровой экономике и цифровому обществу. Построение цифровой экономики и цифрового образования - значимые приоритеты государственной политики Российской Федерации, что зафиксировано в федеральных стратегических документах.

Цифровые («передовые», «умные», «SMART») технологии составляют ядро современного этапа технологического развития и сохраняют доминирующую роль в обозримой перспективе. В настоящее время активно происходит процесс цифровизации - глубокой конвергенции цифровых технологий с материальными и социально-гуманитарными технологиями и практиками, в том числе образовательными.

Цифровые технологии создают новые возможности для построения образовательного процесса и решения широкого комплекса образовательных задач - как «вечных», не разрешимых средствами традиционного образования, так и принципиально новых.

Цифровая дидактика - отрасль педагогики, научная дисциплина об организации процесса обучения в условиях цифрового общества. Цифровая дидактика преемственно использует основные понятия и принципы традиционной (доцифровой) дидактики как науки об обучении, дополняя и трансформируя их применительно к условиям цифровой среды.

Факторами, порождающими потребность в построении цифрового образовательного процесса образования и обучения, выступают три составляющих цифрового общества: цифровое поколение (новое поколение обучающихся, имеющее особые социально-психологические характеристики); новые цифровые технологии, формирующие цифровую среду и развивающиеся в ней; цифровая экономика и порождаемые ею новые требования к кадрам.

К основным принципам цифрового образовательного процесса относятся:

1. Принцип доминирования фокусируется на самостоятельной учебной деятельности студента в цифровой образовательной среде. Преподавателю необходимо организовать учебный процесс, поддерживать и помогать студенту в процессе обучения.

2. Принцип персонализации предполагает возможность студента самостоятельно определить цель обучения, выбрать стратегию образовательного процесса, темп и уровень освоения образовательной программы. Такой подход позволит преподавателю отслеживать персональные показатели развития и учебные результаты студента.

3. Принцип целесообразности пересекается с традиционным дидактическим принципом целенаправленности: в процессе обучения требуется использование только таких цифровых технологий, которые максимально обеспечивают достижения поставленных целей в образовательном процессе конкретного студента. Данный принцип не подразумевает использование малоэффективных педагогических технологий и средств без четко поставленных образовательных целей.

4. Принцип гибкости и адаптивности позволяет развивать индивидуальный подход в зависимости от условий цифрового образовательного процесса. Цифровой образовательный процесс позволяет автоматически подстроить программу под каждого обучающегося, принимая во внимание такие аспекты, как порядок, способ и темп предоставления учебного

материала. Также данный принцип учитывает уровень и характер поддержки педагога.

5. Принцип успешности в обучении пересекается с дидактическим принципом прочности и требует достижения поставленных целей, а также полного усвоения знаний, умений и навыков. В цифровом образовательном процессе данный принцип является завершающим элементом в дидактической цепочке «объяснение – закрепление – контроль». Цифровые средства значительно ускоряют этот процесс и делают его менее рутинным.

6. Принцип обучения в сотрудничестве и взаимодействии (аналог дидактического принципа интерактивности) требует построение учебного процесса на основе активной многосторонней коммуникации — реальной и сетевой — между преподавателем и обучающимся. Данный принцип предполагает использование групповых форм сетевого обучения.

7. Принцип практикоориентированности, прямым образом связанный с традиционным дидактическим принципом связи обучения с жизнью, требует четкой настройки целей и конкретных результатов. Для этого необходимо организовать: остановку учебных целей, задач и проблемных ситуаций; практические задания; закрепление полученных знаний на действующем проекте или предприятии.

8. Принцип нарастания сложности, который соотносится с дидактическим принципом доступности, систематичности и последовательности, предполагает последовательный переход: от простого к сложному и от сложного к простому; от общего к частному и от частного к общему; от индивидуального к групповому и от группового к индивидуальному и другие процессы обучения.

9. Принцип насыщенности образовательной среды требует избытка информационных ресурсов для построения индивидуальной стратегии обучения. Такая избыточность может быть реализована при помощи сетевого образовательного ресурса — единой информационной образовательной среды.

10. Принцип полимодальности (мультимедийности) является более развернутым дидактическим принципом наглядности и задействует в учебном процессе зрительный, слуховой и моторный (кинестетический) способы восприятия. Для этого задействуют различные устройства, такие как тренажеры, датчики, симуляторы, а также средства дополненной реальности.

11. Принцип включенного оценивания требует непрерывное оценивание успешности обучающегося на протяжении всего учебного процесса. Цифровые технологии обеспечивают мгновенную обратную связь, непрерывно передавая педагогу необходимые данные о результатах выполнения задания. Благодаря этому преподаватель делает выводы о сильных и слабых сторонах студента, позволяя прямо в процессе обучения корректировать сценарии развития и ближайшие учебные цели. Таким образом, цифровые технологии обеспечивают объективность и прозрачность окончательной оценки выполнения того или иного задания.

В условиях цифровизации, распространения телекоммуникационных и сетевых технологий и средств обучения, содержание предмета дидактики существенно расширяется. Это расширение происходит в следующих направлениях:

- от обучения, ограниченного рамками классно-урочного процесса - к обучению в различных средах и пространствах, включая сетевое и виртуальное;
- от учебного процесса образовательной организации - к обучению в образовательной сети и самообучению в образовательной среде;
- от организации деятельности преподавания и учения к организации процессов проектирования, формирования и освоения образовательных маршрутов; от преподавания как ведущей деятельности педагога к многообразию педагогических функций педагога в цифровом образовательном процессе.

Основными средствами цифровой дидактики образования и обучения, обеспечивающими достижение поставленных целей, являются персонализированный образовательный процесс; цифровые педагогические технологии и метацифровые образовательные комплексы.

Персонализированный образовательный процесс. Смысл изменений в организации образовательного процесса в условиях цифровизации состоит в повышении его педагогической результативности. Это может быть достигнуто, прежде всего, за счёт индивидуализации обучения – трансформации единого и общего для всех образовательного процесса в совокупность индивидуальных образовательных маршрутов, выстроенных с учётом, с одной стороны, персональных образовательных потребностей и запросов обучающихся, с другой - их индивидуальных психолого-педагогических и медицинских (для обучающихся с ОВЗ) особенностей. Персонализация обучения достигается путём:

- построения индивидуальных образовательных маршрутов;
- использования распределённых форм образовательного процесса в образовательной сети;
- использования адаптивных технологий обучения;
- создания насыщенной образовательной среды для самостоятельной работы, самообразования и саморазвития обучающихся.

В цифровом образовательном процессе образования и обучения могут использоваться три различных группы технологий:

- во-первых, информационно-коммуникационные технологии (ИКТ) универсального назначения, такие как офисные программы, графические редакторы, Интернет-браузеры, средства организации телекоммуникации, дополненная реальность и т.д.;
- во-вторых, педагогические технологии (технологии обучения), в том числе, предполагающие использование ИКТ или основанные на их использовании;
- в-третьих, производственные технологии (в т.ч. цифровые, а также

материальные и социальные, или гуманитарные), обеспечивающие формирование у обучающихся необходимых компетенций, знаний, умений и навыков.

Общий принцип отбора педагогических технологий для цифрового профессионального образования и обучения состоит в том, что необходимо отбирать такие технологические решения, которые содержат в себе условия и алгоритмы формирования универсальных и профессиональных компетенций, востребованных цифровой экономикой.

Базовый минимум педагогических технологий, необходимый для построения цифрового образовательного процесса образования и обучения:

- технология дистанционного (онлайн) обучения, в том числе с использованием адаптивных систем обучения;
- технология «смешанного обучения» (blended learning), в том числе «перевернутое обучение» (flipped learning);
- технология организации проектной деятельности обучающихся, в том числе телекоммуникационные проекты.

Ведущими функциями педагога в условиях цифровизации становятся:

- проектирование форм, методов обучения, рабочих материалов, а также средств диагностико-формирующего оценивания, и на этой основе создание локальной образовательной среды конкретного учебного курса, насыщенной развивающими возможностями;
- проектирование сценариев учебных занятий на основе многообразных, динамических форм организации учебной деятельности и оптимальной последовательности использования цифровых и нецифровых технологий;
- организация индивидуальной и групповой (в т. ч. самостоятельной, проектной, распределенно-сетевой) деятельности обучающихся в цифровой образовательной среде;
- проектирование и организация ситуаций образовательно значимой коммуникации, в т. ч. сетевой;
- организация рефлексивных обсуждений личностно значимого опыта;
- формирование и развитие критического мышления в процессе поиска и отбора информации в цифровой среде;
- управление учебной мотивацией обучающихся, в том числе, при работе с группой, с использованием инструментов фасилитации, а также в качестве носителя ролевых образов «успешного взрослого» и «успешного профессионала»;
- интеграция различных жизненных пространств цифрового поколения - виртуального и реального, сопровождение развития обучающегося в реальном социальном и профессиональном мире;
- постоянное конструктивное взаимодействие с другими педагогами, работающими с тем же обучающимся (учебной группой, проектной командой и т. п.).

В то же время, в цифровом образовательном процессе утрачивают свою значимость многие традиционные функции педагога: «носителя знаний», информатора, объясняющего, контролёра, порицающего и «карающего» за невыполнение требований и т.д.

Таким образом, цифровизация образования в современном обществе неизбежна. Интерактивные приемы цифровой дидактики способствует установлению эмоциональных контактов между обучающимися, приучают работать в команде, снимают нервную нагрузку студентов, помогая испытать чувство защищенности, взаимопонимания и собственной успешности.

Результатами цифровизации образования станет эффективное самостоятельное образование, построенное на индивидуальных образовательных процессах и непрерывном мониторинге деятельности обучающегося. Цифровизация значительно расширяет возможности использования групповых и индивидуальных форм занятий, обеспечивает полное усвоение профессиональных знаний и навыков, а также значительно влияет на развитие инклюзивного обучения.

Список использованных источников

1. Иванько А. Ф., Иванько М. А., Воронцова С. С. Новые образовательные технологии // Молодой ученый. — 2017. — №49. — С. 364-368. — URL <https://moluch.ru/archive/183/46993/> /.
2. Кашлев С. С. Интерактивные методы обучения. Учебно-методическое пособие. / Кашлев В.В. – М.: ТЕТРАСИСТЕМС, 2011.
3. Степанюк И. В. Технология интерактивного обучения // Молодой ученый. — 2014. — №1. — С. 577-578. — URL <https://moluch.ru/archive/60/8710>

ОСОБЕННОСТИ ИНКЛЮЗИВНОГО ОБРАЗОВАНИЯ В СИСТЕМЕ СРЕДНЕГО ПРОФЕССИОНАЛЬНОГО ОБРАЗОВАНИЯ

Халикова А.А.

ГАПОУ «Казанский авиационно-технический колледж им. Дементьева»

Инклюзивное образование - это международно-признанный инструмент реализации права каждого человека на образование, а так же основное направление в трансформации системы специального образования во многих странах мира. Термин «инклюзия» введен в 1994 г. Саламанкской декларацией о принципах, политике и практической деятельности в сфере образования лиц с особыми потребностями.

Инклюзия - вовлечение в образовательный процесс каждого ребенка с помощью образовательной программы, которая соответствует его способностям; удовлетворение индивидуальных образовательных потребностей личности, обеспечение условий ее сопровождения.

Инклюзивное образование - это такая организация процесса обучения, при которой все дети, независимо от их физических, психических, интеллектуальных, культурно-этнических, языковых и иных особенностей, включены в общую систему образования и обучаются по вместе со своими сверстниками без инвалидности в одних и тех же общеобразовательных учреждениях, - в таких учреждениях общего типа, которые учитывают их особые образовательные потребности и оказывают своим ученикам необходимую специальную поддержку. Главное в инклюзивном образовании ребенка с ограниченными возможностями здоровья - получение образовательного и социального опыта вместе со сверстниками.

Задача среднего профессионального образования в России заключается в подготовке высококвалифицированных специалистов, которые будут развивать производство, двигать науку, передавать знания и умения следующим поколениям. В Федеральном Законе РФ «Об образовании в Российской Федерации» в ст.2 п. 27 закреплено понятие «инклюзивного образования», которое заключается в обеспечении равного доступа к образованию для всех обучающихся с учетом разнообразия особых образовательных потребностей и индивидуальных возможностей. Инклюзивное образование предусматривает не только включение лиц с ограниченными возможностями здоровья (ОВЗ) и инвалидностью в образовательный процесс, но и перестройку всего процесса образования для обеспечения особых образовательных потребностей этих категорий обучающихся, формирования профессиональных компетенций на уровне международных стандартов качества.

Рассматривая развитие инклюзивного образования в колледже необходимо отметить, что инклюзивность – это фундаментальная проблема развития современного образования, а не направление и не одна из проблем. Недостаточная разработанность нормативно-правовой базы - данная проблема касается недостаточной оснащенности образовательного процесса, несмотря на то, что существуют указания разработки и реализации адаптированных образовательных программ, ФГОС предусматривают обучения лиц с ОВЗ, увеличивая срок обучения не более чем на один год. Однако, не уточняются временные нормативы на все виды учебной работы, что затрудняет расчет нагрузки преподавателя; не раскрыт вопрос порядка организации учебного процесса студентов с ОВЗ и не имеющих ограничений по здоровью в одной группе. Неподготовленность преподавателя - работа со студентами инвалидами и лицами с ограниченными возможностями здоровья носит сложный, порой затруднительный характер. Отсутствия необходимого уровня владения методами и способами работы с особыми студентами, знаний о характере и потребностях лиц с ОВЗ, эмоциональные и психологические барьеры педагога. Недостаточное оснащение образовательных организаций-для обучения инвалидов и лиц с ограниченными возможностями здоровья необходимы специальные технические и программные средства, такими являются звукоусиливающая аппаратура, предназначенная для слабослышащих; устройства воспроизведения звука и информации; видеоувеличители,

позволяющие слабовидящим студентам прочитать плоскочечатный текст, видеть рисунки, иллюстрации, увеличивая их в необходимое количество раз, настраивая масштаб, контрастность; различные устройства для лиц с нарушениями двигательных функций, джойстики, альтернативные мыши. Недостаточное финансирование инклюзивного образования -данная проблема касается не только инклюзивного образования, но и всего образования в целом. Очевидно, средств катастрофически не хватает: многим студентам с ОВЗ необходимы профильные педагоги (дефектологи, тьюторы, логопеды и другие), помимо имеющихся в образовательном учреждении. Поэтому вышеупомянутая проблема недостаточного оснащения образовательных организаций непосредственно связана с низким финансированием.

Таким образом, важно отметить реализация системы инклюзивного образования определяется организационно-педагогическими условиями: наличие доступной среды, включающей соответствующую архитектуру сооружений и рабочих мест, гуманные взаимоотношения педагогов с детьми, родителями и друг с другом; научно обоснованная система интеграции обучающихся в смешанных группах, отсутствие сегрегации, преград на пути к обучению каждого ребенка рядом с домом; высокий профессионализм педагогов и руководителей инклюзивных организаций, владеющих навыками рефлексии и фасилитации, знаниями в области психологии, физиологии, антропологии, коррекционной педагогик; организационная культура и дух взаимопонимания в образовательной организации; вовлеченность в инклюзивный процесс всех без исключения участников образовательного процесса, начиная с директора, начальника управления образования и министра до обслуживающего персонала.

Также эффективными мерами, направленными на динамичное развитие сферы среднего профессионального образования для лиц с ограниченными возможностями здоровья, являются: – создание новых, учитывающих все нюансы, образовательных программ; преемственность между образовательными учреждениями (школа-колледж) для того, чтобы лица с ОВЗ смогли беспрепятственно и непрерывно получать образование; развитие дистанционного обучения как вспомогательного элемента в обучении лиц с ограниченными возможностями здоровья; повышение квалификации педагогов и преподавателей, внедрение образовательных модулей, курсов, факультативов по вопросам инклюзивного образования; обязательное взаимодействие образовательных организаций с потенциальными работодателями и центрами занятости, так как всего 13–15 % выпускников с ограниченными возможностями здоровья средних профессиональных учреждений заняты на рынке труда.

Подводя итоги, можно сказать, что проектирование модели инклюзивного образования включает разработку системы нормативно-правового обеспечения, межведомственного взаимодействия, методического обеспечения, материально-технического обеспечения, организационно-содержательного компонента. Также развитие инклюзивного образования должно происходить постепенно,

размеренно, основываясь на продуманном планировании и с применением комплексного подхода в его реализации.

Список использованных источников

1. Кучмаева О. Масштабы и распространенность инклюзивного образования для несовершеннолетних в столице: возможности количественной оценки. Экономика, Статистика и Информатика. М. 2014. № 5. с. 145
2. Мамыкина В. Инклюзивное образование в среднем профессиональном образовании: основные проблемы и перспективы. Сборник статей по материалам научно-практической конференции «Стратегические направления развития образования в Оренбургской области». Оренбург. 2017. с. 315
3. Воронич Е.А. Сущность инклюзивного подхода в образовании //Периодический журнал научных трудов «Фэн-наука» - 2013. - №1 (16). - С. 17-20
4. Инклюзивное образование в России: право, принципы, практика / под ред.: М.Ю. Перфильевой. - М.: Транзит-ИКС, 2009. - 88 с.
5. Перфильева М.Ю., Симонова Ю.П., Прушинский С.А. Участие общественных организаций инвалидов в развитии инклюзивного образования / под ред. Т.Г. Туркиной. – М.: Перспектива, 2011. – 57 с.
6. Уровень инвалидизации в России / ГИС Федеральной службы государственной статистики. [Электронный ресурс] – Режим доступа: URL:http://www.gks.ru/wps/wcm/connect/rosstat_main/rosstat/cn/statistics/population/disabilities

ЦИФРОВАЯ КОМПЕТЕНЦИЯ ПЕДАГОГА ДЛЯ ЭФФЕКТИВНОЙ РАБОТЫ В ОБРАЗОВАТЕЛЬНОЙ СРЕДЕ

*Харисова М.М., преподаватель иностранного языка
ГБПОУ «Альметьевский профессиональный колледж»*

Внедрение цифровых технологий в образование не просто продолжается, но и постоянно ускоряется в последние несколько десятилетий. Пандемия COVID-19 и переход на дистанционное обучение одновременно сделали цифровые сервисы обязательным условием организации образовательного процесса во всем мире. Существующие исследования говорят о том, что онлайн обучение может быть не менее эффективным, чем обучение в традиционном формате. Однако для того, чтобы достичь сопоставимых результатов в онлайн среде, все основные участники образовательного процесса (образовательные организации, преподаватели, обучающиеся и их семьи) должны преодолеть ряд вызовов и проблем, неизбежно возникающих в процессе трансформации.

Приоритетный проект «Современная цифровая образовательная среда в Российской Федерации», утверждённый президиумом Совета при Президенте Российской Федерации по стратегическому развитию и приоритетным проектам (протокол от 25 октября 2016 г. № 9) переводит образовательную среду в цифровой формат. Требование создания цифровой образовательной среды в образовательных учреждениях закреплено на государственном уровне.

В Программе развития ГБПОУ «Альметьевский профессиональный колледж» на 2022-2027 годы одно из стратегических направлений называется «Перестройка образовательного процесса и его содержания в условиях цифровизации для обеспечения соответствия качества выпускников требованиям современной экономики».

В связи с этим встает актуальный вопрос о необходимости подготовки в стенах колледжа специалистов, обладающих профессиональными компетенциями в сфере цифровых технологий.

Опыт последних месяцев показал, что в нынешних условиях педагогам необходимо максимально быстро учиться, осваивать современные технологии, овладевать новыми инструментами обучения и взаимодействия, а также внедрять в ежедневную работу все эффективные форматы обучения, то есть срочное формирование новых цифровых компетенций. Для умения ориентироваться в новых информационных и коммуникационных технологиях и цифровых инструментах педагогам необходимы дополнительные знания и навыки, а в образовательном учреждении для и успешного осуществления образовательной деятельности в цифровой образовательной среде педагог должен обладать широким спектром новых профессиональных компетенций в этой сфере.

Цифровые компетенции — это способность решать разнообразные задачи в области использования информационно-коммуникационных технологий. Для того, чтобы создать в образовательном учреждении цифровую среду, преподавателю в первую очередь могут пригодиться навыки в области использования и создания контента.

1. Подготовка контента

Педагог должен владеть инструментами подготовки контента: текстовых документов, презентаций, плакатов, графиков и инфографик. При подготовке преподавателя к уроку пригодится умение обрабатывать видео, делать сложные вычисления, создавать тесты, кроссворды и викторины, ментальные карты, портфолио, использовать шаблоны презентаций и многое другое.

Даже если преподаватель использует материалы из открытых источников, при подготовке к уроку он изменяет задания под себя и обучающихся: ориентируется на темп занятия, скорость восприятия обучающихся и другие важные составляющие урока, изменяет дизайн и шаблон презентаций, добавляет или убирает оттуда информацию.

2. Придание наглядности

Цифровые инструменты помогают сделать обучение наглядным. Явления из микромира или космические процессы иначе, чем в формате цифровой

модели, сложно продемонстрировать. Затмение солнца, деление клетки, строение дерева — все это можно показать с помощью интерактивных моделей и видеороликов. Для аудирования на уроках иностранного языка используются цифровые инструменты, а также для просмотра видеороликов для улучшения фонетической и коммуникативной компетенции.

Сделать учебное занятие более наглядным поможет базовое умение находить нужную информацию в интернете. Это первый шаг к формированию цифровой среды преподавателем.

3. Коммуникация

Другое важное умение — обмен информацией в цифровом мире. Самыми удобными и простыми средствами педагогического общения по праву можно считать мессенджеры и социальные сети, в которых общаются педагоги, обучающиеся и их родители. Тут можно рассылать презентации с учебных занятий, электронные учебники, объявления и другую информацию.

Кроме того, для коммуникации можно использовать собственные сайты педагогов или LMS-системы (если это предусмотрено школой: RedClass, iSpringLearn, GoogleClassroom, Дневник.ру, МЭШ): все это цифровая среда преподавателя, в которой удобно фиксировать результаты обучения, делать объявления и использовать контент занятия. С помощью таких систем можно применять технологию перевернутой группы, при которой обучающиеся изучают материал дома, а на уроке вместе с педагогом занимаются практикой.

4. С чего начать преподавателю?

Начинать внедрять цифровые технологии в учебные занятия лучше всего с платформ, где уже есть готовый контент: Яндекс. Учебника, РЭШ, МЭШ и им подобных. Его можно использовать при подготовке педагога к учебному занятию практически на любую тему. Обычно задания там создаются практикующими педагогами, методистами, экспертами.

Во взаимодействии с коллегами и педагогическом общении помогут облачные сервисы, в которые можно загружать информацию и обмениваться ей.

6. Перечень компетенций педагога в сфере ИКТ.

Владение основами методики внедрения цифровых образовательных ресурсов в учебно - воспитательный процесс.

Владение приёмами подготовки дидактических материалов и рабочих документов (раздаточных материалов, заданий при обучении в цифровом формате, презентаций и др.).

Владение приёмами работы с табличными данными.

Владение методикой создания педагогически эффективных презентаций.

Владение приёмами работы с электронной почтой и телеконференциями.

Владение простейшими приёмами сайтостроения

В результате овладения соответствующими компетенциями педагог приобретает главный навык нашего времени - цифровую компетентность - Это значит, что преподаватель готов и способен уверенно, эффективно, безопасно

применять инфокоммуникационные технологии в разных сферах жизнедеятельности.

За основу формирования цифровой компетентности берётся европейская модель компетенций педагога (Digital Competence of Educators (DIGCOMPEDU)).

Модель, которая используется во многих странах Европы, состоит из трех основных блоков.

Первый блок — цифровые профессиональные компетенции. Это те навыки, которые должны быть у любого современного специалиста. Сюда относятся такие цифровые аспекты, как организация коммуникации, профессиональное сотрудничество, развитие цифровых навыков и рефлексивные практики. Рефлексивные практики — это способность размышлять, анализировать и извлекать уроки из своих действий. Это непрерывный процесс обучения на собственном профессиональном опыте, что позволяет постоянно развиваться и совершенствоваться.

Второй блок — это цифровые педагогические компетенции. К нему европейские специалисты относят:

цифровые ресурсы: их подбор, создание и модификацию, а также управление, защиту и совместное использование;

обучение и преподавание: преподавание, наставничество, рефлексивные практики — анализ и обучение на собственном опыте, а также самостоятельное управление обучением;

оценивание: стратегии оценивания, анализ доказательств, обратную связь и планирование;

расширение возможностей обучающихся: доступность и инклюзивность, персонализацию, вовлечение.

В третьем блоке объединены современные цифровые компетенции педагога, которые направлены на формирование цифровых компетенций обучающихся.

Авторы этой модели утверждают, что одна из важнейших задач педагога — способствовать развитию современных навыков у обучающихся.

Отсутствие цифровых компетенций заметно осложняет работу педагога. Преподаватель по-разному может использовать технологии для работы: для выдачи интерактивных заданий, для планирования, тайм-менеджмента, коммуникации с коллегами и родителями. Владение технологиями позволяет организовать работу, выиграть время и дать хороший результат, пользуясь подручными средствами: компьютером и телефоном.

Важно отметить, что в профстандарт педагога в качестве одного из необходимых умений входит применение современных образовательных технологий, включая информационные и цифровые образовательные ресурсы.

Таким образом, для умения ориентироваться в новых информационных и коммуникационных технологиях и цифровых инструментах педагогам необходимы дополнительные знания и навыки, а для создания цифровой образовательной среды в образовательном учреждении и успешного

осуществления образовательной деятельности педагог должен обладать широким спектром новых профессиональных компетенций в этой сфере.

Список использованных источников

1. Выступление В. В. Путина на пленарном заседании ПМЭФ-2017. [Электронный ресурс]. Режим доступа: <http://www.kremlin.ru/events/president/news/54667> (дата обращения: 04.01.2020).
2. Егоров А. А. Карлов И. А. и др. Совместный доклад Фонда Сегаловича и Института образования НИУ ВШЭ
3. Колыхматов В. И. Образование будущего: технологии цифровизации / В. И. Колыхматов // Современное образование: содержание, технологии, качество. СПб.: Изд-во СПбГЭТУ «ЛЭТИ», 2019. С. 12-15.
4. Паспорт национального проекта «Образование» (утв. президиумом Совета при Президенте Российской Федерации по стратегическому развитию и национальным проектам (протокол от 24.12.2018 № 16)
5. Паспорт федерального проекта «Кадры для цифровой экономики» (приложение № 3 к протоколу президиума Правительственной комиссии по цифровому развитию, использованию информационных технологий для улучшения качества жизни и условий ведения предпринимательской деятельности от 27.12.2018 № 6)
6. [Профессиональный стандарт "Педагог профессионального обучения, профессионального образования и дополнительного профессионального образования"](#) Приказ Министерства труда и социальной защиты Российской Федерации от 8 сентября 2015 года N 608н
7. Потемкина Т. В. Зарубежный опыт разработки профиля цифровых компетенций учителя / Т. В. Потемкина // Научное обеспечение системы повышения квалификации кадров. 2018. № 2. С. 2.

СЛОЖНОСТИ ТРУДОУСТРОЙСТВА И ЗАНЯТНОСТИ ВЫПУСКНИКОВ СРЕДНЕГО ПРОФЕССИОНАЛЬНОГО ОБРАЗОВАНИЯ

*Хусаинова З.Р., преподаватель
ГАПОУ «Азнакаевский политехнический техникум»*

Важнейшим показателем качества образования любого учебного заведения системы СПО является, в первую очередь, трудоустройство выпускников и начало их профессиональной деятельности по полученной специальности. В последние годы во всем мире ведутся активные поиски в области обновления содержания образования. Инновационным подходом для обновления содержания общего и среднего специального образования является компетентностный подход, который «предполагает усиление практической

направленности образования» и «выдвигает на первый план не информированность обучающихся, а, прежде всего, умение применять полученные знания на практике». Вследствие чего наблюдается явное повышение интереса работодателей к студентам и выпускникам средних специальных учебных заведений. Понятие трудоустройства молодого специалиста далеко неоднозначно. Под ним можно понимать и трудоустройство выпускника системы СПО по полученной специальности, и просто полученное рабочее место по окончании техникумов, колледжей.

Наиболее значимым событием последнего десятилетия в системе образования стало введение ФГОС в подготовку специалистов среднего звена. Исходя из вышеизложенного, основными целями системы СПО становится подготовка специалистов среднего звена и создание условий для развития личности в образовательном процессе. В связи с этим на первое место выходят задачи развития личностного потенциала будущего высококвалифицированного специалиста, обладающего новым мышлением, профессиональной компетентностью, высокой технологической культурой, интенсивной работоспособностью, творческим подходом к управлению производством. Решение этих задач возможно двумя путями:

- через обучение;
- через самообразование.

Сложившееся у студентов мнение, что их представление о каких-либо вещах могут заменить им знания, привело к снижению познавательной активности, и как следствие, затрудняет процесс обучения. Эта проблема требует от преподавателя поиска новых методологических разработок (подходов).

Выходом из сложившейся ситуации становится способность преподавателя, опираясь на уже имеющийся опыт (представление) сформировать, при помощи обучающихся, четкие понятия, выделить совокупность предметов, характеризующих тот или иной опыт, определить наиболее существенные из них, установить связь явлений и признаков, сформулировать систему знаний о конкретном явлении, опыте.

Задача, которая стоит перед преподавателем СПО – вызвать у студентов интерес к *самообразованию*, способствовать возникновению у них познавательной способности, сформировать умения и навыки самостоятельного умственного труда.

Но помимо получения достойного образования, другой, не менее актуальной проблемой в современных условиях становится проблема *формирования личности*, способной самостоятельно делать свой выбор, ставить и реализовывать цели, выходящие за пределы предписанных стандартных требований, осознано оценивать свою деятельность. Возникшее противоречие между целями СПО и научно-методическим обеспечением этих целей в образовательном учреждении потребовало разработок новых технологий, ориентированных на личностно-ориентированный подход в образовании. Это способствовало формированию новой системы взглядов и теории,

основывающейся на приоритете личности, ее запросов, ее нужд и потребностей.

При подготовке специалистов среднего звена преподавательскому составу образовательной организации системы СПО необходимо *учитывать требования работодателей к претендентам на рабочие места*. Одним из первоочередных требований со стороны работодателя - обязательное наличие диплома. Другое условие при приеме на работу – наличие опыта работы. И третья особенность – на подавляющем большинстве предприятий при приеме на работу ключевыми условиями одновременно выступают определенный объем профобразования и соответствие личных характеристик работника требованиям работодателя. Оказалось, что наряду с высоким уровнем профессиональных знаний, столь же важными для работника являются с одной стороны, дисциплинированность, умение работать в команде, чувство ответственности и, с другой стороны, готовность учиться, осваивать новое, инициативность.

Наименее значимым в предложенном списке характеристик оказалось «Согласие работать за небольшую оплату». Такая характеристика в глазах работодателей свидетельствует о низких запросах, низкой самооценке, неамбициозность кандидата (особенно на руководящую должность). Для претендентов на руководящие должности важным оказывается высокий уровень компетентности, умение адаптироваться, брать на себя ответственность за команду и способность принимать решения в быстроизменяющихся условиях. Такой кандидат должен быть в меру амбициозен, заинтересован в карьерном росте. Немаловажное значение для лиц, претендующих на должности служащих, имеют уровень развития претендента и уровень его общей культуры.

И вот в свете этих требований, задача образовательного учреждения *сформировать способность и готовность выпускника к жизненному и профессиональному самоопределению, перемене сферы деятельности, к решению социальных личностных проблем, которые могут встретиться на их жизненном и профессиональном пути*.

Осознанный выбор любой профессии оказывает влияние на дальнейшую жизнь, определяет успешность самореализации, социализации, карьерного и профессионального роста выпускников техникума. Поэтому необходимо помочь студенту в правильном выборе места деятельности, поведении во время собеседования при приеме на работу, отвечающем общественным и личностным требованиям. Всё это делает проблему успешной профессиональной карьеры актуальной для сферы социального развития России.

Основные проблемы, связанные с трудоустройством выпускников:

- несоответствие объемов и профилей подготовки специалистов потребностям рынка труда;
- не в полной мере учитываются данные по результатам трудоустройства при формировании объемов и профилей подготовки кадров;

- отсутствие у выпускников опыта работы и навыков самостоятельного трудоустройства.

К факторам, усугубляющим в настоящее время проблемы занятости молодежи, можно отнести следующие:

1. Низкий уровень заработной платы молодых специалистов;
2. Бесперспективность решения их социальных потребностей, прежде всего, возможности приобретения жилья;
3. Отсутствие практических навыков и недостаточная квалификация, несоответствие профиля полученной профессии/специальности потребностям рынка труда.

Основной продукцией системы профессионального образования является выпускник образовательного учреждения, на подготовку которого расходуются значительные финансовые средства. Эффективность бюджетных расходов на систему профессионального образования повышается одновременно с ростом востребованности выпускников на рынке труда и определяется не только трудоустройством выпускников в целом, но и их работой по полученной специальности.

На сегодняшний день государственное распределение выпускников после окончания средних учебных заведений отсутствует. С одной стороны, это дает более широкие возможности для самореализации, поскольку молодой специалист сам выбирает свой дальнейший профессиональный путь. С другой стороны, человек должен самостоятельно прилагать усилия по поиску места работы и трудоустройству в ситуации, когда количество вакансий ограничено, а желающих занять их значительно больше. Устройство на работу - сложный процесс. Далеко не каждый человек способен успешно пройти его, даже при наличии хорошего образования и опыта работы. Молодые же специалисты среднего звена еще не имеют опыта работы по специальности, а иногда и опыта трудовой деятельности вообще.

Что касается ситуации на рынке труда, то, действительно, сейчас сильно ощущается нехватка молодых кадров в рабочих профессиях.

Низкий уровень заработной платы – это основная причина крайне низкой популярности рабочих профессий. Молодой специалист с рабочей профессией, который в силу малого количества опыта имеет невысокую квалификацию, будет иметь заработную плату гораздо ниже, чем представители других профессий, не имеющие большого опыта.

Конечно, занимаясь рабочей профессией, не имея высокой квалификации, можно иметь высокую заработную плату, занимаясь низко квалифицированной тяжёлой, но бесперспективной работой.

Возможность стать хорошим специалистом есть во всех отраслях, было бы желание добиться успехов в том деле, которым ты занимаешься. Действительно, изменившиеся социально-экономические условия требуют более эффективного взаимодействия всех сторон, заинтересованных в решении проблем выпускников.

В настоящее время для установления взаимодействия между профессиональными учебными заведениями и работодателями необходимо учитывать ряд факторов:

- система профессионального образования не всегда соответствует требованиям работодателей;
- завышенные профессиональные притязания выпускников не всегда соответствуют их реальным возможностям.

Особое внимание должно уделяться следующим проблемам:

- организации взаимодействия всех структур, заинтересованных в решении проблем трудоустройства молодых специалистов;
- нормативно-правовому регулированию вопросов трудоустройства, взаимоотношениям образовательных учреждений с работодателями, службой занятости;
- механизмам получения обратной связи как от выпускников образовательных учреждений о качестве подготовки и трудоустройстве по специальности, так и от работодателей об уровне подготовки молодых специалистов.

В сложившихся условиях радикальных социально-экономических перемен в обществе наиболее значимыми становятся проблемы взаимодействия системы профессионального образования и российского рынка труда.

На рынок труда большое влияние оказывают такие факторы:

- изменение структуры российской экономики,
- изменение форм собственности,
- развитие новых видов экономической деятельности.

Но одновременно с изменением рынка труда, происходит реформирование системы профессионального образования. От образовательных учреждений профессионального образования в настоящее время требуется предоставление таких образовательных услуг будущим специалистам, которые соответствовали бы требованиям современного рынка труда, а также учитывались перспективы их развития.

И вот в свете этих требований, задача образовательного учреждения сформировать способность и готовность выпускника к жизненному и профессиональному самоопределению, перемене сферы деятельности, к решению социальных личностных проблем, которые могут встретиться на их жизненном и профессиональном пути.

Список использованных источников

1. Авраамова Е. М., Беляков С. А., Логинов Д. М., Полушкина Е. А. Механизмы трудоустройства российской молодежи. М.: Дело, 2017.
2. Переверзев В. Ю. Качество среднего профессионального образования: проблемный аспект // Среднее профессиональное образование. 2003.

3. Чередниченко Г. А. Перемены в структуре занятости и образовательных стратегиях молодежи // Грани российского образования.

НАСТАВНИЧЕСТВО КАК ОДНА ИЗ ФОРМ ГОТОВНОСТИ СТУДЕНТОВ К ПРОФИЛЬНОМУ ТРУДОУСТРОЙСТВУ

*Чельшева А.В., преподаватель
ГАПОУ «Чистопольский сельскохозяйственный техникум им. Г.И. Усманова»*

Профильное трудоустройство не просто доказывает верную траекторию деятельности профессиональной образовательной организации, но и является экономически выгодным для государства. Современное трудоустройство выпускников одно из важнейших критериев эффективности работы профессиональной образовательной организации.

Наставничество рассматривается как перспективная образовательная технология, которая позволяет передавать знания, формировать необходимые навыки, компетенции и осознанность быстрее, чем традиционные способы. Ведь правильно организованная система наставничества, выступает одним из условий формирования готовности студентов к профильному и квалифицированному трудоустройству.

Наставник – человек, обладающий определенным опытом и знаниями, высоким уровнем коммуникации, стремящийся помочь своему подопечному приобрести опыт, необходимый и достаточный для овладения профессией. Наставничеству, которое оказывает содействие профильному трудоустройству выпускников, уделяется в техникуме большое значение[2].

Структура готовности к профильному трудоустройству представлена на рис.1 тремя компонентами: знаниевым, практическим и мотивационным. Сущность каждого компонента можно определить следующим образом: знаниевый – я знаю все о профессии, которую получаю, и об условиях моей будущей работы; практический – я умею выполнять все виды работ, связанные с моей будущей профессией; мотивационный – я хочу работать по той профессии, которую получаю[1, 25].



Рисунок – Структура готовности к профильному трудоустройству

Все компоненты готовности к трудоустройству формируются через систему наставничества, которая рассматривается как индивидуальная и групповая форма взаимодействия наставника и студента, позволяющая раскрыть личность. В техникуме наблюдается смешение или слияние форм работы наставника со студентами. Выбор технологий, форм и методов работы зависит от степени формирования готовности, на которой находится обучающийся, и характеристики компонента готовности, на формирование которого направлена деятельность наставника. Так, на 1-2 курсах делается упор на формирование знаниевого и мотивационного компонентов готовности, на 3-4 – практического и мотивационного.

Рассмотрим, как реализуются в нашем техникуме компоненты готовности студентов к профильному трудоустройству.

Форма знаниевого компонента реализуется как ежегодная встреча с работодателями согласно специальности; экскурсии на базы социальных партнеров города и района; круглые столы с выпускниками и работодателями.

Формирование практического компонента готовности проходит через всю совместную деятельность наставника и наставляемого: на учебной и производственной практике, дуального обучения, в процессе подготовки к конкурсам профессионального мастерства и «WorldSkills».

Мотивационный компонент способствует положительному отношению к профессиональной деятельности, внутреннему настрою реализации; способностью анализировать и оценивать свои умения и навыки в процессе профессиональной деятельности. Мотивационный компонент реализуется участием в студенческих форумах, чемпионатном движении.

Формированию всех трех компонентов готовности способствует проектная деятельность, которая направлена на работу студентов под руководством наставников. Работа над проектом предполагает решение какой-то проблемы, предусматривающей использование разнообразных методов и интегрирование знаний, умений из различных областей.

Показателями оценки эффективности работы наставников являются:

1) успешное прохождение учебной и производственной практик;

- 2) положительные отзывы работодателей о студентах;
- 3) участие в конкурсах профессионального мастерства, студенческих форумах, чемпионатном движении; профильное трудоустройство.

Мониторинг деятельности наставников по данным показателям свидетельствует об эффективной целенаправленной деятельности по формированию готовности студентов к профильному трудоустройству.

Список использованных источников

1. Льюис Г. Менеджер-наставник. - М.: изд-во Баланс-клуб, 2002. - 192 с.
2. Наставничество // school-429.ru: URL: <http://school-429.ru/uploads/files/doc/Kadry/Наставничество.doc>.

СОВЕРШЕНСТВОВАНИЕ ПРОЦЕССА ПРОФЕССИОНАЛЬНОЙ ОРИЕНТАЦИИ В ОБРАЗОВАТЕЛЬНЫХ УЧРЕЖДЕНИЯХ

*Чернеев Н.А., преподаватель
ГАПОУ «Казанский торгово-экономический техникум»*

Радикальные преобразования экономической системы общества, предопределившие становление и развитие рынка труда, изменившие требования к уровню подготовки, качеству рабочей силы и ее профессионально-квалификационному составу, потребовали реформирования образовательной сферы как основополагающего звена системы воспроизводства человеческих ресурсов.

Высокие темпы развития современного рынка образовательных услуг и становления его институтов определяют необходимость исследования этих процессов, протекающих на нем процессов, повышения качества образовательных услуг с учетом запросов потребителей, адаптации жизнедеятельности учебных заведений к складывающемуся новому социально-экономическому укладу.

Являясь важным фактором повышения интеллектуального уровня и производительной силы работников, рынок образовательных услуг способствует вовлечению населения в образовательный процесс, а в дальнейшем - определяющие положение человека на соответствующем сегменте рынка труда. Последний также влияет на рынок образования, определяя социальный заказ на качество и количество образовательных услуг, что актуализирует задачи определения методологических основ взаимодействия данных рынков, которые в отечественной экономической науке развиты недостаточно.

Для России ныне характерен глубокий и растущий разрыв между интересами образовательных институтов как таковых и требованиями к системе образования со стороны потребителей ее услуг: обучающихся, их семей, работодателей, государства. Образовательные институты все еще во многом

искусственно изолированы от тех проблем, на решение которых следует нацелить их деятельность: обеспечение занятости, расширение карьерных возможностей выпускников, содействие позитивным структурным сдвигам в экономике, эффективное использование бюджетных средств, удовлетворение платежеспособного спроса на образовательные услуги и т.д.

Между тем именно образование призвано сыграть ключевую роль в обеспечении долгосрочного экономического и социального развития, стратегический выбор должен состоять в ином. Политика образования должна стать важнейшим инструментом активной и регулируемой адаптации людей к меняющимся объективным условиям.

Работодатели отмечают, что соискателей достаточно много, но они в большинстве своем не соответствуют требованиям по уровню подготовки. Найти хорошего специалиста даже крупной фирме, обладающей приличным бюджетом, сегодня по-прежнему не просто. И дело здесь не в деньгах, а в качестве реального предложения на рынке труда.

Проблема инвестирования в человеческий капитал связана с нечетким определением и широким разнообразием результатов при получении образовательной услуги, временной задержкой между вложением средств и получением отдачи. Все это провоцирует инвестиционный риск: профессиональная подготовка слабо ориентирована на структуру спроса.

Образовательная политика - важнейшая составляющая политики государства, инструмент обеспечения фундаментальных прав и свобод личности, повышения темпов социально-экономического и научно-технического развития, гуманизации общества, роста культуры. Образовательная политика устанавливает на основе общественного согласия коренные цели и задачи развития образования, гарантирует их проведение в жизнь путем согласованных действий государства и общества. Первейшая задача образовательной политики на современном этапе - достижение современного качества образования, его соответствия актуальным и перспективным потребностям личности, общества и государства.

Профориентация нередко соотносится больше с запросами профессионального рынка, на котором востребованы те или иные профессии, чем с потребностями и склонностями людей. Предложения по усовершенствованию профессиональной ориентации в образовательных учреждениях:

1. Профессиональная ориентация должна проводиться хотя бы для учащихся 8-9-х классов, так как в данном возрасте учащийся может определиться с выбором профессии и решить продолжать ему обучение в школе или же поступать в учреждение среднего профессионального образования. Таким образом, может существенно увеличиться количество кадров, подготовленных по рабочим специальностям.

2. Профессиональная ориентация в настоящее время не имеет активного распространения в учреждениях среднего образования, педагогов-психологов образовательных учреждений должны больше уделять внимание

профессиональной ориентации школьников. Возможно именно для этих целей должны быть выделены отдельные специалисты.

3. Педагоги-психологи в большинстве своем имеют лишь формальные обязанности заниматься профориентацией. Практически никто с них этого не требует, и вообще никто в образовании за профориентацию не отвечает. Некоторые школьные психологи все-таки проводят профориентационные консультации и занятия, но это делается либо по их собственной инициативе, либо по инициативе администрации отдельных образовательных учреждений. То есть профориентация в школах держится исключительно на энтузиазме некоторых психологов, завучей и директоров. Кроме того, данные специалисты должны повышать свои знания в данной области путём организации для них дополнительных тренингов.

4. В большинстве случаев педагоги-психологи не обеспечены необходимыми средствами, методиками и информационными материалами, которые потребны для полноценной профориентации. Ведь для хорошего профориентационного курса нужны компьютеры, специальные компьютерные программы, Интернет, психологические тесты, профессиограммы, справочники по учебным заведениям, информация о рабочих местах, литература, видеофильмы. Не существует также и современных программ проведения подобных занятий со школьниками, особенно практических профориентационных программ с элементами тренинга. Поэтому школьные учреждения должны быть оснащены необходимыми материалами. В результате действующей, недоработанной системы профессиональной ориентации практически никто не готовит молодежь к эффективному поведению в условиях современного рынка труда. В условиях, жесткой конкуренции. В условиях, когда для достижения профессионального успеха человеку необходимо в полной мере реализовать имеющиеся у него способности. С другой стороны, межведомственная разобщенность привела к тому, что руководители российской системы образования сняли с себя ответственность за профессиональное самоопределение выпускников и подготовку их к выбору профессии, профессиональному обучению и реальному трудоустройству. Именно молодые люди, особенно нуждающиеся в квалифицированной помощи при выборе профессии, чаще всего не могут ее получить.

Во многом решение достижения современного качества образования, его соответствие актуальным потребностям зависит от эффективного управления всей системой образования на основе мировых тенденций в образовательной деятельности.

В настоящее время одной из главных тенденций в мире является консолидация образования и рынка труда. Одной из задач профориентационной работы и адаптации является установление взаимодействия между общеобразовательными школами, учреждениями профессиональной подготовки и предприятиями, которые, в свою очередь, должны иметь возможность оперативно выявлять ресурсы рабочей силы необходимой квалификации и удовлетворять потребности в кадрах. В этой связи

целесообразно развивать комплексы трех типов: комплексы региональной направленности, ориентированные на регион или группу организаций региона; комплексы отраслевой направленности, создаваемые при базовых организациях отраслей; местные комплексы в организациях, заключающих договоры о прямых связях со специальными учебными заведениями.

Список использованных источников

1. А. Калина. Рынок труда: проблемы формирования . -М. 2002, стр. 26,
2. Сумарокова Е. В. Инвестиции в человеческий капитал: проблемы и решения. М.: «Советский спорт», 2001.стр. 52.,
3. Филатов М. Р. Опыт Профориентация в учебных заведениях. Новосибирск 2007

РАБОТА КЛАССНОГО РУКОВОДИТЕЛЯ ПО ПАТРИОТИЧЕСКОМУ ВОСПИТАНИЮ СТУДЕНТОВ

*Шабуров И.Р., руководитель физвоспитания
ГАПОУ «НМК»*

Патриотизм – духовный ориентир в массовом сознании граждан и важнейший ресурс развития современного российского общества. В связи с тем, что студенчество является одной из самых уязвимых возрастных групп социально-активного населения, подверженных пропаганде различных экстремистских группировок и насаждению жизненных псевдоценностей, роль ссузов в формировании патриотической грамотности студентов стремительно возрастает и является существенной необходимостью. В учреждениях СПО происходит непосредственная подготовка к самостоятельной жизни молодежи, развитие навыков и умений, позволяющих делать осознанный выбор, отличать истинные жизненные ценности.

Формирование патриотизма происходит в соответствии с принципом преемственности. Студентов, изучивших основы патриотического воспитания в школе, «подхватывает» ссуз, продолжая развивать и укреплять национальную идентичность.

Президент Российской Федерации В. В. Путин на встрече с представителями общественности, где обсуждались вопросы патриотического воспитания молодёжи, сказал: «Мы должны строить своё будущее на прочном фундаменте, а такой фундамент – патриотизм. Это не просто красивые слова. Патриотизм – это прежде всего дело служения своей Родине, стране, России, своему народу. И об этом никогда нельзя забывать».

Опираясь на фундаментальные ценности, инженерно-педагогические работники многопрофильного колледжа формируют воспитательную среду согласно требованиям ФГОС СПО. Особое место в системе воспитания студентов учебной группы занимает деятельность классного руководителя как

непосредственных носителей культурных, морально-нравственных и патриотических качеств. Были определены основные задачи по формированию патриотических качеств у студентов: - настойчиво формировать в период обучения в колледже активную жизненную позицию, -формировать межнациональную культурную и правовую грамотность, используя дискуссионный и проблемный методы,- воспитывать чувство патриотизма, гордости за город, республику, страну, уважение к её великим свершениям и достойным страницам прошлого; уважение к ветеранам (старшему поколению), к участникам боевых действий и т.д.

Работу по патриотическому воспитанию студентов проводится согласно плану воспитательной работы в группе, ориентируясь на общечеловеческие, национальные ценности, с целью воспитания идейно-нравственных, гражданско-патриотических чувств, чувства общественного долга, патриотизма и интернационализма, что отражено в тематике классных часов: «Подвигу народа жить в веках!», «Воинская честь, доблесть и слава», «Быть гражданином», «Нижекамск – мой любимый город», при проведении классных часов я стараюсь обратить внимание на формирование у обучающихся умения излагать и отстаивать свою точку зрения, вести диалог, дискуссию, преодолевать застенчивость, пытаемся заинтересовать каждого, помочь преодолеть смущение, «разговорить», уберечь от равнодушия. Среди других форм можно отметить встречи с участником боевых действий в Чечне, выпускником колледжа, с ветеранами труда, тружениками тыла. Были организованы музейные уроки. Студенты – активные участники колледжских общественно-политических мероприятий, посвящённых славным датам отечественной истории, государственным праздникам – День защитника Отечества, День Победы, День пожилых людей, День матери. Эти праздники несут в себе заряд гражданственности, ответственности за судьбу страны, чувство гордости и надежды на её светлое будущее. Да, нельзя обязать студентов любить свой колледж, поэтому мы стараемся создать условия путём широкого их вовлечения в различные мероприятия и дела группы раскрыть их способности и таланты, проявить себя на конкурсах, олимпиадах, спортивных площадках. Вот тогда они полюбят учебное заведение, будут им гордиться и будут чувствовать себя патриотами. Затем это чувство распространится далеко за пределы колледжа, став гражданским и государственным.

Наши ребята участвовали в городских мероприятиях: присутствовали на митинге, посвященном выводу войск из Афганистана, участвовали в благотворительной акции «Маршрут Памяти», во всероссийских общественных акциях «Лыжня России», «Георгиевская ленточка», «Бессмертный полк». Традиционным является проведение волонтерской акции «Поздравь ветерана» в преддверии Дня Победы.

На одном из внеурочных мероприятий мы провели с ребятами анкету об их отношении к государственной символике Республики Татарстан и Российской Федерации.

1. Что для вас олицетворяет Татарстан, Россию, является их символом?

Флаг как символ, олицетворяющий Татарстан, Россию, был выбран максимальным количеством студентов (53,1%). Второй по частоте выбора символ – «природа, леса, реки, просторы» (44,2%). Третий по частоте встречаемости символ – «народ, люди» (43,1%).

Большинство респондентов в качестве приоритетных символов Татарстана и Российской Федерации выбрали официальные государственные символы: флаг (53,1%), герб (38,6%), гимн (40,2%). Такой выбор кажется вполне очевидным, т.к. вышеуказанные символы имеют законодательное значение и символизируют суверенитет страны.

Вторая категория – природно-исторические объекты – включает следующие группы символов: Природа, леса, реки, просторы (44,2%), История, культура (30,9%), Кремль, Красная площадь (29,0%), Медведь, Барс (18,7%), Березки (16,6%).

Третью группу составили символы, которые связаны непосредственно с людьми, проживающим на территории нашей страны и характеристиками этих людей: Русская душа, доброта и гостеприимность татар (28,3%), Народ, люди (43,1%), Дом, семья (16,7%).

Однако, по мнению респондентов, Россию и Татарстан символизируют не только позитивные явления. Так, 22,7% опрошенных обозначили символами России «коррупцию, воровство, беззаконие». 16% респондентов выбрали символом «водку».

2. Знаете ли вы мелодию и слова Государственного гимна Татарстана и Российской Федерации?

Респонденты практически единогласно выбрали вариант: «Знаю и мелодию, и слова» (86,11%). Студенты их знают не потому, что кто-то обязал их выучить, а потому, что испытывают теплые чувства к этим словам и ощущают внутри себя духовный подъем. Во-вторых, дело в самой мелодии. Респонденты относятся к ней с той же степенью одобрения, как и к стихам. Однако выбор ответа «знаю и мелодию, и слова» можно отнести к социально желательным высказываниям: знание гимна является нормой, и гражданину своей страны, скорее будет стыдно признаваться в обратном. Можно предположить, что при других способах диагностики (например, при просьбе припомнить слова гимна) процент утвердительных ответов будет ниже. Тем не менее, даже принимая этот тезис, само желание продемонстрировать другим знание гимна своей республики и страны, уже может быть проинтерпретировано как уважительное отношение к самому гимну и определенная лояльность по отношению к стране и политике государства.

3. Что изображено на гербах России, Татарстана?

Большинство респондентов (92,4%) уверенно припомнили изображение на гербе России - «двуглавого орла», а на гербе Татарстана - «крылатого барса». Эти государственные символы наиболее часто встречаются в быту, и поэтому известны большинству респондентов. Символика России и Татарстана

действительно имеет большое значение граждан. Это и предмет для гордости, вдохновения, морального подъема. Исследования позволяют сделать вывод: официальная государственная символика (гимн, герб, флаг) не только имеет высокий уровень узнаваемости, но и является самой популярной ассоциацией на иррациональном уровне у подавляющего большинства опрошенных студентов.

Патриотизм - одно из наиболее глубоких чувств, закреплённых веками борьбы за свободу и независимость Родины. Поэтому, насколько классный руководитель совместно с мастером производственного обучения смогут развить в каждом студенте данное чувство, настолько будет сплочённым и толерантным в целом наше общество. Заложенные в студенческом возрасте взгляды, мировоззрения, установки и идеалы укрепят и помогут развить патристическую направленность личности нового человека-созидателя, активного участника общественных преобразований.

Список использованных источников

1. Болдырев Н. И. Методика работы классного руководителя: Учебное пособие по спецкурсу для студентов пед. ин-тов. – М.: Просвещение, 1984. – 258с.
2. Воликова Т.В. Учитель и семья. – М.: Просвещение, 1980. – 111с.
3. Газман О.С. Содержание деятельности и опыт работы классного руководителя. – М.: Научно-методическое объединение «Творческая педагогика», 1992. – 114 с.
4. Дереклеева Н.И. Справочник классного руководителя 5-11 кл. + новые собрания. – М.: ВАКО, 2005. – 254 с.
5. Калейдоскоп родительских собраний: метод. разработки. Вып. 1/ под ред. Е.Н.Степанова. – М.: Сфера. 2005. – 139 с.
6. Капралова Р.М. Работа классного руководителя с родителями. – М.: Просвещение, 1980. – 190 с.
7. Классному руководителю. Учеб.-метод. пособие/Под ред. М.И.Рожкова. – М.: Гуманит.изд.центр ВЛАДОС, 1999. – 280 с.

ЦИФРОВЫЕ ТЕХНОЛОГИИ В ПРЕПОДАВАНИИ ИНОСТРАННЫХ ЯЗЫКОВ

*Шаймухаметова Г.Н., преподаватель иностранного языка
ГАПОУ «Сармановский аграрный колледж»*

Возрастает роль и место учебной дисциплины «Иностранный язык» в системе среднего профессионального образования. Владение иностранным языком рассматривается в Татарстане как важный фактор социально-экономического, научно-технического и культурного прогресса. Растёт потребность высококвалифицированных рабочих в сфере сельского хозяйства.

Иностранные языки изучаются в целях их дальнейшего функционирования в качестве инструмента всестороннего информационного обмена, взаимодействия национальных культур, усвоения личностью общечеловеческих ценностей.

Задачи преподавателя состоят в том, чтобы 1) создать условия практического овладения языком для каждого студента, выбрать такие методы обучения, которые позволили бы каждому проявить свою активность и творчество; 2) активизировать познавательную деятельность обучающихся в процессе обучения иностранным языкам.

Использование компьютерных технологий в обучении, в частности, иностранным языкам в значительной мере изменило подходы к разработке учебных материалов по этой дисциплине. Интерактивное обучение на основе компьютерных обучающих программ позволяет более полно реализовать целый комплекс методических, дидактических, педагогических и психологических принципов, делает процесс познания более интересным и творческим, позволяет учитывать индивидуальный темп работы каждого обучаемого. Применение таких технологий позволяет решать множество задач в обучении иностранному языку- развитие речевых, когнитивных умений, формирование атмосферы благоприятного сотрудничества между учащимися, классом и учителем. Учитель должен понимать, оправдано ли применение ИКТ при выполнении того или иного задания, на том или ином уроке. Положительный результат заключается в том, чтобы научить ребят грамотно использовать Интернет для эффективного общения, продуктивной работы.

Одной из проблем обучения иностранному языку является удаленность студента от страны изучаемого языка. Использование ИКТ решает эту проблему, расширяя рамки аудитории и впуская туда иноязычную действительность посредством Интернета. Коммуникация с носителями языка становится проще и доступнее, становится видимой и слышимой. Получаемая информация актуальна и аутентична. Все это повышает мотивацию к изучению иностранного языка и способствует достижению цели обучения.

Использование ИКТ на уроке иностранного языка открывает новые перспективы для большей индивидуализации обучения, для широкого применения форм парной и групповой работы (посредством Интернета), а обучение чтению и письму приобретает новое значение.

К наиболее часто используемым в учебном процессе средствам ИКТ относятся:

- 1) электронные учебники и пособия, демонстрируемые с помощью компьютера и мультимедийного проектора;
- 2) электронные энциклопедии и справочники;
- 3) тренажеры и программы тестирования;
- 4) образовательные ресурсы интернета;
- 5) DVD диски с картинками и иллюстрациями;
- 6) видео и аудиотехника;
- 7) научно-исследовательские работы и проекты;

8) интерактивная доска.

Перечисленные средства ИКТ создают благоприятные возможности на уроках иностранного языка для организации самостоятельной работы обучающихся. Они могут использовать компьютерные технологии как для изучения отдельных тем, так и для самоконтроля полученных знаний.

Мультимедийные презентации широко применяются почти всеми педагогами. Они удобны и для преподавателя, и для студентов. Обладая элементарной компьютерной грамотностью можно создавать оригинальные учебные материалы, которые увлекают, мотивируют и нацеливают обучающихся на успешные результаты. Образовательный потенциал мультимедийных презентаций может эффективно использоваться на уроках ИЯ для осуществления наглядной поддержки обучения речи.

Преимущества мультимедийных презентаций заключаются в следующем:

- сочетание разнообразной текстовой аудио - и видео наглядности;
- возможности использования для презентации как интерактивной, мультимедийной доски, которая позволяет более наглядно семантизировать новый лексический, грамматический и даже фонетический материал;
- возможность использовать отдельные слайды в качестве раздаточного материала (опоры, таблицы, диаграммы, графики, схемы);
- обеспечение эффективности восприятия и запоминания нового учебного материала;
- формировании компьютерной мультимедийной компетентности как педагога, так и студентов, развитии их креативных способностей в организации учебной работы.

Учебные фильмы, презентации, ролики, клипы, аудио и видео программы стали неотъемлемой частью современного урока ИЯ. При введении и актуализации лексического или грамматического материала, я также использую презентации, которые содержат слайды с иллюстрациями, картинками, небольшими текстовыми заданиями. Отдельные презентации используются при прохождении определённой темы и служат поддержкой, иллюстративным материалом и средством развития языковой компетенции у обучающихся при работе на уроке. Презентация, подготовленная преподавателем к уроку, может сделать урок ярче, образнее, создать положительную мотивацию на решение задач урока.

Преимущества внедрения Интернет-технологий в процесс обучения иностранному языку в настоящее время не вызывает сомнений. Эти технологии ускоряют процесс обучения, способствуют повышению у студентов мотивации к изучению иностранного языка и формированию индивидуальных, творческих, познавательных способностей.

Список используемых источников и литературы

1. Петрова Л. П. Использование компьютера на уроках иностранного языка - потребность времени. // Иностранные языки в школе. -2005. №5. с.57-60.
2. Полат Е. С. Интернет на уроках иностранного языка. // Иностранные языки в школе. -2001. №2. с.14-19.
3. Телицына Т. Н., Сидоренко А. Ф. Использование компьютерных программ на уроках иностранного языка. // Иностранные языки в школе. -2002. №2. с.41-43.
4. Черненко О. И. Информационные технологии в учебном процессе. – Волгоград: Учитель, 2007.

ЦИФРОВЫЕ КОМПЕТЕНЦИИ ПРЕПОДАВАТЕЛЯ

Штраух Ф.М., преподаватель

ГАПОУ «Нижекамский политехнический колледж имени Е. Н. Королева»

Современные преобразования, происходящие в экономической, политической, социальной сферах нашей страны, ставят новые задачи перед системой образования. Сегодня, в век научно-технического прогресса перед преподавателями стоит задача идти в ногу со временем.

Современный мир всё больше становится цифровым. В настоящее время цифровизация прочно вошла в нашу жизнь. Она уверенно заняла нишу во всех областях жизнедеятельности человека. А это означает, что и процесс образования должен также быть цифровым. Мы живём в реалиях современного и будущего мира.

Освоение новых методик преподавания, разработка уроков, подача нового учебного материала с учетом цифровых технологий являются главной задачей для преподавательского состава всех уровней.

В жизни учебного заведения, будь то школа или колледж, институт или университет прочно вошло понятие цифровые компетенции

Что же это такое? Как это применимо в учебном процессе?

Цифровые компетенции – это навыки эффективного решения задач профессионального, социального, личностного характера с использованием различных видов информационно-коммуникативных технологий.

Цифровые компетенции преподавателя предполагают:

1. Навыки использования цифровых технологий -вести электронный журнал и электронный дневник

2. Умение осмысленно использовать цифровые технологии для работы, учебы и повседневной жизни в целом – работать в офисный приложениях, вести сетевой блог, обладать навыками записи, редактирования и трансляции медиа-контента.

3. Умение критически оценивать цифровые технологии – использование специальных программ по своему предмету.

4. Мотивацию к участию в цифровой культуре – управлять другими средствами, использующими дидактические возможности ИКТ.

Значимость и результативность цифровых компетенций определяется несколькими факторами.

Первый из них – это удобство.

Владея цифровыми компетенциями, у преподавателя появляется возможность выбирать только те источники и учебные платформы, которые гарантируют качественный материал для подачи студентам и учащимся в образовательном процессе, вне зависимости от их способностей и возможностей. Использование разноуровневых готовых интерактивных заданий позволяют правильно распределить и экономить учебное время, тем самым сделать занятие более насыщенным и содержательным. Владение цифровыми компетенциями позволяет преподавателю создавать собственный контент.

Для успешного решения образовательных задач существуют различные цифровые платформы, где уже есть готовый контент: RedClass, iSpring Learn, Google Classroom, Дневник.ру, МЭШ, РЕШ и им подобные. Их можно использовать при подготовке педагога к учебному занятию практически на любую тему. Обычно задания там создаются практикующими педагогами, методистами, экспертами.

Следующий фактор эффективности цифровых компетенций – это мотивация и побуждение интереса учащихся к освоению учебного материала. Современное поколение с ранних лет на «ты» с технологиями. Они легко ориентируются в интернет - пространстве, владеют компьютерными программами, хотят учиться, только если им действительно интересно.

Цифровые инструменты помогают сделать обучение наглядным.

На занятиях естественно-научного цикла явления из микромира или космические процессы иначе, чем в формате цифровой модели, сложно продемонстрировать. Затмение солнца, деление клетки, строение дерева — все это можно показать с помощью интерактивных моделей, видео, цифровых микроскопов.

На уроках литературы, проходя творчество поэтов XX века, можно включить запись голоса автора. Так ученики глубже погрузятся в тему, заинтересуются и будут более внимательны к теории.

При изучении иностранных языков существуют определенные трудности в произношении. Применение записи речи носителя языка способствует лучшему усвоению материала. Поэтому использование в образовательном процессе цифровых инструментов дает положительный эффект, так как это понятно, интересно и доступно современному поколению учащихся и стимулирует их вовлеченность в изучаемый предмет.

Цифровой инструментарий учителя представляет собой ряд различных интерактивных модулей, которые учитель использует, как конструктор для создания дидактических единиц. При создании презентаций -это программа PowerPoint, Keynote, Smart Notebook, Sketching, Prezi, Sway. Средства для контроля знаний включают: Plickers, LearningApps, ClassFlow.

Данные цифровые продукты помогают создать контент, использовать его на уроках и организовать систему опроса, тестирования, игры и др. Платформа ЛЕСТА позволяет воспользоваться учебниками, как индивидуально самим педагогом, либо как источник для работы с интерактивной доской, поскольку медиа-ресурсы можно свободно увеличивать одним нажатием и демонстрировать на весь экран. Сервис Trello.com является помощником учителя на этапе планирования своей деятельности. Удобный интерфейс дает возможность наглядно увидеть все то, что запланировано на день, неделю, месяц или год.

Один из приоритетных и современных способов общения в цифровом формате – социальные сети. Данное определение включает в себя: VKontakte, Telegram, Одноклассники и др. Кроме того, использованные педагогом цифровые ресурсы, могут заинтересовать учащихся и студентов программированием или созданием собственных сайтов.

Особое внимание следует уделить фактору значимости цифровой грамотности для педагога, как субъекта образовательной деятельности. В выборе между преподавателем, который использует в своей работе только традиционные способы подачи учебного материала и преподавателем, который владеет знаниями и опытом использования различных учебных платформ, наиболее конкурентно-способным и успешным является последний.

Список использованных источников

1. Профессиональный стандарт для педагогов (воспитателей, учителей) в сфере дошкольного, начального общего, основного общего и среднего

- общего образования [Электронный ресурс]: приказ Минтруда России от 18.10.2013 №544н. URL: https://sch1205uz.mskobr.ru/files/profstandart_uchitel_vospitatel.pdf (дата обращения: 24.04.2020).
2. Аствацатуров Г. Наиболее популярные цифровые инструменты 2018 года по мнению учителей [Электронный ресурс]. URL: <https://pedsovet.org/beta/article/naibolee-popularnye-cifrovye-instrumenty-2018-goda-po-mneniu-ucitelej> (дата обращения 22.04.2020).
 3. Гилева Т.А. Компетенции и навыки цифровой экономики: разработка программы развития персонала [Электронный ресурс]. URL: <https://cyberleninka.ru/article/n/kompetentsii-i-navyki-tsifrovoy-ekonomiki-razrabotka-programmy-razvitiya-personala> (дата обращения 22.04.2020).
 4. Pomäki, L., Kantosalo, A., & Lakkala, M. (2011). What is digital competence? [Электронный ресурс]: In Linked portal. Brussels: European Schoolnet. URL: <http://linked.eun.org/web/guest/in-depth3> (дата обращения 15.04.2020).

ВЗАИМОДЕЙСТВИЕ «ТЕХНИКУМ – ПРЕДПРИЯТИЕ» КАК ОСНОВА КАЧЕСТВА ПОДГОТОВКИ ВОСТРЕБОВАННЫХ СПЕЦИАЛИСТОВ

*Яхина Д.Н., преподаватель
Булатникова И.Л., преподаватель
ГАПОУ «Альметьевский политехнический техникум»*

В настоящее время на рынке труда увеличивается спрос на специалистов среднего звена и квалифицированных рабочих, которые составляют в разных отраслях от 60 до 80 процентов и являются важнейшим фактором экономического роста страны. Качественное профессиональное образование сегодня – это средство социальной защиты, гарантия стабильности, профессиональной самореализации человека на разных этапах жизни.

Выпускник системы СПО должен владеть набором компетенций, обеспечивающих готовность к работе в динамичных экономических условиях, воспринимать и анализировать социально-экономические процессы, прогнозировать их развитие, адаптироваться к ним^[2].

В профессиональном образовании для подготовки квалифицированных специалистов реализуется практико-ориентированный, компетентностный подход (согласно нормативным документам), который предполагает овладение студентом-выпускником не только знаниями и умениями, но еще и сформированными компетенциями.

Компетентностный подход является средством формулировки требований к результатам профессионального образования выпускников со стороны потенциальных работодателей^[1].

Для реализации поставленных задач в ГАПОУ «Альметьевском политехническом техникуме» налажено тесное взаимодействие с предприятиями ПАО «Татнефть», Холдинга «Таграс» и малыми нефтяными компаниями. Интерес предприятий к выпускникам профессиональных образовательных организаций связан с дефицитом специалистов с рабочими профессиями, квалифицированными рабочими специальностями.

Большее значение для определения своего места в профессии играет ознакомительная и производственная практики. Отработка теоретических знаний, навыков, умений на реальном оборудовании, экскурсии на промышленные объекты с подробным изложением представителем предприятия устройства оборудования, особенностей условий его эксплуатации, требований промышленной безопасности и охраны труда – такие посещения позволяют обучающимся оценить всю масштабность и многогранность выбранной специальности.

С 2017 года демонстрационный экзамен является формой государственной итоговой и промежуточной аттестации обучающихся и выпускников по программам высшего и среднего образования, которая проводится согласно стандартам WorldSkills Russia и предусматривает моделирование реальных производственных условий, независимую экспертную оценку выполнения заданий, определение уровня знаний, умений и навыков обучающихся в соответствии с международными требованиями.

На протяжении четырех лет для подготовки не просто будущего работника, а квалифицированного специалиста совместно с предприятиями проводятся тренировочно-подготовительные занятия для участия в конкурсах профессионального мастерства по специальности. Такое сотрудничество дает свои результаты: ежегодно наши студенты занимают призовые места на конкурсах профессионального мастерства среди обучающихся средне-профессиональных учебных заведений.

В Альметьевском политехническом техникуме сотрудничество производства с будущими работниками реализуется через участие представителей работодателя в качестве экспертов демонстрационного экзамена. Такой подход имеет много положительных результатов как для обучающегося, так и для нефтяной организации.

Во-первых, демонстрационный экзамен позволяет экзаменуемым показать свои возможности, знания и навыки. Высокие результаты на экзамене являются хорошей заявкой при соискании вакансии, повышают рейтинг портфолио.

Во-вторых, участие представителя работодателя позволяет лучше оценить способности и навыки соискателей вакансий, отметить для себя лучших обучающихся и уже во время учебы отобрать готовых специалистов. Кроме того работодатели могут расширить задания для демонстрационного экзамена по наиболее интересующим их направлениям. Таким образом, подготавливается специалист с набором знаний и умений, необходимых работодателю.

Одним из видов взаимодействия «предприятие-техникум» является профессиональная ориентация обучающихся.

Профессиональная ориентация, профориентация, выбор профессии или ориентация на профессию (лат. *professio* – род занятий и фр. *orientation* – установка) – система научно обоснованных мероприятий, направленных на подготовку молодёжи к выбору профессии (с учётом особенностей личности и потребностей народного хозяйства в кадрах), на оказание помощи молодёжи в профессиональном самоопределении и трудоустройстве

Постановлением Минтруда РФ от 27.09.1996 № 1 утверждено «Положение о профессиональной ориентации и психологической поддержке населения в Российской Федерации», в соответствии с которым «профессиональная ориентация – это обобщенное понятие одного из компонентов общечеловеческой культуры, проявляющегося в форме заботы общества о профессиональном становлении подрастающего поколения, поддержки и развития природных дарований, а также проведения комплекса специальных мер содействия человеку в профессиональном самоопределении и выборе оптимального вида занятости с учётом его потребностей и возможностей, социально – экономической ситуации на рынке труда».

Основными направлениями профессиональной ориентации являются:

- профессиональное информирование – ознакомление различных групп населения с современными видами производства, состоянием рынка труда, требованиями, предъявляемыми профессиями к человеку, возможностями профессионально-квалификационного роста и самосовершенствования в процессе трудовой деятельности;

- профессиональное консультирование – оказание помощи человеку в профессиональном самоопределении с целью принятия осознанного решения о выборе профессионального пути с учётом его психологических особенностей и возможностей, а также потребностей общества;

- профессиональный подбор – предоставление рекомендаций человеку о возможных направлениях профессиональной деятельности, наиболее соответствующих его психологическим, психофизиологическим, физиологическим особенностям;

- профессиональный отбор – определение степени профессиональной пригодности человека к конкретной профессии (рабочему месту, должности) в соответствии с нормативными требованиями;

- профессиональная, производственная и социальная адаптация – система мер, способствующих профессиональному становлению работника, формированию у него соответствующих социальных и профессиональных качеств, установок и потребностей к активному творческому труду, достижению высшего уровня профессионализма;

- профессиональное воспитание – формирование у молодёжи трудолюбия, работоспособности, профессиональной ответственности, способностей и склонностей;

– профессиональное развитие личности и поддержка профессиональной карьеры, включая смену профессии и профессиональную переподготовку.

Для проведения профессиональной ориентации нужно располагать социально-экономическими характеристиками профессий, знать перспективы развития профессии, районы распространения профессий, уровень доходов профессионалов, пути получения квалификации и перспективы профессиональной карьеры, а также особенности рынка труда. Кроме этого, следует пользоваться технологическими характеристиками, включающими описание производственных процессов и профессиональных задач; медико-физиологическими и санитарными характеристиками условий труда с перечнем показаний и противопоказаний; требованиями профессий к индивидуальным особенностям людей.

Представители многих компаний проводят проориентационную работу (презентация компании, вида и сферы деятельности, требований компании и другое) с обучающимися четвертых курсов ГАПОУ АПТ и их родителями. Например, такие предприятия как: «ТНГ-Групп», «Татбурнефть», «ТаграС-РемСервис», «Система-Сервис», «ТаграС-ЭнергоСервис», «Татинтек», предприятия ПАО «Татнефть», малые нефтяные компании и другие предприятия.

Такой вид взаимодействия несомненно позволяет выпускнику:

- выявить компетенции, способности, интересы, личностные качества, а также мотивацию к прогнозированию дальнейшего профессионального и карьерного развития;
- сформировать чувство самопознания, самоопределения, развития способностей и навыков;
- сделать выбор успешной профессиональной траектории и наиболее подходящего типа компании;
- планировать и строить свою карьеру.

Сотрудничество с предприятиями не ограничивается только взаимодействием по практическим направлениям. Большую роль имеют научные контакты. Работодатели активно участвуют в конференциях защиты отчетов по практике; являются постоянными экспертами на научно-практических конференциях, организуемых техникумом; являются руководителями и членами государственной аттестационной комиссии на защите выпускной квалификационной работы.

Наиболее важным и значимым взаимодействием «предприятие-техникум» можно считать «Фестиваль проектов «Впроекте»». Программа стартовала по инициативе генерального директора «Татнефти» Наиля Маганова в 2018 году для высших учебных заведений. Сотрудничество с организациями среднего профессионального образования началось в 2020 году. Цель программы – максимально вовлечь в проектную деятельность Компании будущих специалистов и сотрудников.

«Впроекте» - это коммуникационная площадка на базе корпоративной социальной сети «Татнефть», где руководители проектов Группы «Татнефть» могут завербовать в свои проекты обучающихся и преподавателей учебных заведений. Студенты имеют возможность применить на практике полученные знания, обогатить свой опыт, использовать полученные навыки и информацию для дальнейшей научной деятельности и подготовки курсовых и дипломных проектов, получить зачет по практике. За выполнение определенных задач студенты получают денежное вознаграждение. Ежегодно по итогам работы за год лучшие участники, набравшие максимальное количество баллов по участию в проектах, награждаются памятными призами и благодарностями руководства Компании. Потенциальные работодатели имеют возможность сформировать кадровый резерв из студентов, которые уже получили базовые навыки и общее представление о деятельности различных подразделений компании, освободить основную проектную группу.

Учебным заведениям необходимо учитывать потребности рынка труда и занятости в подготовке молодых специалистов, умеющих применять свои знания, умения и навыки на рабочих местах, в условиях конкуренции. Рассмотреть возможность организации совместных проектов и мероприятий «предприятие-техникум», например: совместное участие в конференциях, конкурсах, написание статей в соавторстве и так далее.

В настоящее время образовательным организациям, реализующим программы профессионального образования, необходимо проводить ежегодный мониторинг востребованности выпускников, сопоставляя его со сведениями о потребности региона в кадрах соответствующей квалификации.

Качество образования обеспечивается единством профессионального и личностного роста, освоением общих и профессиональных компетенций в образовательном процессе, реальной профессиональной деятельности и в самостоятельном процессе жизнетворчества. «Образование через всю жизнь» – современный тренд. «Век живи – век учись» – известная с давних времён поговорка^[1]. Реализация этих стратегий невозможна без тесного взаимодействия образовательного учреждения и производства. Только совместными усилиями можно достичь значимых целей.

Список использованных источников

1. Еременко, Л. Е. Особенности организации практического обучения в колледже / Л. Е. Еременко. — Текст: непосредственный // Инновационные педагогические технологии : материалы I Междунар. науч. конф. (г. Казань, октябрь 2014 г.). — Казань: Бук, 2014. — С. 267-269. — URL: <https://moluch.ru/conf/ped/archive/143/6306/> (дата обращения: 25.02.2022).
2. Харайданова С. А. Актуальные вопросы подготовки специалистов среднего звена и квалифицированных рабочих в системе профессионального образования // Научно–методический электронный

журнал «Концепт». – 2017. – Т. 25. – С. 79–81. – URL: <http://e-koncept.ru/2017/770508.htm>.

3. Профессия [Электронный ресурс]: Википедия. Свободная энциклопедия. – Режим доступа: https://ru.wikipedia.org/wiki/Профессиональная_ориентация (дата обращения: 26.02.2022).

СОДЕРЖАНИЕ

	стр.
МЕТОДИЧЕСКОЕ СОПРОВОЖДЕНИЕ ДЕЯТЕЛЬНОСТИ ПЕДАГОГИЧЕСКИХ РАБОТНИКОВ ОБРАЗОВАТЕЛЬНЫХ ОРГАНИЗАЦИЙ, ЗАДЕЙСТВОВАННЫХ В РЕАЛИЗАЦИИ ИНКЛЮЗИВНОГО ОБРАЗОВАНИЯ Агелтдинова Г.М	4
ПАТРИОТИЧЕСКОЕ ВОСПИТАНИЕ СТУДЕНТОВ ПРИ ОБУЧЕНИИ В СИСТЕМЕ СПО Акопян Т.А	7
ПРАКТИКА ОРГАНИЗАЦИИ ГРАЖДАНСКО–ПАТРИОТИЧЕСКОГО ВОСПИТАНИЯ НА УРОКАХ ИСТОРИИ. Алманкина А.А	11
ЦИФРОВЫЕ КОМПЕТЕНЦИИ ПРЕПОДАВАТЕЛЯ Амирова С.Ф	13
ДРУГАЯ СТОРОНА ЦИФРОВЫХ ТЕХНОЛОГИЙ В ПРОФЕССИОНАЛЬНОМ ОБРАЗОВАНИИ Ахмеева А.В.	16
ЧЕМПИОНАТ ПРОФЕССИОНАЛЬНОГО МАСТЕРСТВА СРЕДИ ЛЮДЕЙ С ИНВАЛИДНОСТЬЮ И ОВЗ «АБИЛИМПИКС» КАК СПОСОБ ПОВЫШЕНИЯ УРОВНЯ КОМПЬЮТЕРНОЙ ГРАМОТНОСТИ Бикмурзина Р. Ш., Газизуллина А. Р	21
ВЗАИМОДЕЙСТВИЕ УЧРЕЖДЕНИЙ ОБРАЗОВАНИЯ С РАБОТОДАТЕЛЯМИ ОСНОВА КАЧЕСТВА ПОДГОТОВКИ ВОСТРЕБОВАННЫХ СПЕЦИАЛИСТОВ Бородина Н.Н.	27
ФОРМИРОВАНИЕ ТОЛЕРАНТНОСТИ У СТУДЕНТОВКОЛЛЕДЖА Бронникова Н.	30
ОСОБЕННОСТИ РАБОТЫ КУРАТОРА С РОДИТЕЛЯМИ СТУДЕНТОВ Бронников С.А.	33
ДЕМОНСТРАЦИОННЫЙ ЭКЗАМЕН – КАК ФОРМА ОЦЕНКИ КВАЛИФИКАЦИИ УЧЕБНОЙ ПРАКТИКИ ПО СТАНДАРТУ WORLDSKILLS Валиуллин С.Х.	36

ПРОФЕССИОНАЛЬНАЯ ПОДГОТОВКА СТУДЕНТОВ В УСЛОВИЯХ СОЦИАЛЬНОГО ПАРТНЕРСТВА ИЗ ОПЫТА РАБОТЫ КОЛЛЕДЖА Валиуллина Т.В., Финохина М.В	39
СОВРЕМЕННЫЕ ЦИФРОВЫЕ ТЕХНОЛОГИИ И ИНСТРУМЕНТЫ В ОБРАЗОВАНИИ Варламова Р.В., Сахабутдинова Г.Р., Хаматгалеева Л.Н.	42
ТРАНСФОРМАЦИЯ СИСТЕМЫ СРЕДНЕГО ПРОФЕССИОНАЛЬНОГО ОБРАЗОВАНИЯ. ОТКРЫТЫЙ КОЛЛЕДЖ 4.0 Васина Е.В., Евладова Н.В., Фаленков Д.А.	45
ИСПОЛЬЗОВАНИЕ QR-КОДА И ЕГО РОЛЬ В ОБРАЗОВАТЕЛЬНОМ ПРОЦЕССЕ ОТДЕЛЕНИЯ МЦПК Васильев С.А., Люсиков П.А.	51
МЕЖРЕГИОНАЛЬНАЯ ДИСТАНЦИОННАЯ ОЛИМПИАДА ПРОФЕССИОНАЛЬНОГО МАСТЕРСТВА ПО УКРУПНЕННОЙ ГРУППЕ СПЕЦИАЛЬНОСТЕЙ СРЕДНЕГО ПРОФЕССИОНАЛЬНОГО ОБРАЗОВАНИЯ 20.00.00 «ТЕХНОСФЕРНАЯ БЕЗОПАСНОСТЬ И ПРИРОДООБУСТРОЙСТВО» Ватутина В.П., Ключева Е.О.	54
ОСОБЕННОСТИ ИНКЛЮЗИВНОГО ОБРАЗОВАНИЯ В РОССИЙСКОЙ ФЕДЕРАЦИИ Галиуллина Г. М.	57
СОЗДАНИЕ УСЛОВИЙ ДЛЯ КАЧЕСТВЕННОЙ ПРОФЕССИОНАЛЬНОЙ ПОДГОТОВКИ БУДУЩИХ СПЕЦИАЛИСТОВ НА ОСНОВЕ СОЦИАЛЬНОГО ПАРТНЕРСТВА» Газиева Н.Г.	60
ОСНОВЫ ЦИФРОВОЙ КОМПЕТЕНТНОСТИ ПРЕПОДАВАТЕЛЕЙ КАЗАНСКОГО ТОРГОВО-ЭКОНОМИЧЕСКОГО ТЕХНИКУМА Газизуллина А.Р.	63
ПРИМЕНЕНИЕ ЦИФРОВЫХ ТЕХНОЛОГИЙ ОБУЧЕНИЯ ДИСЦИПЛИНАМ ЕСТЕСТВЕННОНАУЧНОГО ЦИКЛА В ПРОФЕССИОНАЛЬНОМ ОБРАЗОВАНИИ Гайнутдинова Л. П., Садыкова Р.З.	68
ЦИФРОВАЯ КОМПЕТЕНТНОСТЬ ПЕДАГОГА КАК НЕОБХОДИМОСТЬ Галяутдинова Л.Р.	72

РАЗВИТИЕ ЦИФРОВЫХ КОМПЕТЕНЦИЙ ПРЕПОДАВАТЕЛЯ КАК ОСНОВА УСПЕШНОЙ ПРОФЕССИОНАЛЬНОЙ ДЕЯТЕЛЬНОСТИ Горбунова Н.И.	75
ЦИФРОВЫЕ КОМПЕТЕНЦИИ ПРЕПОДАВАТЕЛЯ В ОБЛАСТИ ПРЕПОДАВАНИЯ ЭКОНОМИЧЕСКИХ ДИСЦИПЛИН Гудовских О.А.	78
СИСТЕМА ВЗАИМОДЕЙСТВИЯ С РАБОТОДАТЕЛЯМИ ПРИ РЕАЛИЗАЦИИ ПРОИЗВОДСТВЕННЫХ ПРАКТИК Гумерова Д.М.	82
ПРАКТИЧЕСКАЯ НАПРАВЛЕННОСТЬ НА УРОКАХ ОБЩЕПРОФЕССИОНАЛЬНОГО ЦИКЛА Демидова В.М.	85
СОТРУДНИЧЕСТВО С ПРЕДПРИЯТИЯМИ КАК УСЛОВИЕ РАЗВИТИЯ КОНКУРЕНТОСПОСОБНЫХ СПЕЦИАЛИСТОВ СРЕДНЕГО ЗВЕНА В КОЛЛЕДЖЕ Донскова Э.Р.	88
ОБРАЗОВАНИЕ В СОВРЕМЕННОМ ОБЩЕСТВЕ Едигарьева Ф.Ш.	91
ЦИФРОВАЯ КОМПЕТЕНТНОСТЬ ПРЕПОДАВАТЕЛЯ КАК УСЛОВИЕ ПОДГОТОВКИ СТУДЕНТОВ В СИСТЕМЕ СПО Ефимова Л.С., Шагаева Р.Р.	94
РОЛЬ ЦИФРОВЫХ ТЕХНОЛОГИИ В УЧЕБНОМ ПРОЦЕССЕ Зарипова Г.Д.	98
ДЕМОНСТРАЦИОННЫЙ ЭКЗАМЕН КАК ФОРМА НЕЗАВИСИМОЙ ОЦЕНКИ КВАЛИФИКАЦИИ Захарова И.М.	101
ДЕМОНСТРАЦИОННЫЙ ЭКЗАМЕН КАК ФОРМА НЕЗАВИСИМОЙ ОЦЕНКИ КАЧЕСТВА ОБРАЗОВАНИЯ ВЫПУСКНИКОВ КОЛЛЕДЖА Золотухина Л.Н.	104
ОСНОВНЫЕ ПРОБЛЕМЫ ТРУДОУСТРОЙСТВА ВЫПУСКНИКОВ СПО В СОВРЕМЕННЫХ УСЛОВИЯХ Иванова Е.И.	107
ЦИФРОВЫЕ КОМПЕТЕНЦИИ ПРЕПОДАВАТЕЛЯ Исаева Л.А., Филатов Л.А.	111

ВНЕКЛАССНЫЕ МЕРОПРИЯТИЯ КАК СРЕДСТВО ФОРМИРОВАНИЯ ПОЛОЖИТЕЛЬНОЙ МОТИВАЦИИ В ОБУЧЕНИИ АНГЛИЙСКОМУ ЯЗЫКУ И ПОДДЕРЖАНИЯ ИНТЕРЕСА К ПРЕДМЕТУ Исмагилова Л.И., Хакимова Г.Р.	113
ДЕМОНСТРАЦИОННЫЙ ЭКЗАМЕН- КВАЛИФИКАЦИОННАЯ ОЦЕНКА ЗНАНИЙ И УМЕНИЙ СТУДЕНТА Кабирова М.З.	116
ПРИМЕНЕНИЕ СИСТЕМЫ ДИСТАНЦИОННОГО ОБУЧЕНИЯ LMS MOODLE В КОЛЛЕДЖЕ Каргаполова Ю. А.	118
ЦИФРОВЫЕ ТЕХНОЛОГИИ В УЧЕБНОМ ПРОЦЕССЕ Кашапова Р.К., Асыллова А.А.	121
ВСТРАИВАНИЕ КОМПЕТЕНЦИЙ ВОРЛДСКИЛЛС В ОСНОВНУЮ ОБРАЗОВАТЕЛЬНУЮ ПРОГРАММУ ПО СПЕЦИАЛЬНОСТИ 40.02.02 ПРАВООХРАНИТЕЛЬНАЯ ДЕЯТЕЛЬНОСТЬ Каштанова М.А.	125
ОСОБЕННОСТИ ОРГАНИЗАЦИИ ПРАКТИЧЕСКОЙ ПОДГОТОВКИ ОБУЧАЮЩИХСЯ СРЕДНЕГО ПРОФЕССИОНАЛЬНОГО ЗВЕНА С УЧЕТОМ ВНЕДРЕНИЯ НОВОЙ МОДЕЛИ ОСНОВНОЙ ПРОФЕССИОНАЛЬНОЙ ОБРАЗОВАТЕЛЬНОЙ ПРОГРАММЫ ИСПО ИМЕНИ К.Д. УШИНСКОГО В КОНТЕКСТЕ ПРОЕКТА «УНИВЕРСИТЕТСКИЙ ПРОЕКТНЫЙ КОЛЛЕДЖ» И ПРОГРАММЫ РАЗВИТИЯ ГАОУ ВО МГПУ НА 2021-2025 ГОДЫ Кондратова М.А.	127
ПОВЫШЕНИЕ ЭФФЕКТИВНОСТИ ПРОФЕССИОНАЛЬНОЙ ПОДГОТОВКИ СТУДЕНТОВ СРЕДНЕГО ПРОФЕССИОНАЛЬНОГО ОБРАЗОВАНИЯ ПОСРЕДСТВОМ ВЗАИМОДЕЙСТВИЯ С РАБОТОДАТЕЛЯМИ Корнилова Т.Н.	131
ОСНОВНЫЕ ПРОБЛЕМЫ ТРУДОУСТРОЙСТВА И ЗАНЯТОСТИ ВЫПУСКНИКОВ СРЕДНЕГО ПРОФЕССИОНАЛЬНОГО ОБРАЗОВАНИЯ И ПУТИ ИХ РЕШЕНИЯ Крюкова Л.Б.	133
РАЗРАБОТКА ТЕХНИЧЕСКОГО СРЕДСТВА ОБУЧЕНИЯ «НЕЙРОИНТЕРФЕЙС» Кулимин А.А.	136

ВОСПИТАТЕЛЬНЫЕ ТЕХНОЛОГИИ В ЧИСТОПОЛЬСКОМ СЕЛЬСКОХОЗЯЙСТВЕННОМ ТЕХНИКУМЕ Куличкова Е.А.	142
РОЛЬ ЦИФРОВЫХ ТЕХНОЛОГИЙ В УЧЕБНОМ ПРОЦЕССЕ Лукашенко Н. Г., Сударева Е.А.	145
УРОКИ ПРОДУКТИВНЫХ ВИДОВ ДЕЯТЕЛЬНОСТИ В КОНТЕКСТЕ ДИСТАНЦИОННОГО ОБУЧЕНИЯ СТУДЕНТОВ ПЕДАГОГИЧЕСКОГО КОЛЛЕДЖА Майорова Т. М.	147
ЦИФРОВЫЕ КОМПЕТЕНЦИИ ПРЕПОДАВАТЕЛЯ НА УРОКАХ ИНОСТРАННОГО ЯЗЫКА Маликова М.М.	152
ВОЗМОЖНОСТИ ПРИМЕНЕНИЯ ЦИФРОВЫХ ИНСТРУМЕНТОВ ПРИ РАЗРАБОТКЕ УРОКА И ВНЕУРОЧНОГО ЗАНЯТИЯ Минегалиева И. Д.	154
ПРОФЕССИОНАЛЬНОЕ ВОСПИТАНИЕ В СИСТЕМЕ СРЕДНЕГО ПРОФЕССИОНАЛЬНОГО ОБРАЗОВАНИЯ КАК СРЕДСТВО ФОРМИРОВАНИЯ КОМПЕТЕНТНОГО ВЫПУСКНИКА Мирзасалихов А.М.	158
СОВРЕМЕННЫЕ ФОРМЫ ВЗАИМОДЕЙСТВИЯ С РАБОТОДАТЕЛЯМИ Михайлова Е.М.	162
ВОСПИТАТЕЛЬНЫЕ АСПЕКТЫ ПРИ ИЗУЧЕНИИ ДИСЦИПЛИНЫ «ЕСТЕСТВОЗНАНИЕ» Морозова М.Д.	166
ПЕДАГОГИЧЕСКАЯ ЦИФРОВАЯ КОМПЕТЕНТНОСТЬ ПРЕПОДАВАТЕЛЯ ФИЗИЧЕСКОЙ КУЛЬТУРЫ Назипова Д.М.	170
ПУТИ И СПОСОБЫ ПРЕОДОЛЕНИЯ ПРОБЛЕМ АДАПТАЦИИ ВЫПУСКНИКОВ НА РЫНКЕ ТРУДА Низамутдинова Е.В.	174
ИНКЛЮЗИВНОЕ ОБРАЗОВАНИЕ В СИСТЕМЕ СРЕДНЕГО ПРОФЕССИОНАЛЬНОГО ОБРАЗОВАНИЯ Назмутдинова Ч. М.	178
ОРГАНИЗАЦИЯ ПРОЦЕССА ОБУЧЕНИЯ С УЧЕТОМ ОСОБЕННОСТЕЙ	

ПОДГОТОВКИ ОБУЧАЮЩИХСЯ Нахматулина А.Р.	181
ОСОБЕННОСТИ ОРГАНИЗАЦИИ И ПРОВЕДЕНИЯ ДЕМОНСТРАЦИОННОГО ЭКЗАМЕНА ПО КОМПЕТЕНЦИИ «ПОВАРСКОЕ ДЕЛО» НА ПРИМЕРЕ ГБПОУ «ЧЕЛЯБИНСКИЙ МЕХАНИКО-ТЕХНОЛОГИЧЕСКИЙ ТЕХНИКУМ» Николаенко Т.Н., Ахмадиева С.В.	183
РОЛЬ КУРАТОРА В СОВРЕМЕННЫХ УСЛОВИЯХ СРЕДНЕГО ПРОФЕССИОНАЛЬНОГО ОБРАЗОВАНИЯ Никошина Н.И.	186
ИКТ – КОМПЕТЕНТНОСТЬ ПРЕПОДАВТЕЛЯ МАТЕМАТИКИ В УСЛОВИЯХ ВВЕДЕНИЯ ФГОС Окрикова Р.К.	189
РАЗРАБОТКА РАБОЧЕЙ ПРОГРАММЫ УЧЕБНОЙ ДИСЦИПЛИНЫ «ИНОСТРАННЫЙ ЯЗЫК» С УЧЕТОМ ЛИЧНОСТНЫХ РЕЗУЛЬТАТОВ РЕАЛИЗАЦИИ ПРОГРАММЫ ВОСПИТАНИЯ В КОЛЛЕДЖЕ Петрова Д. А.	192
ВЗАИМОДЕЙСТВИЕ С РАБОТОДАТЕЛЯМИ ОСНОВА КАЧЕСТВА ПОДГОТОВКИ ВОСТРЕБОВАННЫХ СПЕЦИАЛИСТОВ Петров Е.Г.	195
ВЗАИМОДЕЙСТВИЕ КОЛЛЕДЖА С ПРЕДПРИЯТИЯМИ – ОСНОВА КАЧЕСТВА ПОДГОТОВКИ СПЕЦИАЛИСТОВ Пирогова Т.П.	197
ВОСПИТАТЕЛЬНЫЕ АСПЕКТЫ ЗАНЯТИЙ ФИЗИЧЕСКОЙ КУЛЬТУРОЙ В СИСТЕМЕ СРЕДНЕГО ПРОФЕССИОНАЛЬНОГО ОБРАЗОВАНИЯ Попова О.П.	201
ДЕМОНСТРАЦИОННЫЙ ЭКЗАМЕН – СПОСОБ НЕЗАВИСИМОЙ ОЦЕНКИ СТУДЕНТОВ КОЛЛЕДЖА ПО ПРОФЕССИИ ТЕХНИК- МЕХАНИК Прусова Н.Г.	206
РЕАЛИЗАЦИЯ ИНКЛЮЗИВНОГО ОБРАЗОВАНИЯ В ПЕДАГОГИЧЕСКОЙ СИСТЕМЕ СПО ЧЕРЕЗ ПРОЕКТ: «ФОРМИРОВАНИЕ ТОЛЕРАНТНОГО СОЗНАНИЯ БУДУЩИХ СПЕЦИАЛИСТОВ, КАК ВАЖНОЕ УСЛОВИЕ СОЗДАНИЯ ТОЛЕРАНТНОЙ ОБРАЗОВАТЕЛЬНОЙ СРЕДЫ	

ДЛЯ ОБУЧАЮЩИХСЯ С ОВЗ» Разов А.М.	214
УПРАВЛЕНИЕ КАЧЕСТВОМ ОБРАЗОВАТЕЛЬНОГО ПРОЦЕССА И ТРЕБОВАНИЯ ЦИФРОВОЙ ЭКОНОМИКИ В УСЛОВИЯХ ГЛОБАЛЬНЫХ ВЫЗОВОВ Разногорская М.Я.	209
РОЛЬ УЧАСТИЯ РАБОТОДАТЕЛЯ В ПЛАНИРОВАНИИ, РЕАЛИЗАЦИИ И ОЦЕНКЕ ОБРАЗОВАТЕЛЬНЫХ ПРОГРАММ СПО Раузутдинова Л.Р.	219
ВЛИЯНИЕ ЦИФРОВИЗАЦИИ НА РАЗВИТИЕ ЛИЧНОСТИ СОВРЕМЕННЫХ ПОДРОСТКОВ Решетникова В. А.	222
ЦИФРОВЫЕ КОМПЕТЕНЦИИ ПРЕПОДАВАТЕЛЯ И ЦИФРОВЫЕ ОБРАЗОВАТЕЛЬНЫЕ ТЕХНОЛОГИИ В ПРЕПОДАВАНИИ ДИСЦИПЛИНЫ «МАТЕМАТИКА» Сабитова Н.Р.	224
СОВРЕМЕННЫЕ КОМПЬЮТЕРНЫЕ ТЕХНОЛОГИИ НА УРОКАХ АНГЛИЙСКОГО ЯЗЫКА Сальманова К.А.	227
ОСОБЕННОСТИ ОБУЧЕНИЯ ИНОСТРАННОМУ ЯЗЫКУ СТУДЕНТОВ ГАПОУ «КАЗАНСКИЙ ЭНЕРГЕТИЧЕСКИЙ КОЛЛЕДЖ» В УСЛОВИЯХ ИНКЛЮЗИВНОГО ОБРАЗОВАНИЯ Самирханова А. Ф.	231
ФИЗКУЛЬТМИНУТКИ КАК ЭЛЕМЕНТ СОЦИАЛИЗАЦИИ И АДАПТАЦИИ ПЕРВОКУРСНИКОВ Самойлова Л.А.	234
ДЕМОНСТРАЦИОННЫЙ ЭКЗАМЕН КАК КЛЮЧЕВОЙ ЭЛЕМЕНТ ОЦЕНКИ КАЧЕСТВА ПОДГОТОВКИ КВАЛИФИЦИРОВАННЫХ РАБОЧИХ (ИЗ ОПЫТА РАБОТА ГБПОУ «ЧЕЛЯБИНСКИЙ МЕХАНИКО-ТЕХНОЛОГИЧЕСКИЙ ТЕХНИКУМ») Садыкова Д.Т., Сибигагулина Р.И.	238
ИНТЕГРАТИВНЫЙ ПОДХОД К ОБУЧЕНИЮ КАК СПОСОБ ПОВЫШЕНИЯ КАЧЕСТВА СРЕДНЕГО ПРОФЕССИОНАЛЬНОГО ОБРАЗОВАНИЯ Самаева О.С., Асташкин С.О.	242
ПСИХОЛОГО-ПЕДАГОГИЧЕСКОГО СОПРОВОЖДЕНИЯ ОБУЧАЮЩИХСЯ ИЗ ЧИСЛА ИНВАЛИДОВ И ЛИЦ С	

ОГРАНИЧЕННЫМИ ВОЗМОЖНОСТЯМИ ЗДОРОВЬЯ (ОВЗ) В УСЛОВИЯХ ВОСПИТАТЕЛЬНОЙ РАБОТЫ АЛЬМЕТЬЕВСКОГО ПОЛИТЕХНИЧЕСКОГО ТЕХНИКУМА Сарайло Л.В.	247
ТЕХНОЛОГИЗАЦИЯ УЧЕБНОГО ПРОЦЕССА И ЦИФРОВЫЕ КОМПЕТЕНЦИИ ПРЕПОДАВАТЕЛЯ Слинько О.М.	250
ПРОФЕССИОНАЛЬНАЯ КОМПЕТЕНТНОСТЬ ПРЕПОДАВАТЕЛЯ ИНОСТРАННОГО ЯЗЫКА В ПРОВЕДЕНИИ ЗАНЯТИЙ С ОБУЧАЮЩИМИСЯ С ОВЗ Смоленкова И.П.	255
РЕАЛИЗАЦИЯ НОВЫХ МОДЕЛЕЙ ОБРАЗОВАНИЯ НА ОСНОВЕ СИНХРОНИЗАЦИИ ТЕОРЕТИЧЕСКОГО И ПРАКТИЧЕСКОГО ОБУЧЕНИЯ В ГАПОУ «ЕЛАБУЖСКИЙ ПОЛИТЕХНИЧЕСКИЙ КОЛЛЕДЖ» Сонькина Г.В.	257
ПРИМЕНЕНИЕ ТЕХНОЛОГИЙ ЭЛЕКТРОННОГО ОБУЧЕНИЯ ПРИ ПРЕПОДАВАНИИ ДИСЦИПЛИНЫ «ФИЗИЧЕСКАЯ КУЛЬТУРА» В ПРОГРАММЕ СПО (НА ПРИМЕРЕ GOOGLE CLASSROOM) Тихонова А. В.	260
ОПЫТ ИСПОЛЬЗОВАНИЯ ЭЛЕМЕНТОВ ЭЛЕКТРОННОЙ ОБРАЗОВАТЕЛЬНОЙ СРЕДЫ MOODLE ДЛЯ КОНТРОЛЯ И УЧЕТА СФОРМИРОВАННОСТИ КОМПЕТЕНЦИЙ ПРИ РЕАЛИЗАЦИИ ОПОП СПО АКТУАЛИЗИРОВАННЫХ В СООТВЕТСТВИИ СО СТАНДАРТАМИ WORLDSKILLS Трофимова А. И.	263
ОСОБЕННОСТИ ОБУЧЕНИЯ ИНОСТРАННОМУ ЯЗЫКУ ДЛЯ ПРОФЕССИОНАЛЬНЫХ ЦЕЛЕЙ В СИСТЕМЕ СРЕДНЕГО ПРОФЕССИОНАЛЬНОГО ОБРАЗОВАНИЯ Усманов М.А, Усманова Л.М.	268
ПРИНЦИПЫ И ИНТЕРАКТИВНЫЕ МЕТОДЫ «ЦИФРОВОЙ ДИДАКТИКИ» Фатхутдинова А.Р.	271
ОСОБЕННОСТИ ИНКЛЮЗИВНОГО ОБРАЗОВАНИЯ В СИСТЕМЕ СРЕДНЕГО ПРОФЕССИОНАЛЬНОГО ОБРАЗОВАНИЯ Халикова А.А.	276

ЦИФРОВАЯ КОМПЕТЕНЦИЯ ПЕДАГОГА ДЛЯ ЭФФЕКТИВНОЙ РАБОТЫ В ОБРАЗОВАТЕЛЬНОЙ СРЕДЕ Харисова М.М.	279
СЛОЖНОСТИ ТРУДОУСТРОЙСТВА И ЗАНЯТНОСТИ ВЫПУСКНИКОВ СРЕДНЕГО ПРОФЕССИОНАЛЬНОГО ОБРАЗОВАНИЯ Хусаинова З.Р.	283
НАСТАВНИЧЕСТВО КАК ОДНА ИЗ ФОРМ ГОТОВНОСТИ СТУДЕНТОВ К ПРОФИЛЬНОМУ ТРУДОУСТРОЙСТВУ Челышева А.В.	288
СОВЕРШЕНСТВОВАНИЕ ПРОЦЕССА ПРОФЕССИОНАЛЬНОЙ ОРИЕНТАЦИИ В ОБРАЗОВАТЕЛЬНЫХ УЧРЕЖДЕНИЯХ Чернеев Н.А.	290
РАБОТА КЛАССНОГО РУКОВОДИТЕЛЯ ПО ПАТРИОТИЧЕСКОМУ ВОСПИТАНИЮ СТУДЕНТОВ Шабуров И.Р.	293
ЦИФРОВЫЕ ТЕХНОЛОГИИ В ПРЕПОДАВАНИИ ИНОСТРАННЫХ ЯЗЫКОВ Шаймухаметова Г.Н.	296
ЦИФРОВЫЕ КОМПЕТЕНЦИИ ПРЕПОДАВАТЕЛЯ Штраух Ф.М.	299
ВЗАИМОДЕЙСТВИЕ «ТЕХНИКУМ – ПРЕДПРИЯТИЕ» КАК ОСНОВА КАЧЕСТВА ПОДГОТОВКИ ВОСТРЕБОВАННЫХ СПЕЦИАЛИСТОВ Яхина Д.Н., Булатникова И.Л.	302